



**MINISTERO DELLA DIFESA**  
**Ufficio Autonomo Lavori Genio Militare**  
**UFAULAV**

**PROGETTAZIONE ESECUTIVA**  
**CAPITOLATO SPECIALE D'APPALTO**

**LOCALITA':** CASERMA DI CASTRO PRETORIO - ROMA

**OGGETTO:** INTERVENTI DI MANUTENZIONE DEL MANTO DI COPERTURA DELLA MENSА ED OPERE COMPLEMENTARI DELLA CASERMA IN ROMA CASTRO PRETORIO

**COMMITTENTE:** UFAULAV

**RUP:** Ten Col Ing Antonio Carpentiero

**ELABORATO:** J) CAPITOLATO SPECIALE D'APPALTO

Data, 03/06/2025

**IL TECNICO**

*Ing. Oreste Di Giacobbe*  
*Iscritto all'Ordine degli Ingegneri di Roma n. 16648*

# CAPITOLO 1

## OGGETTO, FORMA E AMMONTARE DELL'APPALTO - AFFIDAMENTO E CONTRATTO - VARIAZIONI DELLE OPERE

### Art 1.1 OGGETTO DELL'APPALTO

L'appalto ha per oggetto l'esecuzione di tutte le opere e provviste occorrenti per eseguire e dare completamente ultimati i lavori di: Roma - Caserma "CASTRO PRETORIO" - Lavori di manutenzione della copertura della mensa della Caserma Castro Pretorio ed opere complementari.

Trattasi di opere di manutenzione del manto di copertura ed opere complementari rivolte all'eliminazione definitiva delle perdite per infiltrazione d'acqua nei sottostanti ambienti dedicati alla mensa ed alla cucina della Caserma.

L'intervento di cui al presente progetto intende risolvere definitivamente il problema attraverso l'applicazione di un nuovo manto di tenuta impermeabile altamente elastico e resistente ai carichi ed alle escursioni termiche e la posa di nuove unità di trattamento dell'aria e relative apparecchiature poggiate su un basamento metallico sopraelevato che possa consentire, nel tempo, gli interventi di pulizia del lastrico solare e di manutenzione del manto senza ostacoli al piano. E' previsto inoltre il ripristino del sistema di raccolta e deflusso delle acque di pioggia del lastrico solare e la sostituzione dei pluviali e delle gronde dei tetti di copertura gravanti sul lastrico.

Rimandando il tutto alla relazione specialistica ed agli elaborati grafici allegati, in linea di massima la manutenzione del manto prevede l'utilizzo di resine speciali molto elastiche e molto resistenti (poliurea aromatiche e alifatiche), applicate senza soluzione di continuità, compresi risvolti verticali, previa bonifica degli strati di guaina ardesiata presenti e di tutti gli elementi delle componenti impiantistiche poggianti sul solaio; è prevista la realizzazione di un impalcato metallico sopraelevato sul quale verranno poggiati i nuovi macchinari e relative componenti, quali Unità di trattamento aria, casse ventilanti di immissione ed estrazione, tubazioni, etc., con omologhe apparecchiature con caratteristiche simili.

Per la componente strutturale l'intervento nell'insieme mantiene inalterati i valori dei carichi esistenti gravanti sulle strutture senza incremento alcuno e non costituisce aggravio sulle strutture rispetto alla situazione attuale.

Per la componente impiantistica l'intervento non altera i valori in termini di portata e velocità sia dell'aria nelle condotte a servizio delle UTA che dell'acqua nelle tubazioni metalliche a servizio dei vari componenti, prevedendo la sostituzione delle unità esterne e delle tubazioni con prodotti aventi stesse caratteristiche di quelle esistenti.

Lo stesso vale per le componenti elettriche dei cavi e relative passerelle metalliche portacavi che verranno sostituite con nuove aventi stesse sezioni e caratteristiche.

Per la componente impiantistica l'intervento prevede la sostituzione delle Unità di Trattamento Aria (UTA) e delle altre apparecchiature esistenti (estrattore della cucina, circolatori dei circuiti idronici di alimentazione delle batterie di riscaldamento/ raffrescamento, etc.) con apparecchiature nuove aventi, in linea di massima, stesse caratteristiche tecniche e con requisiti migliorativi dal punto di vista prestazionale. I prodotti di espulsione della cucina vengono oggi rilasciati sul piano del lastrico solare alla quota prossima a quella di apertura delle finestre degli uffici del primo piano, mentre con l'intervento verranno convogliati in nuova canna fumaria costituita da doppia condotta acciaio Dn 500 con quota di sbocco posta oltre il colmo del fabbricato.

Sono compresi nell'appalto tutti i lavori, le prestazioni, le forniture e le provviste necessarie per dare il lavoro completamente compiuto, secondo le condizioni stabilite dal presente capitolato speciale d'appalto, con le caratteristiche tecniche, qualitative e quantitative previste dal progetto esecutivo dell'opera e relativi allegati dei quali l'Appaltatore dichiara di aver preso completa ed esatta conoscenza.

Sono altresì compresi, se recepiti dalla Stazione appaltante, i miglioramenti e le previsioni migliorative e aggiuntive contenute nell'offerta tecnica presentata dall'appaltatore, senza ulteriori oneri per la Stazione appaltante.

L'esecuzione dei lavori è sempre e comunque effettuata secondo le regole dell'arte e l'Appaltatore deve conformarsi alla massima diligenza nell'adempimento dei propri obblighi.

**Art 1.2  
FORMA DELL'APPALTO**

Il presente appalto è dato a: Corpo con offerta a UNICO RIBASSO.

Nell'appalto a corpo il corrispettivo consiste in una somma determinata, fissa ed invariabile riferita globalmente all'opera nel suo complesso ovvero alle Categorie (o Corpi d'opera) componenti.

Nell'appalto a misura, invece, il corrispettivo consiste nell'individuazione di un prezzo per ogni unità di misura di lavorazione o di opera finita, da applicare alle quantità eseguite di lavorazione o di opera. Pertanto, l'importo di un appalto a misura risulta variabile.

In linea generale, si hanno i seguenti criteri di offerta in base alla tipologia di appalto:

Tipo di appalto	Criteri di offerta
A MISURA	Offerta con unico ribasso
	Offerta a prezzi unitari
A CORPO	Offerta con unico ribasso
	Offerta a prezzi unitari
A CORPO E MISURA	Offerta a prezzi unitari

Nell'ambito della contabilizzazione di tali tipologie di appalto possono comunque contemplarsi anche eventuali somme a disposizione per lavori in economia, la cui contabilizzazione è disciplinata dal successivo articolo Norme Generali per la misurazione e valutazione dei lavori.

L'importo a base dell'affidamento per l'esecuzione delle lavorazioni (comprensivo dell'importo per l'attuazione dei Piani di Sicurezza) è sintetizzato come segue:

Quadro economico di sintesi	
a) Per lavori a CORPO	Euro 826.700,45
b) Per lavori a MISURA	//
c) Per lavori in ECONOMIA	//
<b>Totale dei Lavori</b>	<b>Euro 826.700,45</b>
<i>di cui per costi della sicurezza</i>	Euro 44.498,61

La stazione appaltante al fine di determinare l'importo di gara, ha inoltre individuato i costi della manodopera sulla base di quanto previsto all'art. 41, c. 13 e 14 del d.lgs. 36/2023, per un totale di: **329.853,48**

**Art 1.2.1  
ESTIMATIVO**

Num.Ord. TARIFFA	DESIGNAZIONE DEI LAVORI	IMPORTI
		TOTALE
	<b>RIPORTO</b>	
	<u>Riepilogo SUPER CATEGORIE</u>	
001	OPERE CIVILI	457'645,22
002	OPERE IMPIANTISTICHE	324'556,62
003	ONERI PER LA SICUREZZA	44'498,61
	<b>Totale SUPER CATEGORIE euro</b>	<b>826'700,45</b>

## RIEPILOGO GENERALE

<b>A</b>		TOTALE ARTICOLI DI LAVORO euro	782.201,84
<b>B</b>		COSTI SICUREZZA NON SOGGETTI A RIBASSO euro	44.498,61
<b>C</b>		COSTO MANODOPERA euro	329.853,48
<b>D</b>		ARTICOLI DI LAVORO SOGGETTI A RIBASSO euro	782.201,84
		SOMMA B+D euro	826.700,45
		INCIDENZA IVA 22% euro	181.874,10
		TOTALE euro	1.008.574,55

## TARIFFA

- a. Per gli articoli di giornaliera e mano d'opera, di nolo e di provvista, valgono come se fossero di seguito integralmente riportate le condizioni ed i prezzi contenuti nel **“Bollettino Ufficiale delle Opere Pubbliche della Regione Lazio” edizione 2023**. Laddove per taluni prezzi i suddetti listini non risultino esaustivi, si provvederà ad utilizzare listini correnti dell'area interessata. In carenza di questi ultimi, si utilizzeranno i prezzi informativi dell'edilizia – DEI 2023 – e, se ancora non sufficiente, si ricorrerà ad analisi di mercato secondo le modalità scandite dalla normativa vigente. Per l'importo della mano d'opera, si farà riferimento ai rilevamenti prezzi del Provveditorato Interregionale per le Opere Pubbliche relativi alla Regione Lazio.
- b. Eventuali lavori non previsti, connessi con le opere oggetto dell'appalto, verranno fronteggiati economicamente con la somma a disposizione della Stazione Appaltante di cui al quadro economico e saranno contabilizzati, nei limiti di somma disposti dalle norme in vigore, con i prezzi unitari della tariffa citata al punto precedente. Detti prezzi unitari potranno costituire anche la base per la formazione dei nuovi prezzi per le opere compiute, purché questi nuovi prezzi non possano essere desunti dalla documentazione contrattuale richiesta.
- c. In ogni caso, note in economia, nuovi lavori e/o forniture sono comunque assoggettati al medesimo trattamento economico formulato dalla ditta in sede di offerta per il presente appalto.

### Art 1.3

#### AMMONTARE DELL'APPALTO

L'importo complessivo dei lavori incluso di oneri ed IVA, ammonta ad Euro **1.008.574,55**.

Tale valore è ricavato dall'importo totale dei lavori pari ad Euro **826.700,45 oltre iva** di cui per la sicurezza (non soggetti a ribasso), ai sensi dell'art. 100 del d.lgs. 81/2008, di Euro **44.498,61 oltre iva**.

L'operatore economico indica, a pena di esclusione, i costi della manodopera e gli oneri aziendali per l'adempimento delle disposizioni in materia di salute e sicurezza sui luoghi di lavoro eccetto che nelle forniture senza posa in opera e nei servizi di natura intellettuale, così come richiesto dall'art. 108, c. 9, del d.lgs. 36/2023.

Le categorie di lavoro previste nell'appalto sono le seguenti:

#### a) CATEGORIA PREVALENTE

Cod.	Descrizione	Importo (Euro)		
		in cifre	in lettere	%
<b>OG1</b>	<b>Edifici civili e industriali</b>	<b>492.343,90</b>	Quattrocentonovantaduemilatrecentoquarantatre/90	60%
<b>OS28</b>	<b>Impianti termici e di condizionamento</b>	<b>334.356,55</b>	Trecentotrentaquattromilatrecentocinquantasei/55	40%

### Art. 1.4

## AFFIDAMENTO E CONTRATTO

Diventa efficace l'aggiudicazione, ai sensi dell'art. 17 c. 5 del d.lgs. 36/2023, e fatto salvo l'esercizio dei poteri di autotutela, il contratto viene stipulato i successivi 60 giorni, anche in pendenza di contenzioso, salvo diverso termine:

1. previsto nel bando o nell'invito a offrire;
2. nell'ipotesi di differimento concordato con l'aggiudicatario e motivato in base all'interesse della stazione appaltante o dell'ente concedente;
3. nel caso di ricorso e a seguito di notificazione dell'istanza cautelare, il contratto non può essere stipulato nei termini sopra indicati, fino a quando non sarà pubblicato il provvedimento cautelare di primo grado o il dispositivo o la sentenza di primo grado, in caso di decisione del merito all'udienza cautelare (art. 18 c. 2, lett. a) e c. 4 del codice);
4. di contratti di importo inferiore alle soglie europee, ai sensi dell'art. 55, c. 2 del codice.

Il contratto, in ogni caso, non viene stipulato prima di 35 giorni dall'invio dell'ultima delle comunicazioni del provvedimento di aggiudicazione. Tale termine dilatorio non si applica nei casi:

1. di procedura in cui è stata presentata o ammessa una sola offerta e non sono state tempestivamente proposte impugnazioni del bando o della lettera di invito, o le impugnazioni sono già state respinte con decisione definitiva;
2. di appalti basati su un accordo quadro;
3. di appalti specifici basati su un sistema dinamico di acquisizione;
4. nel caso di ricorso e a seguito di notificazione dell'istanza cautelare, il contratto non può essere stipulato nei termini sopra indicati, fino a quando non sarà pubblicato il provvedimento cautelare di primo grado o il dispositivo o la sentenza di primo grado, in caso di decisione del merito all'udienza cautelare (art. 18 c. 2, lett. a) e c. 4 del codice);
5. di contratti di importo inferiore alle soglie europee, ai sensi dell'art. 55, c. 2 del codice.

Se il contratto non viene stipulato nei termini sopra indicati, per fatto imputabile alla stazione appaltante, l'aggiudicatario può sciogliersi da ogni vincolo contrattuale o far constatare il silenzio inadempimento mediante atto notificato. In tal caso all'aggiudicatario non spetta alcun indennizzo, salvo il rimborso delle spese contrattuali.

L'aggiudicazione può essere sempre revocata nel caso di mancata stipula del contratto nel termine fissato per fatto imputabile all'aggiudicatario.

Laddove previsto, il contratto è sottoposto alla condizione risolutiva dell'esito negativo della sua approvazione, da effettuarsi entro 30 giorni dalla stipula. Decorso tale termine, il contratto si intende approvato. Al momento della stipula del contratto l'appaltatore è tenuto a versare un'imposta da bollo di euro 40.00. Il valore dell'imposta di bollo è determinato dalla tabella A dell'allegato I.4 del codice, di seguito riportata.

<b>Fascia di importo contratto (valori in euro)</b>	<b>Imposta (valori in euro)</b>
< 40.000	esente
≥ 40.000 < 150.000	40
≥ 150.000 < 1.000.000	120
≥ 1.000.000 < 5.000.000	250
≥ 5.000.000 < 25.000.000	500
≥ 25.000.000	1000

### **Art. 1.5 DESCRIZIONE DELLE OPERE DA ESEGUIRE**

I lavori che formano l'oggetto dell'appalto si riassumono come appresso, salvo più precise indicazioni che all'atto esecutivo potranno essere impartite dalla Direzione dei Lavori:

- Allestimento di cantiere al piano terra;
- Montaggio ponteggio metallico (piano terra Q= 0,00m - piano copertura Q=+4,00 m);
- Montaggio ponteggio metallico (piano piano copertura Q=+4,00 m) – a servizio della linea di gronda dei due fabbricati);

- Rimozione delle tegole delle coperture lato lastrico mensa, con accantonamento provvisorio per successivo riutilizzo;
- Rimozione gronda delle coperture compresi discendenti metallici e in pvc;
- Fornitura e posa di nuova gronda metallica compresi discendenti;
- Ricollocamento in opera delle tegole precedentemente rimosse;
- Fornitura e posa in opera di doppia canna fumaria Dn 500, comprese opere edili, staffaggi e l'attraversamento delle tavole dell'aggetto in legno della copertura;
- Smontaggio ponteggio (piano piano copertura Q=+4,00 m) – gronda dei due fabbricati;
- Rimozione vecchie unità esterne di trattamento aria (UTA 1, 2, 3) al piano del lastrico di copertura, compresi basamenti metallici poggiati sul solaio di copertura e relative piastre;
- Rimozione canalizzazioni aria in lamiera zincata a servizio delle unità trattamento;
- Rimozione del gruppo frigo e del serbatoio inerziale con relative apparecchiature e accantonamento provvisorio per successivo riutilizzo;
- Rimozione delle tubazioni metalliche con isolamento per condizionamento;
- Rimozione della passerella metallica porta cavi elettrici e dei cavi elettrici;
- Rimozione del manto impermeabile prefabbricato in ardesia in più strati presente su tutto il piano e del relativo sottofondo compresi risvolti verticali;
- Rimozione del profilo metallico perimetrale (giunto tecnico) posizionato tra il piano copertura e le pareti dei fabbricati con accantonamento provvisorio per successivo riutilizzo;
- Rimozione dei vari componenti degli impianti;
- Rimozione dei bocchettoni di scarico acque piovane;
- Realizzazione di basamenti in calcestruzzo armato per appoggio strutture;
- Realizzazione del massetto premiscelato per livellamento e formazione pendenze;
- Fornitura e posa dei nuovi bocchettoni di scarico acque piovane;
- Nuova impermeabilizzazione su tutto il piano compresi risvolti verticali con malta cementizia modificata con resine sintetiche e del relativo primer;
- Applicazione di rivestimento impermeabilizzante leggero costituito da resine poliureiche pure (poliurea) su tutto il piano compresi risvolti verticali,
- Realizzazione di basamento metallico sopraelevato per appoggio macchinari costituito da travi e grigliato keller;
- Fornitura e posa in opera di nuove unità esterne di trattamento aria (UTA 1, 2, 3);
- Fornitura e posa di canalizzazioni aria in lamiera zincata a servizio delle unità trattamento;
- Montaggio del gruppo frigo e del serbatoio inerziale con relative apparecchiature precedentemente accantonate;
- Fornitura e posa delle tubazioni metalliche con isolamento per linee di adduzione e ritorno impianti;
- Fornitura e posa di passerella metallica e dei cavi elettrici;
- Montaggio del profilo metallico perimetrale (giunto tecnico) precedentemente accantonato;
- Movimentazione dei materiali con calo in basso e tiro in alto a mezzo di elevatore meccanico, compreso trasporto a pubblica discarica dei materiali di risulta;
- Opere di finitura e ripristino;
- Rimozione cantiere.

Qui di seguito si dettaglia quanto necessario per la prevista tipologia di lavoro.

#### **Art. 1.5.1.1 Impianti di condizionamento**

Oltre alla fornitura e posa in opera delle caldaie, eventuali impianti di combustione, di aiuto al tiraggio del camino, di depurazione dell'acqua ed elettropompe, delle tubazioni, dei rivestimenti isolanti, dei corpi scaldanti e/o raffreddanti, della verniciatura, delle apparecchiature elettriche di controllo e regolazione, l'impianto di condizionamento comprenderà la fornitura e posa in opera dei seguenti componenti:

- a) le elettropompe, comprese quelle di riserva, con le occorrenti saracinesche, antivibranti e tubazioni termicamente isolate per la circolazione dell'acqua fredda;
- b) gli impianti di raffreddamento dell'acqua, costituiti da: compressori, evaporatori, condensatori (raffreddati ad aria o ad acqua) ed eventuali torri evaporative, motori elettrici e rispettive trasmissioni, agitatrici, tubazioni del fluido frigorifero termicamente isolate, completi, ove occorra, di tutti gli apparecchi di sicurezza e protezione nonché di tutti gli accessori;
- c) le camere di condizionamento, qualora siano di materiale metallico, i filtri, le batterie di preraffreddamento, post-riscaldamento, deumidificazione e riscaldamento, i separatori di gocce, i sistemi di umidificazione;

- d) i ventilatori con i relativi motori e le trasmissioni, i raccordi, le serrande di regolazione e di intercettazione della circolazione dell'aria, le portine di ispezione e manutenzione, nonché ogni altro accessorio ritenuto necessario;
- e) eventuali canali d'aria metallici, quando non sia possibile realizzarli in muratura o con altri materiali edili, completi di adeguato isolamento termico, ove necessario;
- f) le bocchette d'immissione e di estrazione dell'aria, le serrande manuali o motorizzate d'intercettazione e di regolazione delle canalizzazioni, nonché tutti gli apparecchi di manovra e di protezione, relativi alle canne e bocchette di circolazione dell'aria;
- g) le apparecchiature di regolazione, manuali o automatiche.

**Art. 1.5.1.2**  
**DEFINIZIONI RELATIVE AGLI IMPIANTI DI**  
**RISCALDAMENTO E DI CONDIZIONAMENTO D'ARIA**

Nei riguardi degli impianti di riscaldamento e di condizionamento d'aria, valgono le seguenti definizioni:

- a) Diretto è quello che si ottiene mediante l'adozione di corpi scaldanti e/o raffreddanti, compresi i pannelli radianti posti negli ambienti da riscaldare o condizionare.
- b) Indiretto è quello in cui i corpi scaldanti o raffreddanti sono collocati fuori degli ambienti, rispettivamente, da riscaldare e da condizionare, trattando l'aria prima di immetterla negli ambienti medesimi.
- c) Ventilazione naturale, o ricambio naturale di aria, è il rinnovo di aria che si produce negli ambienti per effetto della differenza di temperatura interna ed esterna, o per l'azione del vento, in dipendenza della porosità dei materiali costituenti le pareti degli ambienti stessi e delle fessure dei serramenti.
- d) Ventilazione artificiale, o ricambio artificiale di aria, è la circolazione di aria che si produce negli ambienti a mezzo di canali o di aperture, convenientemente ubicate, comunicanti con l'esterno, atte ad ottenere i ricambi di aria senza o con l'ausilio di ventilatori. In quest'ultimo caso ha luogo la ventilazione meccanica.
- e) Per unità del ricambio di aria s'intende il volume del locale riscaldato, condizionato o ventilato.
- f) Condizionamento dell'aria è il simultaneo trattamento dell'aria teso a conseguire e mantenere prestabilite condizioni fisiche e chimiche, sulla base di opportuni valori dei seguenti parametri: temperatura, velocità, umidità relativa dell'aria e dei fattori che hanno influenza sulla sua purezza.

S'intende inoltre:

- per condizionamento invernale o termoventilazione, quello che comporta il riscaldamento, l'umidificazione e la depurazione dell'aria nella stagione invernale;
- per condizionamento estivo, quello che comporta il raffreddamento, la deumidificazione e la depurazione dell'aria nella stagione estiva;
- per condizionamento integrale quello che comporta il condizionamento, sia invernale che estivo.

Si intende per impianto di condizionamento l'insieme dei macchinari, apparecchi, canali e di tutte le opere occorrenti per conseguire le condizioni predette con i ricambi di aria prestabiliti.

**Art. 1.5.1.3**  
**Impianti di riscaldamento diretto**

Tali impianti dovranno comprendere:

- a) le caldaie per la produzione del calore e, ove occorrano, i dispositivi di trasformazione e di alimentazione, il tutto completo di mantelli di copertura e isolamento, saracinesche, valvole, rubinetti, vasi di espansione del tipo aperti o chiusi, accessori secondo quanto richiesto dalle norme vigenti, in particolare dal D.M. 1 dicembre 1975, dal D.M. 1 dicembre 2004, n. 239 sulla sicurezza per apparecchi contenenti liquidi caldi sotto pressione e successiva raccolta R o H (ex I.S.P.E.S.L.) e compresi i lavori murari per opere di sterro e fondazioni, basamenti e costruzioni del camino e suo allacciamento alle caldaie;
- b) l'impianto di combustione a gas o a gasolio, completo di bruciatore ed ogni altro accessorio, inclusi, nel caso di impiego di gasolio, i serbatoi di servizio e di riserva in lamiera di acciaio nero della capacità sufficiente per n. 15 giorni di esercizio dell'impianto, esclusi tutti i relativi lavori di sterro e murari;
- c) i ventilatori di aiuto al tiraggio o gli eiettori per i generatori di vapore; in ogni modo l'Appaltatore fornirà le dimensioni della sezione del camino a disposizione, in relazione all'altezza, e le caratteristiche di costruzione;

- d) le condutture per l'adduzione dell'acqua nelle caldaie ed, eventualmente, negli scambiatori di calore, il serbatoio dell'acqua di condensazione, se trattasi di impianto a vapore, le condutture di scarico nella fogna più prossima, nonché l'eventuale impianto di depurazione dell'acqua;
- e) le elettropompe (ivi comprese quelle di riserva), se trattasi di impianto a circolazione accelerata, complete di idrometri, saracinesche di intercettazione, antivibranti e le pompe elettriche e a vapore, per l'alimentazione delle caldaie per la produzione di vapore;
- f) tutte le condutture, complete dei pezzi di raccordo e congiunzione (ovvero manicotti, gomiti, nipples, riduzioni, controdadi, ferma-tubi, flange, bulloni, staffe, ecc.) ed accessori, quali compensatori di dilatazione, valvole e saracinesche alla base delle colonne montanti di spurgo e discendenti e, ove occorrono, scaricatori automatici o sifoni di scarico con cassetta;
- g) il rivestimento con materiale coibente (del quale dovranno essere precisate le caratteristiche) delle condutture;
- h) i corpi scaldanti (radiatori, convettori, pannelli radianti, ecc.) completi di ogni accessorio, ovvero: valvole regolatrici, detentori, reti di scarico d'aria, oppure valvole d'aria per casi particolari, bocchettoni di raccordo e mensole di sostegno;
- i) la verniciatura a due mani, con antiruggine, di tutte le condutture;
- l) le apparecchiature elettriche, interruttori, teleruttori, salvamotori e, ove si ritenga necessario, il quadro elettrico, portante o meno gli apparecchi predetti, nonché fusibili, amperometri, voltmetri e le linee elettriche tra il quadro e gli apparecchi;
- m) le apparecchiature di regolazione e controllo, con i rispettivi indicatori, di eventuali comandi automatici di valvole, regolatori e stabilizzatori di temperatura.

Tutti i prodotti e/o materiali impiegati, qualora possano essere dotati di marcatura CE secondo la normativa tecnica vigente, dovranno essere muniti di tale marchio.

#### **Art. 1.5.2**

##### **Impermeabilizzazione del lastrico solare**

L'intervento prevede l'applicazione sul lastrico di copertura della mensa di un nuovo manto di tenuta impermeabile con l'utilizzo di resine speciali (poliurea aromatiche e alifatiche) altamente elastico, resistente ai carichi ed alle escursioni termiche. La Poliurea è un prodotto fluido bicomponente formulato con isocianati aromatici o alifatici e particolari diammine a diversificato peso molecolare che viene applicato a spruzzo con l'utilizzo di speciali macchinari auto dosanti che lavorano a determinata temperatura e pressione e, una volta applicata, raggiunge in breve elevate caratteristiche di resistenza meccanica, all'abrasione ed all'invecchiamento, legate all'ottimo potere impermeabilizzante.

Caratteristiche della poliurea

Esente da solventi e da parti volatili. Solido 100%

Inodore

Applicabile anche a basse temperature

Rapidissimo indurimento (5-10 sec.)

Immediata impermeabilità (1 min.) e pedonabilità (5-8 min.)

Ridotti tempi di applicazione. Alta resa secondi/mq

Alta resistenza alla trazione e alla lacerazione

Resistenza all'urto ed all'abrasione

Eccellente capacità di crack-bridging

Eccellente stabilità agli agenti atmosferici

Elevata resistenza agli acidi e agli alcali diluiti

Elevata stabilità ai raggi UV

Prodotto bicomponente, applicabile con speciale impianto a pressione auto miscelante.

Temperature di applicazione tra i +5 °C e +40°C

##### **PREPARAZIONE DELLE SUPERFICI**

Il prodotto si deve applicare su superfici preventivamente trattate al fine di rendere il piano privo di superfici instabili, esenti da polveri, prive di parti incoerenti e non aderenti, il tutto eseguito mediante spazzolatura o sabbiatura delle superfici con successiva regolarizzazione di piccoli buchi o asperità con applicazione di malta bicomponente adesiva, stesura a spatola di un primo strato impermeabile (spessore 15 mm), posa del secondo strato (spessore 15 mm) fresco su fresco previa interposizione di rete in fibra

di vetro del peso di 300 gr/mq. Al termine del trattamento preventivo è prevista l'applicazione di primer d'adesione e la finitura antiscivolo protettiva ai raggi UV a base di resine poliuretaniche alifatiche.

#### STOCCAGGIO DEI MATERIALI

I componenti si conservano nei propri imballi originali sigillati, in ambiente asciutto, al riparo da umidità con temperatura tra i +5 °C e +30°C.

### Art. 1.5.3

#### **Nuovo impalcato metallico con grigliato tipo Keller**

L'intervento prevede per le nuove componenti degli impianti e per quelle esistenti il posizionamento su un nuovo impalcato metallico costituito da travi IPE 400 poggiate su baggioli in calcestruzzo armato di nuova realizzazione. I nuovi elementi andranno a trasferire i carichi direttamente sulle sottostanti strutture portanti dei pilastri. Tali carichi, nel loro complesso, non costituiscono aggravio sulle strutture esistenti, rispetto alla situazione attuale, pertanto l'intervento non richiede calcoli sulle strutture esistenti ai sensi delle NTC 2018.

Lo schema prevede l'utilizzo di travi HEA 300 poste ad interasse di circa 1,40 m, poggiate sulle IPE 400, ed il posizionamento di un grigliato tipo Keller su tutta l'area di interesse di circa 130 mq.

CARATTERISTICHE IPE 400 – S235 JR EN 1025-2: 2004

CARATTERISTICHE HEA 300 – S235 JR EN 1025-2: 2004

#### UNIONI BULLONATE DELLE TRAVI

Bulloni ad alta resistenza CLASSE di resistenza X.Y 10.9 – Acciaio AISI 316 UNI 5737/39

Rottura  $f_{tb} = X \times 100$  (Mpa) = 10 x 100 (MPa)

Snervamento  $f_{yb} = X \times Y \times 10$  (Mpa) = 10 x 9 x 10 (MPa)

Bulloni M 16 mm (Sw=24 mm/ spessore testa = 10 mm) Lunghezza > 60 mm

Diametro del foro passante su elementi = 17 mm

Precarico di bulloni ad alta resistenza YM7 = 1,1

$F_p, C = 0,7 \times f_{tb} \times A_{res} / YM7$

Filettatura fine:

COPPIA DI SERRAGGIO M16x1,5 = 359 Nm

FORZA DI PRECARICO M16x1,5 = 125.500 N

TIPO DI COLLEGAMENTO DEGLI ELEMENTI DA UNIRE con COPRIGIUNTO DOPPIO con azione di trazione baricentrica

CARATTERISTICHE GRIGLIATO PRESSATO 40x3/66x11 - Peso 32,1 Kq/mq

Classe 1 - secondo UNI 11002-1

D.M. 14 gennaio 2008 - 3.1.4 - tabella 3.1.II - Categoria E Carico dinamico 600 daN/m2 Materiale acciaio S235JR

Installazione dei pannelli conforme alle specifiche tecniche fornite dal Produttore

### Art. 1.7

#### **MODIFICHE E VARIANTI IN CORSO DI ESECUZIONE**

Il contratto di appalto, ai sensi dell'art. 120 del d.lgs. 36/2023, viene modificato senza ricorrere ad una nuova procedura di affidamento se:

- a. le modifiche sono previste in clausole precise ed inequivocabili nei documenti di gara iniziali (anche in clausole di opzione);
- b. si rendono necessari lavori supplementari non inclusi nell'appalto iniziale per i quali un cambiamento del contraente risulta impraticabile per motivi economici o tecnici, o comporti notevoli disagi o un incremento dei costi per la stazione appaltante – *in questo caso il contratto può essere modificato solo se l'aumento di prezzo non eccede il 50% del valore del contratto iniziale (la limitazione si applica al valore di ciascuna modifica nel caso di più modifiche successive)*;
- c. si rendono necessarie modifiche in corso di esecuzione a causa di circostanze imprevedibili da parte della stazione appaltante denominate varianti in corso d'opera. Rientrano in queste circostanze nuove disposizioni legislative o regolamentari o provvedimenti sopravvenuti di autorità o enti preposti alla tutela

di interessi rilevanti – *in questo caso il contratto può essere modificato solo se l'aumento di prezzo non eccede il 50% del valore del contratto iniziale (la limitazione si applica al valore di ciascuna modifica nel caso di più modifiche successive);*

d. un nuovo contraente sostituisce l'aggiudicatario dell'appalto nel caso di:

- modifiche soggettive implicanti la sostituzione del contraente originario previste in clausole chiare, precise ed inequivocabili nei documenti di gara;
- successione di un altro operatore economico (che soddisfi gli iniziali criteri di selezione) per causa di morte o insolvenza o a seguito di ristrutturazioni societarie dell'aggiudicatario, purché ciò non implichi ulteriori modifiche sostanziali al contratto e non sia finalizzato ad eludere l'applicazione del codice (salvo art. 124 del codice);
- assunzione degli obblighi del contraente principale da parte della stazione appaltante nei confronti dei suoi subappaltatori.

e. il valore della modifica è al di sotto delle soglie di rilevanza europea di cui all'art. 14 del codice;

f. il valore della modifica<sup>(1)</sup> è < 15 % del valore iniziale del contratto.

g. le modifiche non sono sostanziali<sup>(2)</sup>.

Le modifiche e le varianti sono autorizzate dal RUP secondo quanto previsto dall'ordinamento della stazione appaltante, senza necessità di procedere ad una nuova procedura di affidamento e purché la struttura del contratto e l'operazione economica ad esso collegata rimangano inalterate.

Se in corso di esecuzione si rende necessario un aumento o una diminuzione delle prestazioni fino a concorrenza di 1/5 dell'importo contrattuale<sup>(3)</sup>, la stazione appaltante può imporre all'appaltatore l'esecuzione delle prestazioni alle condizioni originariamente previste. In questo caso l'appaltatore non può far valere la risoluzione del contratto.

Il contratto è sempre modificabile ai sensi dell'art. 9<sup>(4)</sup> del codice e nel rispetto delle clausole di rinegoziazione. Nel caso in cui queste non siano previste, la richiesta di rinegoziazione va avanzata senza ritardo e non giustifica, di per sé, la sospensione dell'esecuzione del contratto. Il RUP provvede a formulare la proposta di un nuovo accordo entro un termine non superiore a 3 mesi. Nel caso in cui non si pervenga al nuovo accordo entro un termine ragionevole, la parte svantaggiata può agire in giudizio per ottenere l'adeguamento del contratto all'equilibrio originario, salva la responsabilità per la violazione dell'obbligo di rinegoziazione.

Nei casi di modifica del contratto previsti alle lettere b) e c), la stazione appaltante pubblica un avviso di intervenuta modifica sulla Gazzetta ufficiale della Repubblica italiana.

Il RUP comunica e trasmette all'ANAC le modifiche o varianti in corso d'opera del contratto individuati. Nel caso in cui l'ANAC accerti l'illegittimità della variante in corso d'opera approvata, esercita i poteri di cui all'art. 222 del codice. In caso di inadempimento agli obblighi di comunicazione e trasmissione delle modifiche e delle varianti in corso d'opera previsti dall'allegato II.14<sup>(5)</sup> del codice, si applicano le sanzioni amministrative pecuniarie di cui all'art. 222, c. 13 del codice.

Le variazioni sono valutate in base ai prezzi di contratto ai sensi dell'allegato II.14 art. 5 c.7 e 8, tuttavia, se comportano categorie di lavorazioni non previste o si debbano impiegare materiali per i quali non risulta fissato il prezzo contrattuale, si provvede alla formazione di nuovi prezzi. I nuovi prezzi delle lavorazioni o materiali sono valutati:

- desumendoli dai prezzi di cui all'art. 41 del codice, ove esistenti;
- ricavandoli totalmente o parzialmente da nuove analisi effettuate avendo a riferimento i prezzi elementari di mano d'opera, materiali, noli e trasporti alla data di formulazione dell'offerta, attraverso un contraddittorio tra il direttore dei lavori e l'esecutore, e approvati dal RUP.

Qualora dai calcoli effettuati risultino maggiori spese rispetto alle somme previste nel quadro economico, i prezzi, prima di essere ammessi nella contabilità dei lavori, sono approvati dalla stazione appaltante, su proposta del RUP.

Se l'esecutore non accetta i nuovi prezzi così determinati e approvati, la stazione appaltante può ingiungergli l'esecuzione delle lavorazioni o la somministrazione dei materiali sulla base di detti prezzi, comunque ammessi nella contabilità; ove l'esecutore non iscriva riserva negli atti contabili, i prezzi si intendono definitivamente accettati.

## **CAPITOLO 2**

### **DISPOSIZIONI PARTICOLARI RIGUARDANTI L'APPALTO**

#### **Art. 2.1**

#### **OSSERVANZA DEL CAPITOLATO SPECIALE D'APPALTO E DI PARTICOLARI DISPOSIZIONI DI LEGGE**

Il capitolato speciale d'appalto è diviso in due parti, una contenente la descrizione delle lavorazioni e l'altra la specificazione delle prescrizioni tecniche e delle prestazioni; esso illustra in dettaglio:

- nella prima parte tutti gli elementi necessari per una compiuta definizione tecnica ed economica dell'oggetto dell'appalto, anche a integrazione degli aspetti non pienamente deducibili dagli elaborati grafici del progetto esecutivo;
- nella seconda parte le modalità di esecuzione e le norme di misurazione di ogni lavorazione, i requisiti di accettazione di materiali e componenti, le specifiche di prestazione e le modalità di prove nonché, ove necessario, in relazione alle caratteristiche dell'intervento, l'ordine da tenersi nello svolgimento di specifiche lavorazioni; nel caso in cui il progetto prevede l'impiego di componenti prefabbricati, ne sono precisate le caratteristiche principali, descrittive e prestazionali, la documentazione da presentare in ordine all'omologazione e all'esito di prove di laboratorio nonché le modalità di approvazione da parte del direttore dei lavori, sentito il progettista, per assicurarne la rispondenza alle scelte progettuali.

L'appalto è soggetto all'esatta osservanza di tutte le condizioni stabilite nel presente Capitolato Speciale d'Appalto e nel Capitolato Generale d'Appalto.

L'Appaltatore è tenuto alla piena e diretta osservanza di tutte le norme vigenti derivanti sia da leggi che da decreti, circolari e regolamenti con particolare riguardo ai regolamenti edilizi, d'igiene, di polizia urbana, dei cavi stradali, alle norme sulla circolazione stradale, a quelle sulla sicurezza ed igiene del lavoro vigenti al momento dell'esecuzione delle opere (sia per quanto riguarda il personale dell'Appaltatore stesso, che di eventuali subappaltatori, cottimisti e lavoratori autonomi), alle disposizioni impartite dalle AUSL, alle norme CEI, UNI, CNR.

Dovranno inoltre essere osservate le disposizioni di cui al d.lgs. 81/2008, in materia di tutela della salute e della sicurezza nei luoghi di lavoro, di segnaletica di sicurezza sul posto di lavoro, nonché le disposizioni di cui al d.P.C.M. 1 marzo 1991 riguardanti i "limiti massimi di esposizione al rumore negli ambienti abitativi e nell'ambiente esterno", alla L 447/95 (Legge quadro sull'inquinamento acustico) e relativi decreti attuativi, al d.m. 37/2008 (Regolamento concernente ...attività di installazione degli impianti all'interno degli edifici), al d.lgs. 152/2006 (Norme in materia ambientale) e alle altre norme vigenti in materia.

#### **Art. 2.2**

#### **DOCUMENTI CHE FANNO PARTE DEL CONTRATTO E DISCORDANZE**

Sono parte integrante del contratto di appalto, oltre al presente Capitolato speciale d'appalto, il Capitolato generale d'appalto, di cui al d.m. 145/2000 per quanto non in contrasto con il presente capitolato o non previsto da quest'ultimo, e la seguente documentazione:

- a) l'elenco dei prezzi unitari, ovvero il modulo compilato e presentato dall'appaltatore in caso di offerta prezzi;
- b) il cronoprogramma;
- c) le polizze di garanzia;
- d) elaborati di progetto.

Alcuni documenti sopra elencati possono anche non essere materialmente allegati, fatto salvo il capitolato speciale d'appalto e l'elenco prezzi unitari, purché conservati dalla stazione appaltante e controfirmati dai contraenti.

Sono contrattualmente vincolanti per le Parti le leggi e le norme vigenti in materia di lavori pubblici e in particolare:

- il Codice dei contratti - d.lgs. n. 36/2023;
- le leggi, i decreti, i regolamenti e le circolari ministeriali emanate e vigenti alla data di esecuzione dei lavori nonché le norme vincolanti in specifici ambiti territoriali, quali la Regione, Provincia e Comune in cui si eseguono le opere oggetto dell'appalto;
- delibere, pareri e determinazioni emanate dall'Autorità Nazionale Anti Corruzione (ANAC);
- le norme tecniche emanate da C.N.R., U.N.I., C.E.I.

Qualora uno stesso atto contrattuale dovesse riportare delle disposizioni di carattere discordante, l'appaltatore ne farà oggetto d'immediata segnalazione scritta alla stazione appaltante per i conseguenti provvedimenti di modifica.

In caso di discordanza tra i vari elaborati di progetto vale la soluzione più aderente alle finalità per le quali il lavoro è stato progettato e comunque quella meglio rispondente ai criteri di ragionevolezza e di buona tecnica esecutiva, ovvero, se le discordanze dovessero riferirsi a caratteristiche di dimensionamento grafico, saranno di norma ritenute valide le indicazioni riportate nel disegno con scala di riduzione minore. In ogni caso dovrà ritenersi nulla la disposizione che contrasta o che in minor misura collima con il contesto delle norme e disposizioni riportate nei rimanenti atti contrattuali.

Nel caso si riscontrassero disposizioni discordanti tra i diversi atti di contratto, fermo restando quanto stabilito nella seconda parte del precedente capoverso, l'appaltatore rispetterà, nell'ordine, quelle indicate dagli atti seguenti: contratto - capitolato speciale d'appalto - elenco prezzi (ovvero modulo in caso di offerta prezzi) - disegni.

Nel caso di discordanze tra le descrizioni riportate in elenco prezzi unitari e quelle brevi riportate nel computo metrico estimativo, se presenti, è da intendersi prevalente quanto prescritto nell'elenco prezzi, anche in relazione al fatto che tale elaborato avrà valenza contrattuale in sede di stipula, diventando allegato al contratto.

Qualora gli atti contrattuali prevedessero delle soluzioni alternative, resta espressamente stabilito che la scelta spetterà, di norma e salvo diversa specifica, alla Direzione dei lavori.

L'appaltatore dovrà comunque rispettare i minimi inderogabili fissati dal presente Capitolato avendo gli stessi, per esplicita statuizione, carattere di prevalenza rispetto alle diverse o minori prescrizioni riportate negli altri atti contrattuali.

### **Art. 2.3**

## **QUALIFICAZIONE E REQUISITI PER GLI ESECUTORI DI LAVORI**

Per i lavori indicati dal presente Capitolato la stazione appaltante verifica l'assenza di cause di esclusione, ai sensi degli artt. 94 e 95 d.lgs. 36/2023, e il possesso dei requisiti di partecipazione dell'operatore economico, consultando il fascicolo virtuale di cui all'articolo 24 e gli altri documenti allegati, tramite l'interoperabilità con la piattaforma digitale nazionale dati di cui all'articolo 50-ter del codice dell'amministrazione digitale - d.lgs. 82/2005 - e con le banche dati delle pubbliche amministrazioni.

Nel dettaglio, l'operatore economico deve possedere l'attestazione di qualificazione secondo quanto disposto dall'art. 100 c. 4 del codice.

Gli operatori economici sono qualificati per categorie di opere generali, per categorie di opere specializzate, nonché per prestazioni di sola costruzione e per prestazioni di progettazione e costruzione.

### **Tabella A**

*(Art. 46 allegato II.12 d.lgs. 36/2023)*

#### **Categorie di opere generali**

<b>OG 1</b>	Edifici civili e industriali
<b>OG 2</b>	Restauro e manutenzione dei beni immobili sottoposti a tutela ai sensi delle disposizioni in materia di beni culturali e ambientali
<b>OG 3</b>	Strade, autostrade, ponti, viadotti, ferrovie, linee tranviarie, metropolitane, funicolari, e piste aeroportuali, e relative opere complementari
<b>OG 4</b>	Opere d'arte nel sottosuolo
<b>OG 5</b>	Dighe
<b>OG 6</b>	Acquedotti, gasdotti, oleodotti, opere di irrigazione e di evacuazione
<b>OG 7</b>	Opere marittime e lavori di dragaggio
<b>OG 8</b>	Opere fluviali, di difesa, di sistemazione idraulica e di bonifica
<b>OG 9</b>	Impianti per la produzione di energia elettrica
<b>OG 10</b>	Impianti per la trasformazione alta/media tensione e per la distribuzione di energia elettrica in corrente alternata e continua e impianti di pubblica illuminazione
<b>OG 11</b>	Impianti tecnologici
<b>OG 12</b>	Opere e impianti di bonifica e protezione ambientale
<b>OG 13</b>	Opere di ingegneria naturalistica

#### **Categorie di opere specializzate**

<b>OS 1</b>	Lavori in terra
<b>OS 2-A</b>	Superfici decorate di beni immobili del patrimonio culturale e beni culturali mobili di interesse storico, artistico, archeologico ed etnoantropologico
<b>OS 2-B</b>	Beni culturali mobili di interesse archivistico e librario
<b>OS 3</b>	Impianti idrico-sanitario, cucine, lavanderie

<b>OS 4</b>	Impianti elettromeccanici trasportatori
<b>OS 5</b>	Impianti pneumatici e antintrusione
<b>OS 6</b>	Finiture di opere generali in materiali lignei, plastici, metallici e vetrosi
<b>OS 7</b>	Finiture di opere generali di natura edile e tecnica
<b>OS 8</b>	Opere di impermeabilizzazione
<b>OS 9</b>	Impianti per la segnaletica luminosa e la sicurezza del traffico
<b>OS 10</b>	Segnaletica stradale non luminosa
<b>OS 11</b>	Apparecchiature strutturali speciali
<b>OS 12-A</b>	Barriere stradali di sicurezza
<b>OS 12-B</b>	Barriere paramassi, fermaneve e simili
<b>OS 13</b>	Strutture prefabbricate in cemento armato
<b>OS 14</b>	Impianti di smaltimento e recupero rifiuti
<b>OS 15</b>	Pulizia di acque marine, lacustri, fluviali
<b>OS 16</b>	Impianti per centrali di produzione energia elettrica
<b>OS 17</b>	Linee telefoniche ed impianti di telefonia
<b>OS 18-A</b>	Componenti strutturali in acciaio
<b>OS 18-B</b>	Componenti per facciate continue
<b>OS 19</b>	Impianti di reti di telecomunicazione e di trasmissione dati
<b>OS 20-A</b>	Rilevamenti topografici
<b>OS 20-B</b>	Indagini geognostiche
<b>OS 21</b>	Opere strutturali speciali
<b>OS 22</b>	Impianti di potabilizzazione e depurazione
<b>OS 23</b>	Demolizione di opere
<b>OS 24</b>	Verde e arredo urbano
<b>OS 25</b>	Scavi archeologici
<b>OS 26</b>	Pavimentazioni e sovrastrutture speciali
<b>OS 27</b>	Impianti per la trazione elettrica
<b>OS 28</b>	Impianti termici e di condizionamento
<b>OS 29</b>	Armamento ferroviario
<b>OS 30</b>	Impianti interni elettrici, telefonici, radiotelefonici e televisivi
<b>OS 31</b>	Impianti per la mobilità sospesa
<b>OS 32</b>	Strutture in legno
<b>OS 33</b>	Coperture speciali
<b>OS 34</b>	Sistemi antirumore per infrastrutture di mobilità
<b>OS 35</b>	Interventi a basso impatto ambientale

Le categorie sono classificate secondo i livelli di importo riportati all'art. 2 c. 4 dell'allegato II.12 del codice.

#### **Classifiche**

- a)** I: fino a euro 258.000;
- b)** II: fino a euro 516.000;
- c)** III: fino a euro 1.033.000;
- d)** III-bis: fino a euro 1.500.000;
- e)** IV: fino a euro 2.582.000;
- f)** IV-bis: fino a euro 3.500.000;
- g)** V: fino a euro 5.165.000;
- h)** VI: fino a euro 10.329.000;
- i)** VII: fino a euro 15.494.000;
- l)** VIII: oltre euro 15.494.000.

La qualificazione in una categoria abilita l'operatore economico a partecipare alle gare e a eseguire i lavori nei limiti della propria classifica incrementata di un quinto.

L'attestazione di qualificazione, rilasciata secondo la procedura prevista dall'allegato II.12, costituisce condizione necessaria e sufficiente per la dimostrazione della sussistenza dei requisiti di capacità tecnica e finanziaria ai fini dell'affidamento di lavori pubblici.

I requisiti di ordine speciale necessari per ottenere la qualificazione sono:

- l'idoneità professionale;
- la capacità economica e finanziaria;
- le capacità tecniche e professionali.

Pertanto, l'operatore economico deve possedere la qualifica richiesta dal bando di gara, dall'avviso o dall'invito a partecipare redatto dalla Stazione Appaltante e disciplinato dal Codice Appalti e dalla norma vigente.

Cod.	Descrizione	Importo (Euro)		
		in cifre	in lettere	%
<b>OG1</b>	<b>Edifici civili e industriali</b>	<b>492.343,90</b>	Quattrocentonovantaduemilatrecentoquarantatre/90	60%
<b>OS28</b>	<b>Impianti termici e di condizionamento</b>	<b>334.356,55</b>	Trecentotrentaquattromilatrecentocinquantasei/55	40%

### **Art. 2.3.1 AVVALIMENTO**

L'avvalimento è il contratto con il quale una o più imprese ausiliarie si obbligano a mettere a disposizione di un operatore economico, che concorre in una procedura di gara, dotazioni tecniche e risorse umane e strumentali per tutta la durata dell'appalto, ai sensi dell'art. 104 c. 1 del d.lgs. 36/2023.

L'operatore economico produce regolare contratto di avvalimento<sup>(1)</sup> concluso con l'impresa ausiliaria che gli conferisce dotazioni tecniche e risorse umane e strumentali per tutta la durata dell'appalto, al fine dell'acquisizione di un requisito di partecipazione<sup>(2)</sup> / al fine di migliorare l'offerta economica.

L'operatore economico, pertanto, allega alla domanda di partecipazione:

- il contratto di avvalimento in originale o copia autentica, specificando se si è avvalso delle risorse altrui per acquisire un requisito di partecipazione o migliorare la propria offerta;
- la certificazione rilasciata dalla SOA o dall'ANAC.

Per i fini sopra indicati, l'impresa ausiliaria deve dichiarare a questa stazione appaltante:

- di essere in possesso dei requisiti di ordine generale;
- di impegnarsi verso l'operatore economico e verso la stessa stazione appaltante a mettere a disposizione per tutta la durata dell'appalto le risorse oggetto del contratto di avvalimento.

L'impresa ausiliaria trasmette la propria attestazione di qualificazione<sup>(3)</sup> finalizzata all'acquisizione del requisito di partecipazione alla procedura di aggiudicazione dei lavori.

L'operatore economico e l'impresa ausiliaria sono responsabili in solido nei confronti della stazione appaltante in relazione alle prestazioni oggetto del contratto. Gli obblighi previsti dalla normativa antimafia a carico dell'operatore economico si applicano anche nei confronti del soggetto ausiliario, in ragione dell'importo dell'appalto posto a base di gara, ai sensi dell'art. 104 c.7 del codice.

La stazione appaltante in corso d'esecuzione effettua delle verifiche sostanziali circa l'effettivo possesso dei requisiti e delle risorse oggetto dell'avvalimento da parte dell'impresa ausiliaria, nonché l'effettivo impiego delle risorse medesime nell'esecuzione dell'appalto. A tal fine il RUP accerta in corso d'opera che le prestazioni oggetto di contratto siano svolte direttamente dalle risorse umane e strumentali dell'impresa ausiliaria che il titolare del contratto utilizza in adempimento degli obblighi derivanti dal contratto di avvalimento.

### **Art. 2.4 ATTIVITÀ DEL DIRETTORE DEI LAVORI**

La stazione appaltante, prima dell'avvio della procedura per l'affidamento, nomina, su proposta del responsabile unico del progetto (RUP), un direttore dei lavori per la direzione e il controllo dell'esecuzione dei contratti relativi a lavori. L'attività del direttore dei lavori è disciplinata dall'allegato II.14 del d.lgs. 36/2023.

Il direttore dei lavori è preposto al controllo tecnico, contabile e amministrativo dell'esecuzione dell'intervento, opera in piena autonomia e nel rispetto delle disposizioni di servizio impartite dal RUP affinché i lavori siano eseguiti a regola d'arte e in conformità al progetto e al contratto. Nel caso di interventi particolarmente complessi, può essere supportato da un ufficio di direzione lavori assumendosi, pertanto, la responsabilità del coordinamento e della supervisione delle relative attività.

Interloquisce, inoltre, in via esclusiva con l'esecutore cui impartisce *ordini di servizio* riguardo agli aspetti tecnici ed economici della gestione dell'appalto; l'esecutore è tenuto ad uniformarsi alle disposizioni ricevute, fatta salva la facoltà di iscrivere le proprie riserve.

Nel dettaglio, il direttore dei lavori:

- prima della consegna dei lavori, redige e rilascia al RUP un'attestazione sullo stato dei luoghi con riferimento all'accessibilità delle aree e degli immobili interessati dai lavori e all'assenza di impedimenti alla realizzabilità del progetto;
- consegna i lavori, accertata l'idoneità dei luoghi, nelle modalità previste dall'articolo Consegna dei

lavori;

- provvede all'accettazione di materiali e componenti messi in opera e, in caso contrario, emette motivato rifiuto;
- impartisce gli ordini di servizio<sup>(1)</sup> all'esecutore per fornirgli istruzioni relative agli aspetti tecnici ed economici dell'appalto; tali disposizioni sono comunicate al RUP e riportano le ragioni tecniche e le finalità perseguite;
- accerta che il deposito dei progetti strutturali delle costruzioni sia avvenuto nel rispetto della normativa vigente e che sia stata rilasciata la necessaria autorizzazione in caso di interventi ricadenti in zone soggette a rischio sismico;
- accerta che i documenti tecnici, le prove di cantiere o di laboratorio e le certificazioni basate sull'analisi del ciclo di vita del prodotto (LCA) relative a materiali, lavorazioni e apparecchiature impiantistiche rispondono ai requisiti di cui al piano d'azione nazionale per la sostenibilità ambientale dei consumi della pubblica amministrazione;
- verifica periodicamente il possesso e la regolarità, da parte dell'esecutore e del subappaltatore, della documentazione prevista dalle leggi vigenti in materia di obblighi nei confronti dei dipendenti;
- controlla e verifica il rispetto dei tempi di esecuzione dei lavori indicati nel cronoprogramma allegato al progetto esecutivo e successivamente dettagliati nel programma di esecuzione dei lavori (*quando si utilizzano i metodi e gli strumenti di gestione informativa digitale delle costruzioni, di cui all'articolo 43 e all'allegato I.9 del codice, la direzione dei lavori si avvale di modalità di gestione informativa digitale delle costruzioni*);
- dispone tutti i controlli e le prove previsti dalle vigenti norme nazionali ed europee, dal piano d'azione nazionale per la sostenibilità ambientale dei consumi della pubblica amministrazione e dal capitolato speciale d'appalto, redigendone, in caso di accertamento, apposito verbale da trasmettere al RUP (*quando si utilizzano i metodi e gli strumenti di cui all'articolo 43 e all'allegato I.9 del codice, il direttore dei lavori si avvale di modalità di gestione informativa digitale per la redazione del predetto verbale*);
- verifica, con l'ausilio dell'ufficio di direzione, la presenza in cantiere delle imprese subappaltatrici, nonché dei subcontraenti, accertando l'effettivo svolgimento della parte di prestazioni a essi affidata nel rispetto della normativa vigente e del contratto stipulato. Il direttore dei lavori registra le relative ed eventuali contestazioni dell'esecutore sulla regolarità dei lavori eseguiti in subappalto, rileva e segnala al RUP l'eventuale inosservanza;
- supporta il RUP nello svolgimento delle attività di verifica dei requisiti di capacità tecnica nel caso di avvalimento dell'esecutore;
- controlla lo sviluppo dei lavori e impartisce disposizioni per l'esecuzione entro i limiti dei tempi e delle somme autorizzate. Sono comprese in tale attività le visite periodiche al cantiere durante il periodo di sospensione dei lavori per accertare le condizioni delle opere e l'eventuale presenza di manodopera e di macchinari e per impartire le disposizioni necessarie a contenere macchinari e manodopera nella misura strettamente necessaria per evitare danni alle opere già eseguite e per facilitare la ripresa dei lavori;
- compila relazioni da trasmettere al RUP se nel corso dell'esecuzione dei lavori si verificano sinistri alle persone o danni alle proprietà e redige processo verbale alla presenza dell'esecutore per determinare l'eventuale indennizzo in caso di danni causati da forza maggiore;
- fornisce al RUP l'ausilio istruttorio e consultivo necessario per gli accertamenti finalizzati all'adozione di modifiche, variazioni e varianti contrattuali, ferma restando la possibilità di disporre modifiche di dettaglio non comportanti aumento o diminuzione dell'importo contrattuale, comunicandole preventivamente al RUP;
- determina i nuovi prezzi delle lavorazioni e dei materiali non previsti dal contratto in contraddittorio con l'esecutore;
- rilascia gli stati d'avanzamento dei lavori entro il termine fissato nella documentazione di gara e nel contratto, ai fini dell'emissione dei certificati per il pagamento degli acconti da parte del RUP;
- procede alla constatazione sullo stato di consistenza delle opere, in contraddittorio con l'esecutore, ed emette il certificato di ultimazione<sup>(2)</sup> dei lavori da trasmettere al RUP (che ne rilascia copia conforme all'esecutore);
- verifica periodicamente la validità del programma di manutenzione, dei manuali d'uso e dei manuali di manutenzione, modificandone e aggiornandone i contenuti a lavori ultimati (*quando si utilizzano i metodi e gli strumenti di cui all'articolo 43 e all'allegato I.9 del d.lgs. 36/2023, il direttore dei lavori assicura la correlazione con i modelli informativi prodotti o aggiornati nel corso dell'esecuzione dei lavori sino al collaudo*);
- gestisce le contestazioni su aspetti tecnici e riserve, attenendosi alla relativa disciplina prevista dalla stazione appaltante e riportata nel capitolato d'appalto;
- fornisce chiarimenti, spiegazioni e documenti all'organo di collaudo, assistendo quest'ultimo

nell'espletamento delle operazioni e approvando, previo esame, il programma delle prove di collaudo e messa in servizio degli impianti;

- svolge le funzioni di coordinatore per la sicurezza in fase di esecuzione (CSE), se in possesso dei requisiti richiesti dalla normativa vigente sulla sicurezza - *nel caso di contratti di importo > 1 milione di euro e comunque in assenza di lavori complessi e di rischi di interferenze*;
- quando si utilizzano i metodi e gli strumenti di cui all'articolo 43 e all'allegato I.9 del d.lgs. 36/2023, il coordinatore dei flussi informativi assicura che siano utilizzati in modo interoperabile con gli strumenti relativi all'informatizzazione della gestione della contabilità dei lavori. Il direttore dei lavori può, altresì, utilizzare strumenti di raccolta e di registrazione dei dati di competenza in maniera strutturata e interoperabile con la gestione informativa digitale;
- controlla la spesa legata all'esecuzione dell'opera o dei lavori, compilando i documenti contabili. A tal fine provvede a classificare e misurare le lavorazioni eseguite, nonché a trasferire i rilievi effettuati sul registro di contabilità e per le conseguenti operazioni di calcolo che consentono di individuare il progredire della spesa<sup>(3)</sup>

#### **Art. 2.4.1**

### **UFFICIO DI DIREZIONE LAVORI**

In relazione alla complessità dell'intervento, il direttore dei lavori può essere supportato da un ufficio di direzione dei lavori, costituito da uno o più direttori operativi, da ispettori di cantiere, ed eventualmente da figure professionali competenti in materia informatica.

Il direttore dei lavori, con l'ufficio di direzione dei lavori, è preposto al controllo tecnico, contabile e amministrativo dell'esecuzione dell'intervento, anche mediante metodi e strumenti di gestione informativa digitale delle costruzioni di cui all'allegato I.9 del codice, per eseguire i lavori a regola d'arte e in conformità al progetto e al contratto. Quando si utilizzano metodi e strumenti di gestione informativa digitale delle costruzioni, di cui all'art. 43 e all'allegato I.9 del codice, all'interno dell'ufficio di direzione dei lavori è nominato anche un coordinatore dei flussi informativi; tale ruolo può essere svolto dal direttore dei lavori ovvero da un direttore operativo già incaricato, se in possesso di adeguate competenze.

#### **Direttori operativi**

Gli assistenti con funzione di direttori operativi collaborano con il direttore dei lavori nel verificare che le lavorazioni di singole parti dei lavori da realizzare siano eseguite regolarmente e nell'osservanza delle clausole contrattuali e rispondono della loro attività direttamente al direttore dei lavori.

Ai direttori operativi sono demandati i seguenti compiti da parte del direttore dei lavori:

- verifica che l'esecutore svolga tutte le pratiche di legge relative alla denuncia dei calcoli delle strutture;
- programmazione e coordinamento delle attività dell'ispettore dei lavori;
- aggiornamento del cronoprogramma generale e particolareggiato dei lavori con indicazione delle eventuali difformità rispetto alle previsioni contrattuali e dei necessari interventi correttivi;
- assistenza al direttore dei lavori nell'identificare gli interventi necessari a eliminare difetti progettuali o esecutivi;
- individuazione e analisi delle cause che influiscono negativamente sulla qualità dei lavori e delle relative azioni correttive;
- assistenza ai collaudatori nell'espletamento delle operazioni di collaudo;
- esame e approvazione del programma delle prove di collaudo e messa in servizio degli impianti;
- direzione di lavorazioni specialistiche.

Il direttore operativo svolge le funzioni di coordinatore per la sicurezza in fase di esecuzione (CSE), se il direttore dei lavori non possiede i requisiti - *nel caso di contratti di importo > 1 milione di euro e comunque in assenza di lavori complessi e di rischi di interferenze*.

#### **Ispettori di cantiere**

Gli assistenti con funzione di ispettori di cantiere collaborano con il direttore dei lavori nella sorveglianza dei lavori, rispondono della loro attività direttamente al direttore dei lavori e sono presenti a tempo pieno durante il periodo di svolgimento di lavori che richiedono un controllo quotidiano, nonché durante le fasi di collaudo e di eventuali manutenzioni.

La figura dell'ispettore di cantiere è subordinata a quella del direttore operativo. La differenza sostanziale tra le rispettive mansioni consiste nel fatto che, mentre l'ispettore di cantiere svolge attività propriamente pratiche, come la sorveglianza in cantiere, il direttore operativo occupa un ruolo più gestionale; tra i compiti del direttore operativo vi è, infatti, quello di programmare e coordinare le attività dell'ispettore di cantiere

Agli ispettori di cantiere sono demandati i seguenti compiti da parte del direttore dei lavori:

- verifica dei documenti di accompagnamento delle forniture di materiali per assicurare che siano conformi alle prescrizioni e approvati dalle strutture di controllo di qualità del fornitore;
- verifica, prima della messa in opera, che i materiali, le apparecchiature e gli impianti abbiano superato le fasi di collaudo prescritte dal controllo di qualità o dalle normative vigenti o dalle prescrizioni contrattuali in base alle quali sono stati costruiti;
- controllo sulle attività dei subappaltatori;
- controllo sulla regolare esecuzione dei lavori con riguardo ai disegni e alle specifiche tecniche contrattuali;
- assistenza alle prove di laboratorio;
- assistenza ai collaudi dei lavori e alle prove di messa in esercizio e accettazione degli impianti;
- predisposizione degli atti contabili ed esecuzione delle misurazioni;
- assistenza al coordinatore per l'esecuzione.

#### **Art. 2.4.2 ACCETTAZIONE DEI MATERIALI**

Il direttore dei lavori ha il compito dell'accettazione dei materiali previsti dal progetto, sia prima che dopo la messa in opera: al momento in cui vengono introdotti in cantiere valuta lo stato e la relativa documentazione (accettazione preliminare), l'accettazione diventa definitiva solo successivamente alla posa in opera; restano fermi i diritti e i poteri della stazione appaltante in sede di collaudo.

Nel dettaglio, prima della messa in opera, i materiali vengono campionati e sottoposti all'approvazione del direttore dei lavori, completi delle schede tecniche di riferimento e di tutte le certificazioni in grado di giustificare le prestazioni. In tale fase il direttore dei lavori rifiuta quelli deperiti o non conformi alla normativa tecnica, nazionale o dell'Unione europea, alle caratteristiche tecniche indicate nei documenti allegati al contratto, invitando l'esecutore a rimuoverli dal cantiere e sostituirli con altri a proprie spese. Il rifiuto è trascritto sul giornale dei lavori o, comunque, nel primo atto contabile utile. Se l'esecutore non procede alla rimozione nel termine prescritto dal direttore dei lavori, la stazione appaltante può provvedervi direttamente a spese dell'esecutore, a carico del quale resta anche qualsiasi onere o danno che possa derivargli per effetto della rimozione eseguita d'ufficio.

Il direttore dei lavori verifica anche il rispetto delle norme in tema di sostenibilità ambientale, tra cui le modalità poste in atto dall'esecutore in merito al riuso di materiali di scavo e al riciclo entro lo stesso confine di cantiere.

In ogni caso, i materiali e i manufatti portati in contabilità rimangono a rischio e pericolo dell'esecutore e sono rifiutati dal direttore dei lavori nel caso in cui ne accerti l'esecuzione senza la necessaria diligenza o con materiali diversi da quelli prescritti contrattualmente o che, dopo la loro accettazione e messa in opera abbiano rivelato difetti o inadeguatezze. Il rifiuto è trascritto sul giornale dei lavori o, comunque, nel primo atto contabile utile, entro 15 giorni dalla scoperta della non conformità.

Infine, il direttore dei lavori o l'organo di collaudo dispongono prove o analisi ulteriori rispetto a quelle previste dalla legge o dal capitolato speciale d'appalto finalizzate a stabilire l'idoneità dei materiali o dei componenti e ritenute necessarie dalla stazione appaltante, con spese a carico dell'esecutore.

#### **Art. 2.4.3 DOCUMENTI CONTABILI**

La contabilità dei lavori è effettuata mediante l'utilizzo di strumenti elettronici specifici<sup>(1)</sup>, che usano piattaforme, anche telematiche, interoperabili a mezzo di formati aperti non proprietari.

I documenti contabili, predisposti e tenuti dal direttore dei lavori, o dai direttori operativi o dagli ispettori di cantiere delegati dallo stesso<sup>(2)</sup>, e firmati contestualmente alla compilazione secondo la cronologia di inserimento dei dati, sono:

1. il giornale dei lavori;
2. i libretti di misura;
3. il registro di contabilità;
4. lo stato di avanzamento lavori (SAL);
5. il conto finale.

1. Il **giornale dei lavori** riporta per ciascun giorno:

- l'ordine, il modo e l'attività con cui progrediscono le lavorazioni;
- la qualifica e il numero degli operai impiegati;

- l'attrezzatura tecnica impiegata per l'esecuzione dei lavori;
- l'elenco delle provviste fornite dall'esecutore, documentate dalle rispettive fatture quietanzate, nonché quant'altro interessi l'andamento tecnico ed economico dei lavori, ivi compresi gli eventuali eventi infortunistici;
- l'indicazione delle circostanze e degli avvenimenti relativi ai lavori che possano influire sui medesimi, inserendovi le osservazioni meteorologiche e idrometriche, le indicazioni sulla natura dei terreni e quelle particolarità che possono essere utili;
- le disposizioni di servizio e gli ordini di servizio del RUP e del direttore dei lavori;
- le relazioni indirizzate al RUP;
- i processi verbali di accertamento di fatti o di esperimento di prove;
- le contestazioni, le sospensioni e le riprese dei lavori;
- le varianti ritualmente disposte, le modifiche o aggiunte ai prezzi;

2. I **libretti di misura**<sup>(3)</sup> delle lavorazioni e delle provviste contengono la misurazione e classificazione delle lavorazioni effettuate dal direttore dei lavori. Il direttore dei lavori cura che i libretti siano aggiornati e immediatamente firmati dall'esecutore o dal tecnico dell'esecutore che ha assistito al rilevamento delle misure.

I libretti delle misure possono anche contenere le figure quotate delle lavorazioni eseguite, i profili e i piani quotati raffiguranti lo stato delle cose prima e dopo le lavorazioni, oltre alle memorie esplicative al fine di dimostrare chiaramente ed esattamente, nelle sue varie parti, la forma e il modo di esecuzione.

3. Il **registro di contabilità**<sup>(4)</sup> è il documento che riassume e accentra l'intera contabilizzazione dell'opera, in quanto a ciascuna quantità di lavorazioni eseguite e registrate nel libretto di misura associa i corrispondenti prezzi contrattuali, in modo tale da determinare l'avanzamento dei lavori non soltanto sotto il profilo delle quantità eseguite ma anche sotto quello del corrispettivo maturato dall'esecutore.

Il registro è sottoposto all'esecutore per la sua sottoscrizione in occasione di ogni SAL.

4. Lo **stato di avanzamento lavori (SAL)** riassume tutte le lavorazioni e tutte le somministrazioni eseguite dal principio dell'appalto sino ad allora; è ricavato dal registro di contabilità e rilasciato nei termini e modalità indicati nella documentazione di gara e nel contratto di appalto, ai fini del pagamento di una rata di acconto.

Il SAL riporta:

- il corrispettivo maturato;
- gli acconti già corrisposti;
- l'ammontare dell'acconto da corrispondere, sulla base della differenza tra le prime due voci.

Il direttore dei lavori trasmette immediatamente il SAL al RUP, il quale emette il certificato di pagamento. Previa verifica della regolarità contributiva dell'esecutore, il RUP invia il certificato di pagamento alla stazione appaltante per l'emissione del mandato di pagamento; ogni certificato di pagamento emesso dal RUP è annotato nel registro di contabilità.

5. il **conto finale** dei lavori viene compilato dal direttore dei lavori a seguito della certificazione dell'ultimazione dei lavori e trasmesso al RUP unitamente a una relazione, in cui sono indicate le vicende alle quali l'esecuzione del lavoro è soggetta, allegando tutta la relativa documentazione<sup>(5)</sup>.

Il conto finale viene sottoscritto dall'esecutore. All'atto della firma, l'esecutore non può iscrivere domande per oggetto o per importo diverse da quelle formulate nel registro di contabilità durante lo svolgimento dei lavori, ma deve limitarsi a confermare le riserve già iscritte negli atti contabili. Se l'esecutore non firma il conto finale nel termine assegnato, non superiore a 30 giorni, o se lo sottoscrive senza confermare le domande già formulate nel registro di contabilità, il conto finale si intende definitivamente accettato. Il RUP, entro i successivi 60 giorni, redige una propria relazione finale riservata nella quale esprime parere motivato sulla fondatezza delle domande dell'esecutore.

## Art. 2.5

### PROGRAMMA DI ESECUZIONE DEI LAVORI - CRONOPROGRAMMA - PIANO DI QUALITÀ

Prima dell'inizio dei lavori, l'esecutore presenta alla stazione appaltante un programma di esecuzione dei lavori dettagliato ai sensi dell'art. 32 c. 9 dell'allegato I.7 del d.lgs. 36/2023, indipendente dal cronoprogramma, nel quale sono riportate, per ogni lavorazione, le previsioni riguardo il periodo di esecuzione, l'ammontare presunto, parziale e progressivo, dell'avanzamento dei lavori alle scadenze contrattualmente stabilite per la liquidazione dei certificati di pagamento.

### **Cronoprogramma<sup>(1)</sup>**

Il progetto esecutivo è corredato del cronoprogramma, costituito da un diagramma che rappresenta graficamente, in forma chiaramente leggibile, tutte le fasi attuative dell'intervento, ivi comprese le fasi di redazione del progetto esecutivo, di approvazione del progetto, di affidamento dei lavori, di esecuzione dei lavori, nonché di collaudo o di emissione del certificato di regolare esecuzione dei lavori, ove previsti secondo la normativa in materia, e per ciascuna fase indica i relativi tempi di attuazione.

Il cronoprogramma, inoltre, riporta, in particolare, la sequenza delle lavorazioni che afferiscono alla fase di esecuzione dei lavori, con la pianificazione delle lavorazioni gestibili autonomamente, e per ciascuna lavorazione rappresenta graficamente i relativi tempi di esecuzione e i relativi costi.

Nel calcolo del tempo contrattuale deve tenersi conto della prevedibile incidenza dei giorni di andamento stagionale sfavorevole.

Nei casi in cui i lavori siano affidati sulla base del progetto di fattibilità, secondo quanto previsto dal codice, il cronoprogramma è presentato dal concorrente insieme con l'offerta.

A tale modello di controllo e gestione del processo di realizzazione dell'intervento può essere associato l'utilizzo di metodi e strumenti di gestione informativa digitale delle costruzioni di cui all'art. 43 del codice, nonché di tecniche specifiche di gestione integrata dell'intervento.

### **Piano di qualità di costruzione e di installazione<sup>(2)</sup>**

L'esecutore redige il piano di qualità di costruzione e di installazione ai sensi dell'art. 32 c. 5 dell'allegato I.7 del d.lgs. 36/2023, che prevede, pianifica e programma le condizioni, sequenze, modalità, strumentazioni, mezzi d'opera e fasi delle attività di controllo della fase esecutiva. Il piano è stato approvato dal direttore dei lavori e definisce i criteri di valutazione dei materiali e dei prodotti installati e i criteri di valutazione e risoluzione di eventuali non conformità.

## **Art. 2.6 CONSEGNA DEI LAVORI**

Prima di procedere alla consegna, il direttore dei lavori attesta lo stato dei luoghi verificando:

- l'accessibilità delle aree e degli immobili interessati dai lavori, secondo le indicazioni risultanti dagli elaborati progettuali;
- l'assenza di impedimenti alla realizzabilità del progetto, sopravvenuti rispetto agli accertamenti effettuati prima dell'approvazione del progetto medesimo.

L'attività è documentata attraverso apposito verbale di sopralluogo che viene trasmesso al RUP.

La consegna dei lavori, oggetto dell'appalto, all'esecutore avviene da parte del direttore dei lavori, previa disposizione del RUP, ai sensi dell'art. 3 dell'allegato II.14 del d.lgs. 36/2023, non oltre 45 giorni dalla data di registrazione alla Corte dei conti del decreto di approvazione del contratto, e non oltre 45 giorni dalla data di approvazione del contratto quando la registrazione della Corte dei conti non è richiesta per legge; negli altri casi il termine di 45 giorni decorre dalla data di stipula del contratto.

Il direttore dei Lavori, comunica con congruo preavviso all'esecutore, il giorno e il luogo in cui deve presentarsi, munito del personale idoneo, nonché delle attrezzature e dei materiali necessari per eseguire, ove occorra, il tracciamento dei lavori secondo piani, profili e disegni di progetto.

Avvenuta la consegna, il direttore dei lavori e l'esecutore sottoscrivono apposito verbale, che viene trasmesso al RUP, dalla cui data decorre il termine per il completamento dei lavori.

Il verbale contiene:

- le condizioni e circostanze speciali locali riconosciute e le operazioni eseguite, come i tracciamenti, gli accertamenti di misura, i collocamenti di sagome e capisaldi;
- l'indicazione delle aree, dei locali, delle condizioni di disponibilità dei mezzi d'opera per l'esecuzione dei lavori dell'esecutore, nonché dell'ubicazione e della capacità delle cave e delle discariche concesse o comunque a disposizione dell'esecutore stesso;
- la dichiarazione che l'area su cui devono eseguirsi i lavori è libera da persone e cose e, in ogni caso, che lo stato attuale è tale da non impedire l'avvio e la prosecuzione dei lavori.

Sono a carico dell'esecutore gli oneri per le spese relative alla consegna, alla verifica e al completamento del tracciamento che fosse stato già eseguito a cura della stazione appaltante. L'esecutore dà inizio ai lavori in data prestabilita e si prevede che l'ultimazione delle opere appaltate avvenga entro il termine di giorni **150 gg** decorrenti dalla data del verbale di consegna.

## Mancata consegna

- Nel caso in cui si riscontrino differenze fra le condizioni locali e il progetto esecutivo, non si procede alla consegna e il direttore dei lavori ne riferisce immediatamente al RUP, indicando le cause e l'importanza delle differenze riscontrate rispetto agli accertamenti effettuati in sede di redazione del progetto esecutivo e delle successive verifiche, proponendo i provvedimenti da adottare.
- Nel caso in cui l'esecutore non prende parte alla consegna dei lavori, senza giustificato motivo, la stazione appaltante può fissare una nuova data di consegna, ferma restando la decorrenza del termine contrattuale dalla data della prima convocazione, oppure risolvere il contratto ed incamerare la cauzione.
- La consegna può non avvenire per causa imputabile alla stazione appaltante<sup>(1)</sup> ed in tal caso l'esecutore può chiedere il recesso del contratto.

Se l'istanza di recesso viene accolta, l'esecutore ha diritto al rimborso delle spese contrattuali effettivamente sostenute e documentate, calcolato sull'importo netto dell'appalto considerando le percentuali riportate al comma 12 del predetto art. 3:

- 1,00% per la parte dell'importo fino a 258.000 euro;
- 0,50% per l'eccedenza fino a 1.549.000 euro;
- 0,20% per la parte eccedente 1.549.000 euro.

La richiesta di pagamento delle spese, debitamente quantificata, è inoltrata a pena di decadenza entro 60 giorni dalla data di ricevimento della comunicazione di accoglimento dell'istanza di recesso ed è formulata a pena di decadenza mediante riserva da iscrivere nel verbale di consegna dei lavori e confermare nel registro di contabilità.

Nel caso di appalto di progettazione ed esecuzione, l'esecutore ha altresì diritto al rimborso delle spese, nell'importo quantificato nei documenti di gara e depurato del ribasso offerto, dei livelli di progettazione dallo stesso redatti e approvati dalla stazione appaltante.

Se l'istanza di recesso non viene accolta<sup>(2)</sup>, si procede alla **consegna tardiva** dei lavori, l'esecutore ha diritto al risarcimento dei danni causati dal ritardo, pari all'interesse legale calcolato sull'importo corrispondente alla produzione media giornaliera prevista dal cronoprogramma nel periodo di ritardo, calcolato dal giorno di notifica dell'istanza di recesso fino alla data di effettiva consegna dei lavori.

## Sospensione

Avvenuta la consegna, la stazione appaltante può sospendere i lavori per ragioni non di forza maggiore, purché la sospensione non si protragga per più di 60 giorni. Trascorso inutilmente tale termine, l'esecutore può chiedere la risoluzione del contratto allo stesso modo del caso di consegna tardiva per causa imputabile alla stazione appaltante.

## Consegna parziale

Il direttore dei lavori provvede alla **consegna parziale** dei lavori nei casi di temporanea indisponibilità delle aree e degli immobili ed, in contraddittorio con l'appaltatore, sottoscrive il verbale di consegna parziale dei lavori.

Al riguardo, l'esecutore presenta, a pena di decadenza dalla possibilità di iscrivere riserve per ritardi, un programma di esecuzione dei lavori che preveda la realizzazione prioritaria delle lavorazioni sulle aree e sugli immobili disponibili. Tuttavia, se le cause di indisponibilità permangono anche dopo che sono stati realizzati i lavori previsti dal programma, si applica la disciplina relativa alla sospensione dei lavori.

Nel caso di **consegna d'urgenza**, il verbale di consegna indica, altresì, le lavorazioni che l'esecutore deve immediatamente eseguire, comprese le opere provvisorie.

### Art. 2.7

#### SOSPENSIONI E TERMINE DI ULTIMAZIONE LAVORI

È disposta la sospensione dell'esecuzione<sup>(1)</sup> ai sensi dell'art. 121 del d.lgs. 36/2023:

- quando ricorrono circostanze speciali che non erano prevedibili al momento della stipulazione del contratto e che impediscono in via temporanea che i lavori procedano utilmente a regola d'arte - il direttore dei lavori compila il verbale di sospensione e lo inoltra al RUP entro 5 giorni;
- per ragioni di necessità o di pubblico interesse - da parte del RUP.

Il direttore dei lavori dispone la sospensione dei lavori, redigendo, con l'intervento dell'esecutore o di un suo legale rappresentante, il verbale di sospensione - ai sensi dell'art. 8 c. 1 dell'allegato II.14 del codice - riportando:

- le ragioni che hanno determinato l'interruzione dei lavori;
- lo stato di avanzamento dei lavori e delle opere la cui esecuzione rimane interrotta e le cautele adottate al fine della ripresa dell'intervento e della sua ultimazione senza eccessivi oneri;
- la consistenza del personale impiegato e dei mezzi d'opera presenti in cantiere al momento della sospensione.

La sospensione si protrae per il tempo strettamente necessario.

Se la sospensione supera 1/4 della durata complessiva prevista per l'esecuzione dei lavori, il RUP dà avviso all'ANAC; contrariamente, l'ANAC irroga una sanzione amministrativa alla stazione appaltante ai sensi dell'art. 222 c.13 del codice.

In questo caso - sospensione > 1/4 o 6 mesi della durata complessiva prevista per l'esecuzione - l'esecutore può chiedere la risoluzione del contratto senza indennità; se la stazione appaltante si oppone, l'esecutore ha diritto alla rifusione dei maggiori oneri derivanti dal prolungamento della sospensione oltre i termini suddetti.

Cessate le cause di sospensione, il RUP ordina la ripresa dell'esecuzione dei lavori ed indica un nuovo termine contrattuale. Entro 5 giorni dalla disposizione di ripresa dei lavori, il direttore dei lavori redige il verbale di ripresa dei lavori, sottoscritto anche dall'esecutore, con indicazione del nuovo termine contrattuale. Se l'esecutore ritiene che siano cessate le cause che hanno determinato la sospensione temporanea dei lavori, ma il RUP non ha ancora disposto la ripresa dei lavori, l'esecutore può diffidarlo e dare le opportune disposizioni per la ripresa al direttore dei lavori; la diffida è condizione necessaria per poter iscrivere riserva all'atto della ripresa dei lavori.

Quando, a seguito della consegna dei lavori, insorgono circostanze che impediscono parzialmente il regolare svolgimento dei lavori per cause imprevedibili o di forza maggiore, l'esecutore prosegue le parti di lavoro eseguibili, mentre si provvede alla sospensione parziale dei lavori<sup>(2)</sup> non eseguibili, dandone atto in apposito verbale.

Le contestazioni dell'esecutore riguardo alle sospensioni dei lavori, comprese anche quelle parziali, sono iscritte, a pena di decadenza, nei verbali di sospensione e di ripresa dei lavori. Se la contestazione riguarda esclusivamente la durata della sospensione, è sufficiente l'iscrizione della stessa nel verbale di ripresa dei lavori; nel caso in cui l'esecutore non firma i verbali, deve farne espressa riserva sul registro di contabilità.

Se le sospensioni dei lavori, totali o parziali, sono disposte dalla stazione appaltante per cause diverse da quelle sopra individuate, l'esecutore può chiedere, previa iscrizione di specifica riserva, a pena di decadenza, il risarcimento dei danni subiti, quantificato sulla base di quanto previsto dall'articolo 1382 c.c. e secondo i criteri individuati dall'art. 8 c.2 dell'allegato II.14 del codice:

$$1. \quad O_{sgj,max} = 0,65 \cdot (I_c - U_i - S_g) \cdot g_{sosp} / T_{contr}$$

dove:

- $O_{sgj,max}$  = limite massimo per il risarcimento dovuto ai maggiori oneri per le spese generali infruttifere
- $I_c$  = importo contrattuale
- $U_i$  = utile di impresa = 10%  $I_c$
- $S_g$  = spese generali = 15%  $I_c$
- $T_{contr}$  = tempo contrattuale
- $g_{sosp}$  = giorni sospensione

2. lesione dell'utile coincidente con la ritardata percezione dell'utile di impresa, nella misura pari agli interessi legali di mora di cui all'art.2, c. 1, lett. e), del d.lgs. 231/2002, computati sulla percentuale del 10 %, rapportata alla durata dell'illegittima sospensione;

3. mancato ammortamento e retribuzioni inutilmente corrisposte riferiti rispettivamente al valore reale, all'atto della sospensione, dei macchinari esistenti in cantiere e alla consistenza della manodopera accertati dal direttore dei lavori;

4. determinazione dell'ammortamento sulla base dei coefficienti annui fissati dalle norme fiscali vigenti.

L'esecutore ultima i lavori nel termine stabilito dagli atti contrattuali, decorrente dalla data del verbale di consegna oppure, in caso di consegna parziale, dall'ultimo dei verbali di consegna e comunica per iscritto al direttore dei lavori l'ultimazione. Il direttore dei lavori procede alle necessarie constatazioni in contraddittorio. L'esecutore non ha diritto allo scioglimento del contratto né ad alcuna indennità se i lavori, per qualsiasi causa non imputabile alla stazione appaltante, non siano ultimati nel termine contrattuale e qualunque sia il maggior tempo impiegato.

L'esecutore che, per cause a lui non imputabili, non sia in grado di ultimare i lavori nel termine fissato, può richiederne la proroga con congruo anticipo rispetto alla scadenza del termine contrattuale.

Sull'istanza di proroga decide, entro 30 giorni dal suo ricevimento, il RUP, sentito il direttore dei lavori<sup>(3)</sup>.

## **Art. 2.8 ESECUZIONE DEI LAVORI NEL CASO DI PROCEDURE DI INSOLVENZA**

Fatto salvo quanto previsto dai commi 4 e 5 dell'art. 124 del d.lgs. 36/2023, in caso di liquidazione giudiziale, di liquidazione coatta e concordato preventivo, oppure di risoluzione del contratto ai sensi dell'art. 122 o di recesso dal contratto ai sensi dell'art. 88, c. 4-ter, del codice delle leggi antimafia e delle misure di prevenzione, di cui al d.lgs. 159/2011, oppure in caso di dichiarazione giudiziale di inefficacia del contratto, la stazione appaltante interpella progressivamente i soggetti che hanno partecipato all'originaria procedura di gara, risultanti dalla relativa graduatoria, per stipulare un nuovo contratto per l'affidamento dell'esecuzione o del completamento dei lavori, servizi o forniture, se tecnicamente ed economicamente possibile.

L'affidamento avviene alle medesime condizioni già proposte dall'originario aggiudicatario in sede di offerta<sup>(1)</sup>.

Il curatore della procedura di liquidazione giudiziale, autorizzato dal giudice delegato all'esercizio provvisorio dell'impresa, stipula il contratto<sup>(2)</sup> qualora l'aggiudicazione sia intervenuta prima della dichiarazione di liquidazione giudiziale ed esegue il contratto già stipulato dall'impresa assoggettata alla liquidazione giudiziale.

## **Art. 2.9 RISOLUZIONE DEL CONTRATTO**

La stazione appaltante risolve il contratto di appalto, senza limiti di tempo, se ricorre una delle seguenti condizioni:

- a) modifica sostanziale del contratto, ai sensi dell'art. 120 c. 6 del d.lgs. 36/2023;
- b) modifiche dettate dalla necessità di lavori supplementari non inclusi nell'appalto e varianti in corso d'opera (art. 120 c.1 lett. b), c), del codice) nel caso in cui l'aumento di prezzo eccede il 50 % del valore del contratto iniziale;
- c) la modifica del contratto supera le soglie di rilevanza europea (art. 14 del codice);
- d) la modifica supera il 15% del valore iniziale del contratto per i contratti di lavori;
- e) ricorre una delle cause di esclusione automatica previste dall'art. 94 c. 1 del codice;
- f) violazione degli obblighi derivanti dai trattati, come riconosciuto dalla Corte di giustizia dell'Unione europea in un procedimento, ai sensi dell'art. 258 del TFUE;
- g) decadenza dell'attestazione di qualificazione dell'esecutore dei lavori a causa di falsa documentazione o dichiarazioni mendaci;
- h) provvedimento definitivo che dispone l'applicazione di misure di prevenzione.

Il contratto di appalto può essere risolto per grave inadempimento delle obbligazioni contrattuali da parte dell'appaltatore, tale da compromettere la buona riuscita delle prestazioni; in questo caso, il direttore dei lavori, accertato il grave inadempimento alle obbligazioni contrattuali da parte dell'appaltatore, procede secondo quanto stabilito dall'art. 10 dell'allegato II.14 del codice:

- invia al RUP una relazione particolareggiata, corredata dei documenti necessari, indicando la stima dei lavori eseguiti regolarmente, il cui importo può essere riconosciuto all'appaltatore;
- formula la contestazione degli addebiti all'appaltatore, assegnando a quest'ultimo un termine massimo di 15 giorni per la presentazione delle sue controdeduzioni al RUP;

Acquisite e valutate negativamente le predette controdeduzioni, ovvero scaduto il termine senza che l'appaltatore abbia risposto, la stazione appaltante su proposta del RUP dichiara risolto il contratto, ai sensi dell'art. 122 c. 3 del codice.

Comunicata all'appaltatore la determinazione di risoluzione del contratto, il RUP, con preavviso di 20 giorni, richiede al direttore dei lavori la redazione dello stato di consistenza dei lavori già eseguiti, l'inventario di materiali, macchine e mezzi d'opera e la relativa presa in consegna.

L'organo di collaudo, acquisito lo stato di consistenza, redige un verbale di accertamento tecnico e contabile in cui accerta la corrispondenza tra quanto eseguito fino alla risoluzione del contratto e ammesso in contabilità e quanto previsto nel progetto approvato nonché nelle eventuali perizie di variante ed è altresì accertata la presenza di eventuali opere, riportate nello stato di consistenza, ma non previste nel progetto approvato nonché nelle eventuali perizie di variante.

In caso di ritardi nell'esecuzione delle prestazioni per negligenza dell'appaltatore, il direttore dei lavori assegna un termine non inferiore a 10 giorni per l'esecuzione delle prestazioni.

Al riguardo, si redige processo verbale in contraddittorio tra le parti; qualora l'inadempimento permanga allo scadere del termine sopra indicato, la stazione appaltante risolve il contratto, con atto scritto comunicato all'appaltatore, fermo restando il pagamento delle penali.

A seguito della risoluzione del contratto l'appaltatore ha diritto:

- al pagamento delle prestazioni relative ai lavori regolarmente eseguiti - nei casi a) e b);
- al pagamento delle prestazioni relative ai lavori regolarmente eseguiti decurtato:
  - degli oneri aggiuntivi derivanti dallo scioglimento del contratto;
  - e, in sede di liquidazione finale, della maggiore spesa sostenuta per il nuovo affidamento - *quando la stazione appaltante non prevede che l'affidamento avvenga alle medesime condizioni già proposte dall'originario aggiudicatario in sede in offerta (art. 124 c. 2 del codice).*

Sciolto il contratto, l'appaltatore provvede al ripiegamento dei cantieri già allestiti e allo sgombero delle aree di lavoro e relative pertinenze nel termine assegnato dalla stazione appaltante; in caso di mancato rispetto del termine, la stazione appaltante provvede d'ufficio addebitando all'appaltatore i relativi oneri e spese. Nel caso di provvedimenti giurisdizionali cautelari, possessori o d'urgenza che inibiscono o ritardano il ripiegamento dei cantieri o lo sgombero delle aree di lavoro e relative pertinenze, la stazione appaltante può depositare cauzione in conto vincolato a favore dell'appaltatore o prestare fideiussione bancaria o polizza assicurativa pari all'1% del valore del contratto, con le modalità di cui all'art. 106 del codice, resta fermo il diritto dell'appaltatore di agire per il risarcimento dei danni.

## **Art. 2.10 GARANZIA PROVVISORIA**

La **garanzia provvisoria**, ai sensi di quanto disposto dall'art. 106 del d.lgs. 36/2023, copre la mancata sottoscrizione del contratto dovuta ad ogni fatto riconducibile all'affidatario o conseguenti all'adozione di informazione antimafia interdittiva emessa ai sensi degli artt. 84 e 91 del codice delle leggi antimafia e delle misure di prevenzione, di cui al d.lgs. 159/2011, ed è svincolata automaticamente al momento della sottoscrizione del contratto.

Tale garanzia - art. 106 c. 1, del codice - è pari al **2%** del valore complessivo del presente appalto. Per rendere l'importo della garanzia proporzionato e adeguato alla natura delle prestazioni oggetto d'appalto e al grado di rischio a esso connesso, la stazione appaltante può ridurre l'importo sino all'**1%** o incrementarlo sino al **4%**, con apposita motivazione.

*La garanzia provvisoria è costituita sotto forma di fideiussione ed è rilasciata da istituto di credito autorizzato<sup>(1)</sup>, a titolo di pegno a favore di questa stazione appaltante. La garanzia fideiussoria, firmata digitalmente, viene verificata telematicamente presso l'emittente ovvero gestita con ricorso a piattaforme operanti con tecnologie basate su registri distribuiti ai sensi dell'art. 8-ter c. 1 del D.L. 135/2018, convertito con modificazioni, dalla L. 12/2019, conformi alle caratteristiche stabilite dall'AgID con il provvedimento di cui all'art. 26 c. 1 del codice.*

La garanzia prevede la rinuncia:

- al beneficio della preventiva escussione del debitore principale;
- all'eccezione di cui all'art. 1957<sup>(2)</sup> c. 2 c.c.;
- all'operatività della garanzia medesima entro 15 giorni, a semplice richiesta scritta di questa stazione appaltante.

Tale garanzia copre un arco temporale almeno di 180 giorni - che possono variare in relazione alla durata presumibile del procedimento - decorrenti dalla presentazione dell'offerta.

L'importo della garanzia e del suo eventuale rinnovo, è **ridotto** del **30%** quando, la certificazione del sistema di qualità conforme alla norma UNI CEI ISO 9000, è stata rilasciata da organismi accreditati ai sensi delle norme della serie UNI CEI EN 45000 e della serie UNI CEI EN ISO/IEC 17000. Si applica la riduzione del **50%**, non cumulabile con la riduzione del 30%, nei confronti delle micro, delle piccole e delle medie imprese e dei raggruppamenti di operatori economici o consorzi ordinari costituiti esclusivamente da micro, piccole e medie imprese. L'importo della garanzia e del suo eventuale rinnovo è ridotto del **10%**, cumulabile con la riduzione del 30% e del 50%, quando l'operatore economico presenti una fideiussione, emessa e firmata digitalmente, che sia gestita mediante ricorso a piattaforme operanti con tecnologie basate su registri distribuiti ai sensi dell'art. 8-ter c. 1 del D.L. 135/2018, convertito con modificazioni, dalla L. 12/2019, conformi alle caratteristiche stabilite dall'AgID con il provvedimento di cui all'art. 26 c. 1. L'importo della garanzia e del suo rinnovo è ridotto fino ad un importo massimo del **20%**, cumulabile con le riduzioni del 30% e del 50%, quando l'operatore economico possieda una o più delle certificazioni o marchi individuati dall'allegato II.13 del codice, nei documenti di gara iniziali, che fissano anche l'importo della riduzione, entro il limite massimo predetto. Nel caso di cumulo delle riduzioni, la riduzione successiva è calcolata sull'importo che risulta dalla riduzione

precedente. Per beneficiare della riduzione il possesso dei requisiti viene espressamente indicato nel contratto, in quanto opportunamente documentato nei modi previsti dalla normativa vigente in sede di offerta.

La garanzia deve essere conforme agli schemi tipo approvati con decreto del Ministro delle imprese e del made in Italy di concerto con il Ministro delle infrastrutture e dei trasporti e con il Ministro dell'economia e delle finanze, e prevede la rivalsa verso il contraente e il diritto di regresso verso la stazione appaltante per l'eventuale indebito arricchimento e possono essere rilasciate congiuntamente da più garanti. I garanti designano un mandatario o un delegatario per i rapporti con la stazione appaltante.

## **Art. 2.11 GARANZIA DEFINITIVA**

L'appaltatore alla sottoscrizione del contratto, deve costituire, obbligatoriamente, garanzia definitiva, con le modalità previste dall'articolo 106 del d.lgs. 36/2023, ed è pari al 10% dell'importo contrattuale<sup>(1)</sup>.

*La garanzia definitiva è costituita sotto forma di fideiussione ed è rilasciata da istituto di credito autorizzato<sup>(2)</sup>, a titolo di pegno a favore di questa stazione appaltante. La garanzia fideiussoria, firmata digitalmente, viene verificata telematicamente presso l'emittente ovvero gestita con ricorso a piattaforme operanti con tecnologie basate su registri distribuiti ai sensi dell'art. 8-ter c. 1 del D.L. 35/2018, convertito con modificazioni, dalla L. 12/2019, conformi alle caratteristiche stabilite dall'AGID con il provvedimento di cui all'art. 26 c. 1 del codice.*

La garanzia prevede la rinuncia:

- al beneficio della preventiva escussione del debitore principale;
- all'eccezione di cui all'art. 1957<sup>(3)</sup> c. 2 c.c.;
- all'operatività della garanzia medesima entro 15 giorni, a semplice richiesta scritta di questa stazione appaltante.

Per salvaguardare l'interesse pubblico alla conclusione del contratto nei termini e nei modi programmati in caso di aggiudicazione con ribassi superiori al 10%, la garanzia è aumentata di tanti punti percentuali quanti sono quelli eccedenti il 10%. Se il ribasso è superiore al 20%, l'aumento è di 2 punti percentuali per ogni punto di ribasso superiore al 20%.

La garanzia è prestata per l'adempimento di tutte le obbligazioni del contratto e per il risarcimento dei danni derivanti dall'eventuale inadempimento delle obbligazioni stesse, nonché per il rimborso delle somme pagate in più all'esecutore rispetto alle risultanze della liquidazione finale, salva comunque la risarcibilità del maggior danno verso l'esecutore.

La stazione appaltante richiede all'aggiudicatario la reintegrazione della garanzia ove questa sia venuta meno in tutto o in parte; in caso di inottemperanza, la reintegrazione si effettua a valere sui ratei di prezzo da corrispondere.

Alla garanzia definitiva si applicano le riduzioni previste dall'articolo [Garanzia provvisoria](#).

L'esecutore può richiedere prima della stipulazione del contratto di sostituire la garanzia definitiva con l'applicazione di una ritenuta a valere sugli stati di avanzamento pari al 10% degli stessi, ferme restando la garanzia fideiussoria costituita per l'erogazione dell'anticipazione e la garanzia da costituire per il pagamento della rata di saldo. Per motivate ragioni di rischio dovute a particolari caratteristiche dell'appalto o a specifiche situazioni soggettive dell'esecutore dei lavori, la stazione appaltante può opporsi alla sostituzione della garanzia.

Le ritenute sono svincolate dalla stazione appaltante all'emissione del certificato di collaudo provvisorio o del certificato di regolare esecuzione o comunque non oltre 12 mesi dopo la data di ultimazione dei lavori risultante dal relativo certificato.

La stazione appaltante ha il diritto di valersi della garanzia, nei limiti dell'importo massimo garantito, per l'eventuale maggiore spesa sostenuta per il completamento dei lavori, nel caso di risoluzione del contratto disposta in danno dell'esecutore. Può, altresì, incamerare la garanzia per il pagamento di quanto dovuto dall'esecutore per le inadempienze derivanti dalla inosservanza di norme e prescrizioni dei contratti collettivi, delle leggi e dei regolamenti sulla tutela, protezione, assicurazione, assistenza e sicurezza fisica dei lavoratori addetti all'esecuzione dell'appalto.

La mancata costituzione della garanzia definitiva di cui all'art. 117, del codice, determina la decadenza dell'affidamento e l'acquisizione della cauzione provvisoria presentata in sede di offerta da parte della stazione appaltante, che aggiudica l'appalto o la concessione al concorrente che segue nella graduatoria.

La garanzia cessa di avere effetto solo alla data di emissione del certificato di collaudo provvisorio o del certificato di regolare esecuzione ed è progressivamente svincola con l'avanzamento dell'esecuzione, nel limite massimo dell'80% dell'iniziale importo garantito. L'ammontare residuo della cauzione definitiva deve permanere fino alla data di emissione del certificato di collaudo provvisorio o del certificato di regolare

esecuzione, o comunque fino a 12 mesi dalla data di ultimazione dei lavori risultante dal relativo certificato.

Lo svincolo è automatico, senza necessità di nulla osta, con la sola condizione della preventiva consegna all'istituto garante, da parte dell'appaltatore, degli stati di avanzamento dei lavori o di analogo documento, in originale o in copia autentica, attestanti l'avvenuta esecuzione.

Il mancato svincolo nei 30 giorni dalla consegna dei SAL o della documentazione analoga costituisce inadempimento del garante nei confronti dell'impresa per la quale la garanzia è prestata.

## **Art. 2.12 COPERTURE ASSICURATIVE**

L'esecutore dei lavori, in ottemperanza a quanto stabilito dall'art. 117 c. 10, del d.lgs. 36/2023, deve costituire e consegnare alla stazione appaltante almeno 10 giorni prima della consegna dei lavori una polizza di assicurazione che copre i danni subiti dalla stazione appaltante a causa del danneggiamento o della distruzione totale o parziale di impianti ed opere, anche preesistenti, verificatisi nel corso dell'esecuzione dei lavori.

L'importo della somma da assicurare corrisponde a quello del contratto<sup>(1)</sup>.

Tale polizza assicura la stazione appaltante contro la responsabilità civile per danni causati a terzi nel corso dell'esecuzione dei lavori il cui massimale è pari al **5%** della somma assicurata per le opere con un minimo di 500.000 euro ed un massimo di 5.000.000 di euro.

La copertura assicurativa decorre dalla data di consegna dei lavori e cessa alla data di emissione del certificato di collaudo provvisorio o del certificato di regolare esecuzione o comunque decorsi **12 mesi** dalla data di ultimazione dei lavori risultante dal relativo certificato.

Qualora sia previsto un periodo di garanzia, la polizza assicurativa è sostituita da una polizza che tenga indenni le stazioni appaltanti da tutti i rischi connessi all'utilizzo delle lavorazioni in garanzia o agli interventi per la loro eventuale sostituzione o rifacimento.

L'omesso o il ritardato pagamento delle somme dovute a titolo di premio o di commissione da parte dell'esecutore non comporta l'inefficacia della garanzia nei confronti della stazione appaltante.

Le garanzie fideiussorie e le polizze assicurative di cui sopra devono essere conformi agli schemi tipo approvati con decreto del Ministro delle imprese e del made in Italy di concerto con il Ministro delle infrastrutture e dei trasporti e con il Ministro dell'economia e delle finanze. Le garanzie fideiussorie prevedono la rivalsa verso il contraente e il diritto di regresso verso la stazione appaltante per l'eventuale indebito arricchimento e possono essere rilasciate congiuntamente da più garanti. I garanti designano un mandatario o un delegatario per i rapporti con la stazione appaltante.

La garanzia è prestata per un massimale assicurato non inferiore a quello di contratto.

## **Art. 2.13 DISCIPLINA DEL SUBAPPALTO**

L'affidamento in subappalto è subordinato al rispetto delle disposizioni di cui all'art. 119 del d.lgs. 36/2023 e deve essere sempre autorizzato dalla stazione appaltante.

A pena di nullità, fatto salvo quanto previsto dall'art. 120 c. 2, lettera d) del codice, il contratto non può essere ceduto e non può essere affidata a terzi l'integrale esecuzione delle prestazioni o lavorazioni, nonché la prevalente esecuzione delle lavorazioni relative al complesso delle categorie prevalenti e dei contratti ad alta intensità di manodopera.

Il subappalto è il contratto con il quale l'appaltatore affida a terzi l'esecuzione di parte delle prestazioni o lavorazioni oggetto del contratto di appalto, con organizzazione di mezzi e rischi a carico del subappaltatore.

Costituisce, comunque, subappalto di lavori qualsiasi contratto stipulato dall'appaltatore con terzi avente ad oggetto attività ovunque espletate che richiedono l'impiego di manodopera, quali le forniture con posa in opera e i noli a caldo, se singolarmente di importo superiore al 2% dell'importo delle prestazioni affidate o di importo superiore a 100.000 euro e qualora l'incidenza del costo della manodopera e del personale sia superiore al 50% dell'importo del contratto da affidare.

L'affidatario può subappaltare a terzi l'esecuzione delle prestazioni o dei lavori oggetto del contratto secondo le disposizioni del presente articolo.

Nel rispetto dei principi di cui agli artt. 1, 2 e 3 del codice la stazione appaltante, eventualmente avvalendosi

del parere delle Prefetture competenti, indica nei documenti di gara le prestazioni o lavorazioni oggetto del contratto da eseguire a cura dell'aggiudicatario sulla base:

- delle caratteristiche dell'appalto, ivi comprese quelle di cui all'art. 104 c. 11<sup>(1)</sup> del codice (ove si prevede il divieto di avvalimento in caso di opere per le quali sono necessari lavori o componenti di notevole contenuto tecnologico o di rilevante complessità tecnica, quali strutture, impianti e opere speciali);
- dell'esigenza di rafforzare il controllo delle attività di cantiere e più in generale dei luoghi di lavoro e di garantire una più intensa tutela delle condizioni di lavoro e della salute e sicurezza dei lavoratori ovvero di prevenire il rischio di infiltrazioni criminali, a meno che i subappaltatori siano iscritti nell'elenco dei fornitori, prestatori di servizi ed esecutori di lavori di cui al c. 52 dell'art. 1 della L. 190/2012, ovvero nell'anagrafe antimafia degli esecutori istituita dall'art. 30 del D.L. 189/2016, convertito, con modificazioni, dalla L. 229/2016, tenuto conto della natura o della complessità delle prestazioni o delle lavorazioni da effettuare.

L'affidatario deve comunicare alla stazione appaltante, prima dell'inizio della prestazione, per tutti i sub-contratti che non sono subappalti, stipulati per l'esecuzione dell'appalto, il nome del sub-contraente, l'importo del sub-contratto e l'oggetto del lavoro affidato. Sono, altresì, comunicate alla stazione appaltante eventuali modifiche a tali informazioni avvenute nel corso del sub-contratto.

Sussiste l'obbligo di acquisire nuova autorizzazione integrativa se l'oggetto del subappalto subisce variazioni e l'importo dello stesso viene incrementato.

I soggetti affidatari dei contratti possono affidare in subappalto le opere o i lavori, compresi nel contratto, previa autorizzazione della stazione appaltante, purché:

- a) il subappaltatore sia qualificato per le lavorazioni e le prestazioni da eseguire;
- b) non sussistano a suo carico le cause di esclusione di cui al Capo II del Titolo IV della Parte V del Libro II<sup>(2)</sup>, del codice;
- c) all'atto dell'offerta siano stati indicati i lavori o le parti di opere che si intende subappaltare.

L'affidatario deposita il contratto di subappalto presso la stazione appaltante almeno 20 giorni prima della data di effettivo inizio dell'esecuzione delle relative prestazioni. Al momento del deposito del contratto di subappalto presso la stazione appaltante, l'affidatario trasmette la dichiarazione del subappaltatore attestante l'assenza dei motivi di esclusione di cui al Capo II del Titolo IV della Parte V del Libro II e il possesso dei requisiti di cui agli artt. 100 e 103 del codice. La stazione appaltante verifica la dichiarazione tramite la Banca dati nazionale di cui all'art. 23 del codice.

L'affidatario sostituisce, previa autorizzazione della stazione appaltante, i subappaltatori relativamente ai quali, all'esito di apposita verifica, sia stata accertata la sussistenza di cause di esclusione di questi ultimi.

Il contratto di subappalto, corredato della documentazione tecnica, amministrativa e grafica, direttamente derivata dagli atti del contratto affidato, indica puntualmente l'ambito operativo del subappalto, sia in termini prestazionali che economici.

Il contraente principale e il subappaltatore sono responsabili in solido nei confronti della stazione appaltante in relazione alle prestazioni oggetto del contratto di subappalto.

L'aggiudicatario è responsabile in solido<sup>(3)</sup> con il subappaltatore in relazione agli obblighi retributivi e contributivi, ai sensi dell'art. 29 del d.lgs. 276/2003.

Il subappaltatore, per le prestazioni affidate in subappalto, garantisce gli stessi standard qualitativi e prestazionali previsti nel contratto di appalto, riconosce, altresì, ai lavoratori un trattamento economico e normativo non inferiore a quello che avrebbe garantito il contraente principale, inclusa l'applicazione dei medesimi contratti collettivi nazionali di lavoro, qualora le attività oggetto di subappalto coincidano con quelle caratterizzanti l'oggetto dell'appalto, ovvero riguardino le lavorazioni relative alle categorie prevalenti e siano incluse nell'oggetto sociale del contraente principale. L'affidatario corrisponde i costi della sicurezza e della manodopera, relativi alle prestazioni affidate in subappalto, alle imprese subappaltatrici senza alcun ribasso; la stazione appaltante, sentito il direttore dei lavori, il coordinatore della sicurezza in fase di esecuzione provvede alla verifica dell'effettiva applicazione della presente disposizione. L'affidatario è solidalmente responsabile con il subappaltatore degli adempimenti, da parte di questo ultimo, degli obblighi di sicurezza previsti dalla normativa vigente.

L'affidatario è tenuto ad osservare integralmente il trattamento economico e normativo stabilito dai contratti collettivi nazionale e territoriale in vigore per il settore e per la zona nella quale si eseguono le prestazioni<sup>(4)</sup>.

È, altresì, responsabile in solido dell'osservanza delle norme anzidette da parte dei subappaltatori nei confronti dei loro dipendenti per le prestazioni rese nell'ambito del subappalto.

L'affidatario e, per suo tramite, i subappaltatori, trasmettono alla stazione appaltante prima dell'inizio dei lavori la documentazione di avvenuta denuncia agli enti previdenziali, inclusa la Cassa edile, ove presente, assicurativi e antinfortunistici, nonché copia dei piani di sicurezza.

Ai fini del pagamento delle prestazioni rese nell'ambito dell'appalto o del subappalto, la stazione appaltante acquisisce il documento unico di regolarità contributiva in corso di validità relativo all'affidatario e a tutti i subappaltatori.

Al fine di contrastare il fenomeno del lavoro sommerso e irregolare, il documento unico di regolarità contributiva sarà comprensivo della verifica della congruità della incidenza della mano d'opera<sup>(5)</sup> relativa allo specifico contratto affidato.

Per i contratti relativi a lavori, in caso di ritardo nel pagamento delle retribuzioni dovute<sup>(6)</sup> al personale dipendente dell'esecutore o del subappaltatore o dei soggetti titolari di subappalti e cottimi, nonché in caso di inadempienza contributiva risultante dal documento unico di regolarità contributiva, ai sensi dell'art. 11 c. 5 del codice la stazione appaltante e gli enti concedenti assicurano, in tutti i casi, che le medesime tutele normative ed economiche siano garantite ai lavoratori in subappalto.

Nei cartelli esposti all'esterno del cantiere sono indicati anche i nominativi di tutte le imprese subappaltatrici.

L'affidatario che si avvale del subappalto o del cottimo allega copia autentica del contratto la dichiarazione circa la sussistenza o meno di eventuali forme di controllo o di collegamento a norma dell'art. 2359 del c.c. con il titolare del subappalto o del cottimo. Analoga dichiarazione è effettuata da ciascuno dei soggetti partecipanti nel caso di raggruppamento temporaneo, società o consorzio. La stazione appaltante provvede al rilascio dell'autorizzazione al subappalto entro 30 giorni dalla relativa richiesta; tale termine può essere prorogato una sola volta, ove ricorrano giustificati motivi. Trascorso tale termine senza che si sia provveduto, l'autorizzazione si intende concessa. Per i subappalti o cottimi di importo inferiore al 2% dell'importo delle prestazioni affidate o di importo inferiore a 100.000 euro, i termini per il rilascio dell'autorizzazione da parte della stazione appaltante sono ridotti della metà.

Ai sensi degli art. 18, c. 1, lett. u), 20, c. 3 e art. 26, c. 8, del d.lgs. 81/2008, nonché dell'art. 5, c. 1, della L. 136/2010, l'appaltatore è obbligato a fornire a ciascun soggetto occupato in cantiere una apposita tessera di riconoscimento, impermeabile ed esposta in forma visibile, corredata di fotografia, contenente le generalità del lavoratore, i dati identificativi del datore di lavoro e la data di assunzione del lavoratore. L'appaltatore risponde dello stesso obbligo anche per i lavoratori dipendenti dai subappaltatori autorizzati che deve riportare gli estremi dell'autorizzazione al subappalto. Tale obbligo grava anche in capo ai lavoratori autonomi che esercitano direttamente la propria attività nel medesimo luogo di lavoro, i quali sono tenuti a provvedervi per proprio conto.

La stazione appaltante indica nei documenti di gara le prestazioni o lavorazioni oggetto del contratto di appalto che, pur subappaltabili, non possono formare oggetto di ulteriore subappalto, in ragione delle specifiche caratteristiche dell'appalto e dell'esigenza, tenuto conto della natura o della complessità delle prestazioni o delle lavorazioni da effettuare, di rafforzare il controllo<sup>(7)</sup> delle attività di cantiere e più in generale dei luoghi di lavoro o di garantire una più intensa tutela delle condizioni di lavoro e della salute e sicurezza dei lavoratori oppure di prevenire il rischio di infiltrazioni criminali.

I piani di sicurezza di cui al d.lgs. 81/2008 sono messi a disposizione delle autorità competenti preposte alle verifiche ispettive di controllo dei cantieri. L'affidatario è tenuto a curare il coordinamento di tutti i subappaltatori operanti nel cantiere, al fine di rendere gli specifici piani redatti dai singoli subappaltatori compatibili tra loro e coerenti con il piano presentato.

Il direttore tecnico di cantiere è responsabile del rispetto del piano da parte di tutte le imprese impegnate nell'esecuzione dei lavori.

Nell'ipotesi di raggruppamento temporaneo o di consorzio, detto obbligo incombe al mandatario. Il direttore tecnico di cantiere è responsabile del rispetto del piano da parte di tutte le imprese impegnate nell'esecuzione dei lavori. Con riferimento ai lavori affidati in subappalto, il direttore dei lavori, con l'ausilio dei direttori operativi e degli ispettori di cantiere, ove nominati, svolge le seguenti funzioni:

- a) verifica la presenza in cantiere delle imprese subappaltatrici autorizzate, nonché dei subcontraenti, che non sono subappaltatori, i cui nominativi sono stati comunicati alla stazione appaltante;
- b) controlla che i subappaltatori e i subcontraenti svolgano effettivamente la parte di prestazioni ad essi affidata nel rispetto della normativa vigente e del contratto stipulato.

## **Art. 2.14 PENALI E PREMI DI ACCELERAZIONE**

Ai sensi dell'art. 126 c. 1 del d.lgs. 36/2023, i contratti di appalto prevedono penali per il ritardo nell'esecuzione delle prestazioni contrattuali da parte dell'appaltatore commisurate ai giorni di ritardo e proporzionali rispetto all'importo del contratto o delle prestazioni contrattuali.

Le penali dovute per il ritardato adempimento sono calcolate in misura giornaliera compresa tra lo 0,3‰ e l'1‰ dell'ammontare netto contrattuale, da determinare in relazione all'entità delle conseguenze legate al ritardo, e non possono comunque superare, complessivamente, il 10% di detto ammontare netto contrattuale.

In caso di mancato rispetto del termine stabilito per l'ultimazione dei lavori, viene applicata una penale giornaliera di 1 ‰ dell'importo netto contrattuale.

Tutte le penali sono contabilizzate in detrazione, in occasione di ogni pagamento immediatamente successivo al verificarsi della relativa condizione di ritardo, e sono imputate mediante ritenuta sull'importo della rata di saldo in sede di collaudo finale.

Se l'ultimazione dei lavori avviene in anticipo rispetto al termine fissato contrattualmente, la stazione appaltante può prevedere nel bando o nell'avviso di indizione della gara un premio di accelerazione per ogni giorno di anticipo, ai sensi dell'art. 126 c. 2 del codice.

Il premio è determinato sulla base degli stessi criteri stabiliti per il calcolo della penale ed è corrisposto a seguito dell'approvazione da parte della stazione appaltante del certificato di collaudo, utilizzando, nei limiti delle risorse disponibili, le somme indicate nel quadro economico dell'intervento relative agli imprevisti.

La stazione appaltante può prevedere nei documenti di gara iniziali un premio di accelerazione anche nel caso in cui il termine contrattuale sia legittimamente prorogato e l'ultimazione dei lavori avvenga in anticipo rispetto al termine prorogato. Tale termine si computa dalla data originariamente prevista nel contratto.

## **Art. 2.15 SICUREZZA DEI LAVORI**

L'appaltatore è tenuto ad osservare le disposizioni del piano di sicurezza e coordinamento eventualmente predisposto dal Coordinatore per la sicurezza in fase di progettazione (CSP) e messo a disposizione da parte della Stazione appaltante, ai sensi dell'articolo 100 del d.lgs. n. 81/2008.

L'obbligo è esteso alle eventuali modifiche e integrazioni disposte autonomamente dal Coordinatore per la sicurezza in fase di esecuzione (CSE) in seguito a sostanziali variazioni alle condizioni di sicurezza sopravvenute e alle eventuali modifiche e integrazioni approvate o accettate dallo stesso CSE. I nominativi dell'eventuale CSP e del CSE sono comunicati alle imprese esecutrici e indicati nel cartello di cantiere a cura della Stazione appaltante.

L'Appaltatore, prima della consegna dei lavori e, anche in caso di consegna d'urgenza, dovrà presentare al CSE (ai sensi dell'art. 100 del d.lgs. 9 aprile 2008, n. 8) le eventuali proposte di integrazione al Piano di Sicurezza e Coordinamento allegato al progetto.

L'Appaltatore dovrà redigere il Piano Operativo di Sicurezza (POS), in riferimento al singolo cantiere interessato, da considerare come piano complementare di dettaglio del piano di sicurezza sopra menzionato. Il POS deve essere redatto da ciascuna impresa operante nel cantiere e consegnato alla stazione appaltante, per il tramite dell'appaltatore, prima dell'inizio dei lavori per i quali esso è redatto.

Qualora non sia previsto Piano di Sicurezza e Coordinamento (PSC), all'Appaltatore potrà essere richiesta la redazione di un Piano di Sicurezza Sostitutivo (PSS) del Piano di Sicurezza e Coordinamento conforme ai contenuti dell'Allegato XV del d.lgs. 9 aprile 2008, n. 81.

Nei casi in cui è prevista la redazione del Piano di Sicurezza e Coordinamento, prima dell'inizio dei lavori, ovvero in corso d'opera, le imprese esecutrici possono presentare, per mezzo dell'impresa affidataria, al Coordinatore per l'esecuzione dei lavori proposte di modificazioni o integrazioni al Piano di Sicurezza e di Coordinamento loro trasmesso al fine di adeguarne i contenuti alle tecnologie proprie dell'Appaltatore e per garantire il rispetto delle norme per la prevenzione degli infortuni e la tutela della salute dei lavoratori eventualmente disattese nel piano stesso.

Il piano di sicurezza dovrà essere rispettato in modo rigoroso. È compito e onere dell'Appaltatore ottemperare a tutte le disposizioni normative vigenti in campo di sicurezza ed igiene del lavoro che gli concernono e che riguardano le proprie maestranze, mezzi d'opera ed eventuali lavoratori autonomi cui ritenga di affidare, anche in parte, lavori o prestazioni specialistiche in essi compresi.

Ai sensi dell'articolo 90 del d.lgs. n. 81/2008 nei cantieri in cui è prevista la presenza di più imprese esecutrici, anche non contemporanea, viene designato il coordinatore per la progettazione (CSP) e, prima dell'affidamento dei lavori, il coordinatore per l'esecuzione dei lavori (CSE), in possesso dei requisiti di cui all'articolo 98 del d.lgs. n. 81/2008. La disposizione di cui al periodo precedente si applica anche nel caso in cui, dopo l'affidamento dei lavori a un'unica impresa, l'esecuzione dei lavori o di parte di essi sia affidata a una o più imprese.

Anche nel caso di affidamento dei lavori ad un'unica impresa, si procederà alle seguenti verifiche prima della

consegna dei lavori:

- a) verifica dell'idoneità tecnico-professionale delle imprese affidatarie, delle imprese esecutrici e dei lavoratori autonomi in relazione alle funzioni o ai lavori da affidare, con le modalità di cui all'allegato XVII del d.lgs. n. 81/2008. Nei cantieri la cui entità presunta è inferiore a 200 uomini-giorno e i cui lavori non comportano rischi particolari di cui all'allegato XI, il requisito si considera soddisfatto mediante presentazione da parte delle imprese e dei lavoratori autonomi del certificato di iscrizione alla Camera di commercio, industria e artigianato e del documento unico di regolarità contributiva, corredato da autocertificazione in ordine al possesso degli altri requisiti previsti dall'allegato XVII;
- b) dichiarazione dell'organico medio annuo, distinto per qualifica, corredata dagli estremi delle denunce dei lavoratori effettuate all'Istituto nazionale della previdenza sociale (INPS), all'Istituto nazionale assicurazione infortuni sul lavoro (INAIL) e alle casse edili, nonché una dichiarazione relativa al contratto collettivo stipulato dalle organizzazioni sindacali comparativamente più rappresentative, applicato ai lavoratori dipendenti. Nei cantieri la cui entità presunta è inferiore a 200 uomini-giorno e i cui lavori non comportano rischi particolari di cui all'allegato XI, il requisito si considera soddisfatto mediante presentazione da parte delle imprese del documento unico di regolarità contributiva, fatta salva l'acquisizione d'ufficio da parte delle stazioni appaltanti pubbliche, e dell'autocertificazione relativa al contratto collettivo applicato;
- c) copia della notifica preliminare, se ricorre il caso di cui all'articolo 99 del d.lgs. n. 81/2008 e dichiarazione attestante l'avvenuta verifica della documentazione di cui alle lettere a) e b).

All'atto dell'inizio dei lavori, e possibilmente nel verbale di consegna, l'Appaltatore, e per suo tramite i subappaltatori, dovranno dichiarare esplicitamente di essere a conoscenza del regime di sicurezza del lavoro, ai sensi del d.lgs. 9 aprile 2008, n. 81, in cui si colloca l'appalto e cioè:

- il nome del committente o per esso in forza delle competenze attribuitegli, la persona che lo rappresenta;
- il nome del Responsabile dei Lavori, eventualmente incaricato dal suddetto Committente (ai sensi dell'art. 89 d.lgs. 9 aprile 2008, n. 81);
- che i lavori appaltati rientrano/non rientrano nelle soglie fissate dall'art. 90 del d.lgs. 9 aprile 2008, n. 81, per la nomina dei Coordinatori della Sicurezza;
- il nome del Coordinatore della Sicurezza in fase di progettazione;
- il nome del Coordinatore della Sicurezza in fase di esecuzione;
- di aver preso visione del Piano di Sicurezza e Coordinamento in quanto facente parte del progetto e di avervi adeguato le proprie offerte, tenendo conto che i relativi oneri, non sono soggetti a ribasso d'asta.

Nella fase di realizzazione dell'opera il Coordinatore per l'esecuzione dei lavori, ove previsto ai sensi dell'art. 92 d.lgs. 9 aprile 2008, n. 81:

- verificherà, tramite opportune azioni di coordinamento e controllo, l'applicazione da parte delle imprese appaltatrici (e subappaltatrici) e dei lavoratori autonomi delle disposizioni contenute nel Piano di Sicurezza e Coordinamento di cui all'art. 100, d.lgs. 9 aprile 2008, n. 81 ove previsto;
- verificherà l'idoneità dei Piani Operativi di Sicurezza;
- adeguerà il piano di sicurezza e coordinamento ove previsto e il fascicolo, in relazione all'evoluzione dei lavori e alle eventuali modifiche;
- organizzerà, tra tutte le imprese presenti a vario titolo in cantiere, la cooperazione ed il coordinamento delle attività per la prevenzione e la protezione dai rischi;
- sovrintenderà all'attività informativa e formativa per i lavoratori, espletata dalle varie imprese;
- controllerà la corretta applicazione, da parte delle imprese, delle procedure di lavoro e, in caso contrario, attuerà le azioni correttive più efficaci;
- segnalerà al Committente o al responsabile dei lavori, previa contestazione scritta, le inadempienze da parte delle imprese e dei lavoratori autonomi;
- proporrà la sospensione dei lavori, l'allontanamento delle imprese o la risoluzione del contratto.

Nel caso in cui la Stazione Appaltante o il responsabile dei lavori non adottino alcun provvedimento, senza fornire idonea motivazione, il CSE provvede a dare comunicazione dell'inadempienza alla ASL e alla Direzione Provinciale del Lavoro. In caso di pericolo grave ed imminente, direttamente riscontrato, egli potrà sospendere le singole lavorazioni, fino alla verifica degli avvenuti adeguamenti effettuati dalle imprese interessate.

I piani di sicurezza dovranno comunque essere aggiornati nel caso di nuove disposizioni in materia di sicurezza e di igiene del lavoro, o di nuove circostanze intervenute nel corso dell'appalto, nonché ogni qualvolta l'Appaltatore intenda apportare modifiche alle misure previste o ai macchinari ed attrezzature da impiegare.

L'Appaltatore dovrà portare a conoscenza del personale impiegato in cantiere e dei rappresentanti dei lavori per la sicurezza il piano di sicurezza ed igiene del lavoro e gli eventuali successivi aggiornamenti, allo scopo di informare e formare detto personale, secondo le direttive eventualmente emanate dal Coordinatore per l'esecuzione dei lavori. Ai sensi dell'articolo 119, c. 12, del d.lgs. 36/2023, l'affidatario è solidalmente

responsabile con i subappaltatori per gli adempimenti, da parte di questo ultimo, degli obblighi di sicurezza previsti dalla normativa vigente.

Le gravi o ripetute violazioni dei piani di sicurezza da parte dell'appaltatore, comunque accertate, previa formale costituzione in mora dell'interessato, costituiscono causa di risoluzione del contratto.

#### **Art. 2.16**

### **OBBLIGHI DELL'APPALTATORE RELATIVI ALLA TRACCIABILITÀ DEI FLUSSI FINANZIARI**

L'appaltatore assume tutti gli obblighi di tracciabilità dei flussi finanziari di cui all'art. 3 della L. 136/2010, a pena di nullità del contratto.

Tutti i movimenti finanziari relativi all'intervento per pagamenti a favore dell'appaltatore, o di tutti i soggetti che eseguono lavori, forniscono beni o prestano servizi in relazione all'intervento, avvengono mediante bonifico bancario o postale, ovvero altro mezzo che sia ammesso dall'ordinamento giuridico in quanto idoneo ai fini della tracciabilità. Tali pagamenti avvengono utilizzando i conti correnti dedicati.

Le prescrizioni suindicate sono riportate anche nei contratti sottoscritti con subappaltatori e/o subcontraenti a qualsiasi titolo interessati all'intervento.

L'appaltatore si impegna, inoltre, a dare immediata comunicazione alla stazione appaltante ed alla prefettura-ufficio territoriale del Governo della provincia ove ha sede la stazione appaltante, della notizia dell'inadempimento della propria controparte (subappaltatore/subcontraente) agli obblighi di tracciabilità finanziaria. Il mancato utilizzo del bonifico bancario o postale ovvero degli altri strumenti idonei a consentire la piena tracciabilità delle operazioni costituisce causa di risoluzione del contratto.

#### **Art. 2.17**

### **ANTICIPAZIONE - MODALITÀ E TERMINI DI PAGAMENTO DEL CORRISPETTIVO**

Ai sensi dell'art. 125 del d.lgs. 36/2023, sul valore del contratto d'appalto viene calcolato l'importo dell'anticipazione del prezzo pari al 20%<sup>(1)</sup> da corrispondere all'appaltatore entro 15 giorni dall'effettivo inizio della prestazione.

L'erogazione dell'anticipazione, consentita anche nel caso di consegna in via d'urgenza, ai sensi dell'art. 17, c. 8 e 9 del codice è subordinata alla costituzione di garanzia fideiussoria bancaria o assicurativa di importo pari all'anticipazione maggiorato del tasso di interesse legale applicato al periodo necessario al recupero dell'anticipazione stessa secondo il cronoprogramma della prestazione. La predetta garanzia è rilasciata da imprese bancarie autorizzate ai sensi dell'art. 106 c. 3 del codice, o assicurative, autorizzate alla copertura dei rischi ai quali si riferisce l'assicurazione e che rispondono ai requisiti di solvibilità previsti dalle leggi che ne disciplinano la rispettiva attività. La garanzia può essere, altresì, rilasciata dagli intermediari finanziari iscritti nell'albo degli intermediari finanziari di cui all'art. 106 del d.lgs. 385/1993 che svolgono esclusivamente attività di rilascio garanzie e sono sottoposti a revisione contabile.

La garanzia fideiussoria è emessa e firmata digitalmente ed è verificabile telematicamente presso l'emittente, ovvero gestita mediante ricorso a piattaforme operanti con tecnologie basate su registri distribuiti ai sensi dell'art. 8-ter c. 1, del D.L. 135/2018, convertito, con modificazioni, dalla L. 12/2019, conformi alle caratteristiche stabilite dall'Agid con il provvedimento di cui all'art. 26 c. 1 del codice.

L'importo della garanzia è gradualmente e automaticamente ridotto nel corso della prestazione, in rapporto al progressivo recupero dell'anticipazione da parte della stazione appaltante. Il beneficiario decade dall'anticipazione, con obbligo di restituzione, se l'esecuzione della prestazione non procede, per ritardi a lui imputabili, secondo i tempi contrattuali. Sulle somme restituite sono dovuti gli interessi legali con decorrenza dalla data di erogazione della anticipazione.

Nei contratti di lavori i pagamenti relativi agli acconti del corrispettivo sono effettuati nel termine di 30 giorni decorrenti dall'adozione di ogni SAL, salvo che sia espressamente concordato nel contratto un diverso termine, comunque non superiore a 60 giorni e purché ciò sia oggettivamente giustificato dalla natura particolare del contratto o da talune sue caratteristiche.

Il SAL, ricavato dal registro di contabilità, è rilasciato nelle modalità e nei termini indicati nel contratto. A tal fine, il direttore dei lavori accerta senza indugio il raggiungimento delle condizioni contrattuali. In mancanza, lo comunica l'esecutore dei lavori. Contestualmente all'esito positivo dell'accertamento, oppure contestualmente al ricevimento della comunicazione dell'esecutore, il direttore dei lavori adotta il SAL e lo trasmette al RUP.

In caso di difformità tra le valutazioni del direttore dei lavori e quelle dell'esecutore in merito al raggiungimento delle condizioni contrattuali per l'adozione del SAL, il direttore dei lavori, a seguito di tempestivo contraddittorio con l'esecutore, archivia la comunicazione oppure adotta il SAL e lo trasmette immediatamente al RUP.

I certificati di pagamento<sup>(3)</sup> relativi agli acconti del corrispettivo sono emessi dal RUP contestualmente all'adozione di ogni SAL e comunque entro un termine non superiore a 7 giorni. Il RUP, previa verifica della

regolarità contributiva dell'esecutore e dei subappaltatori, invia il certificato di pagamento alla stazione appaltante, la quale procede al pagamento. L'esecutore emette fattura al momento dell'adozione del certificato di pagamento.

Il RUP rilascia il certificato di pagamento relativo alla rata di saldo all'esito positivo del collaudo dei lavori e comunque entro un termine non superiore a 7 giorni dall'emissione dei relativi certificati. Il pagamento è effettuato nel termine di 30 giorni decorrenti dall'esito positivo del collaudo, salvo non sia concordato un diverso termine nel contratto (non superiore a 60 giorni) e purchè ciò sia oggettivamente giustificato dalla natura particolare del contratto o da talune sue caratteristiche.

Il certificato di pagamento non costituisce presunzione di accettazione dell'opera, ai sensi dell'art. 1666 c. 2 del c.c.

In caso di ritardo nei pagamenti si applicano gli interessi moratori di cui agli artt. 5 e 6 del d.lgs. 231/2002.

Le piattaforme digitali di cui all'art. 25 del codice, assicurano la riconducibilità delle fatture elettroniche agli acconti corrispondenti ai SAL e a tutti i pagamenti dei singoli contratti, garantendo l'interoperabilità con i sistemi centrali di contabilità pubblica. Le predette piattaforme sono integrate con la piattaforma tecnologica per l'interconnessione e l'interoperabilità tra le pubbliche amministrazioni e i prestatori di servizi di pagamento abilitati, prevista dall'art. 5 del codice dell'amministrazione digitale, di cui al d.lgs. 82/2005.

Ai sensi dell'art. 11 c. 6 del codice, in caso di inadempienza contributiva risultante dal documento unico di regolarità contributiva relativo a personale dipendente dell'affidatario o del subappaltatore o dei soggetti titolari di subappalti e cottimi, impiegato nell'esecuzione del contratto, la stazione appaltante trattiene dal certificato di pagamento l'importo corrispondente all'inadempienza per il successivo versamento diretto agli enti previdenziali e assicurativi, compresa, nei lavori, la cassa edile.

In ogni caso sull'importo netto progressivo delle prestazioni è operata una ritenuta dello 0,50%; le ritenute possono essere svincolate soltanto in sede di liquidazione finale, dopo l'approvazione da parte della stazione appaltante del certificato di collaudo o di verifica di conformità, previo rilascio del documento unico di regolarità contributiva.

In caso di ritardo nel pagamento delle retribuzioni dovute al personale, il RUP invita per iscritto il soggetto inadempiente, ed in ogni caso l'affidatario, a provvedervi entro i successivi 15 giorni. Ove non sia stata contestata formalmente e motivatamente la fondatezza della richiesta entro il termine sopra assegnato, la stazione appaltante paga anche in corso d'opera direttamente ai lavoratori le retribuzioni arretrate, detraendo il relativo importo dalle somme dovute all'affidatario del contratto ovvero dalle somme dovute al subappaltatore inadempiente nel caso in cui sia previsto il pagamento diretto.

## **Art. 2.18 CONTO FINALE - AVVISO AI CREDITORI**

Si stabilisce che il conto finale viene compilato entro 90 giorni dalla data dell'ultimazione dei lavori.

Il conto finale dei lavori è compilato dal Direttore dei Lavori a seguito della certificazione dell'ultimazione degli stessi e trasmesso al RUP unitamente ad una relazione, in cui sono indicate le vicende alle quali l'esecuzione del lavoro è stata soggetta, allegando tutta la relativa documentazione.

Il conto finale dei lavori è sottoscritto dall'esecutore. All'atto della firma, l'esecutore non può iscrivere domande per oggetto o per importo diverse da quelle formulate nel registro di contabilità durante lo svolgimento dei lavori, e deve confermare le riserve già iscritte sino a quel momento negli atti contabili. Se l'Appaltatore non firma il conto finale nel termine indicato, non superiore a 30 giorni, o se lo sottoscrive senza confermare le domande già formulate nel registro di contabilità, il conto finale si intende definitivamente accettato.

Firmato dall'esecutore il conto finale, o scaduto il termine sopra assegnato, il RUP, entro i successivi 60 giorni, redige una propria relazione finale riservata nella quale esprime parere motivato sulla fondatezza delle domande dell'esecutore per le quali non siano intervenuti la transazione o l'accordo bonario.

All'atto della redazione del certificato di ultimazione dei lavori il RUP dà avviso al sindaco o ai sindaci del comune nel cui territorio si eseguiranno i lavori, i quali curano la pubblicazione di un avviso contenente l'invito per coloro i quali vantino crediti verso l'esecutore per indebite occupazioni di aree o stabili e danni arrecati nell'esecuzione dei lavori, a presentare entro un termine non superiore a 60 giorni le ragioni dei loro crediti e la relativa documentazione. Trascorso questo termine il sindaco trasmette al RUP i risultati dell'anzidetto avviso con le prove delle avvenute pubblicazioni ed i reclami eventualmente presentati. Il RUP invita l'esecutore a soddisfare i crediti da lui riconosciuti e quindi rimette al collaudatore i documenti ricevuti dal sindaco o dai sindaci interessati, aggiungendo il suo parere in merito a ciascun titolo di credito ed eventualmente le prove delle avvenute tacitazioni.

Al conto finale il direttore dei lavori allega la seguente documentazione:

- il verbale o i verbali di consegna dei lavori;
- gli atti di consegna e riconsegna di mezzi d'opera, aree o cave di prestito concessi in uso all'esecutore;
- le eventuali perizie di variante, con gli estremi della intervenuta approvazione;
- gli eventuali nuovi prezzi e i relativi verbali di concordamento, atti di sottomissione e atti aggiuntivi, con gli estremi di approvazione e di registrazione;
- gli ordini di servizio impartiti;
- la sintesi dell'andamento e dello sviluppo dei lavori con l'indicazione delle eventuali riserve e la menzione delle eventuali transazioni e accordi bonari intervenuti, nonché una relazione riservata relativa alle riserve dell'esecutore non ancora definite;
- i verbali di sospensione e ripresa dei lavori, il certificato di ultimazione dei lavori con l'indicazione dei ritardi e delle relative cause;
- gli eventuali sinistri o danni a persone, animali o cose con indicazione delle presumibili cause e delle relative conseguenze;
- i processi verbali di accertamento di fatti o di esperimento di prove;
- le richieste di proroga e le relative determinazioni del RUP, ai sensi dell'articolo 121, comma 8, del codice;
- gli atti contabili, ossia i libretti delle misure e il registro di contabilità;
- tutto ciò che può interessare la storia cronologica dell'esecuzione, aggiungendo tutte le notizie tecniche ed economiche che possono agevolare il collaudo.

### **Art. 2.19 ULTIMAZIONE LAVORI - COLLAUDO TECNICO-AMMINISTRATIVO**

Il direttore dei lavori, a seguito della comunicazione dell'esecutore di avvenuta ultimazione dei lavori, procede alla constatazione sullo stato di consistenza delle opere in contraddittorio con l'esecutore, emette il certificato di ultimazione dei lavori e lo invia al RUP, il quale ne rilascia copia conforme all'esecutore. Tale certificato costituisce titolo sia per l'applicazione delle penali previste nel contratto per il caso di ritardata esecuzione, sia per l'assegnazione di un termine perentorio per l'esecuzione di lavori di piccola entità non incidenti sull'uso e la funzionalità delle opere.

Non oltre 6 mesi dall'ultimazione dei lavori<sup>(1)</sup> il collaudo viene completato, secondo le disposizioni riportate all'art. 116 e alla sezione III dell'allegato II.14 del d.lgs. 36/2023.

Il collaudo rappresenta l'attività di verifica finale dei lavori ed è finalizzato a certificare il rispetto delle caratteristiche tecniche, economiche e qualitative dei lavori e delle prestazioni, nonché degli obiettivi e dei tempi, in conformità delle previsioni e pattuizioni contrattuali, e comprende tutte le verifiche tecniche previste dalle normative di settore.

Nel dettaglio, il collaudo ha l'obiettivo di verificare che:

- l'opera o il lavoro siano stati eseguiti a regola d'arte, secondo:
  - il progetto approvato e le relative prescrizioni tecniche;
  - le eventuali perizie di variante;
  - il contratto e gli eventuali atti di sottomissione o aggiuntivi debitamente approvati;
- i dati risultanti dalla contabilità finale e dai documenti giustificativi corrispondano fra loro e con le risultanze di fatto, non solo per dimensioni, forma e quantità, ma anche per qualità dei materiali, dei componenti e delle provviste;
- le procedure espropriative poste a carico dell'esecutore siano state espletate tempestivamente e diligentemente.

In tale sede vengono esaminate anche le riserve dell'esecutore, sulle quali non sia già intervenuta una risoluzione definitiva in via amministrativa, se iscritte nel registro di contabilità e nel conto finale nei termini e nei modi stabiliti dall'allegato II.14 del codice.

Le operazioni di collaudo terminano con l'emissione del certificato di collaudo attestante la collaudabilità dell'opera che, in alcuni casi, può essere sostituito dal certificato di regolare esecuzione rilasciato dal direttore dei lavori.

#### **Collaudo tecnico - amministrativo**

In primo luogo, il RUP trasmette all'organo di collaudo<sup>(2)</sup>, in formato cartaceo o digitale:

- copia conforme del contratto d'appalto e dei documenti allegati, nonché il provvedimento di approvazione del progetto;

- eventuali perizie di variante e suppletive, con le relative approvazioni intervenute e copia dei relativi atti di sottomissione o aggiuntivi;
- copia del programma di esecuzione dei lavori redatto dall'esecutore e relativi eventuali aggiornamenti approvati dal direttore dei lavori;
- verbale di consegna dei lavori;
- disposizioni del RUP e ordini di servizio e rapporti periodici emessi dal direttore dei lavori;
- eventuali verbali di sospensione e ripresa lavori;
- certificato di ultimazione lavori;
- originali di tutti i documenti contabili o giustificativi prescritti dall'allegato II.14 del codice;
- verbali di prova sui materiali, nonché le relative certificazioni di qualità;
- conto finale dei lavori;
- relazione del direttore dei lavori in accompagnamento al conto finale, relativa documentazione allegata nonché l'esito dell'avviso ai creditori di cui all'articolo Conto finale - Avviso ai creditori;
- relazione del RUP sul conto finale;
- relazioni riservate sia del direttore dei lavori, che del RUP sulle eventuali riserve avanzate dall'esecutore dei lavori non definite in corso d'opera;
- certificati di cui all'art. 18 c. 22 dell'allegato II.12 del codice, limitatamente ai lavori relativi alla categoria OS 12-A;
- capitolato informativo, piano di gestione informativa, relazione specialistica sulla modellazione informativa che attesti il rispetto e l'adempimento di quanto prescritto nel capitolato informativo e nel piano di gestione informativa, modelli informativi aggiornati durante l'esecuzione dell'opera e corrispondenti a quanto realizzato - nel caso in cui si utilizzano i metodi e gli strumenti di gestione informativa digitale delle costruzioni, di cui all'art. 43 e all'allegato I.9 del codice;

L'organo di collaudo, dopo aver esaminato e verificato la completezza dei documenti acquisiti, comunica al RUP e al direttore dei lavori il giorno della visita di collaudo.

Il direttore dei lavori mette al corrente l'esecutore, il personale incaricato della sorveglianza e della contabilità dei lavori e, ove necessario, gli eventuali incaricati dell'assistenza giornaliera dei lavori, affinché intervengano alla visita di collaudo.

Il direttore dei lavori ha l'obbligo di presenziare alla visita di collaudo; mentre, se l'esecutore non si presenta, la visita di collaudo viene eseguita alla presenza di due testimoni estranei alla stazione appaltante e la relativa spesa è posta a carico dell'esecutore.

In ogni caso l'esecutore mette a disposizione dell'organo di collaudo, a propria cura e spese, gli operai e i mezzi d'opera necessari a eseguire le operazioni di riscontro, le esplorazioni, gli scandagli, gli esperimenti, compreso quanto necessario al collaudo statico.

Durante la visita di collaudo viene redatto apposito processo verbale, firmato dalle figure che hanno preso parte alla visita, in cui sono descritti:

- i rilievi fatti dall'organo di collaudo;
- le singole operazioni e le verifiche compiute;
- il numero e la profondità dei saggi effettuati e i risultati ottenuti - i punti di esecuzione dei saggi sono riportati sui disegni di progetto o chiaramente individuati a verbale.

Il processo verbale riporta le seguenti indicazioni:

- una sintetica descrizione dell'opera e della sua ubicazione;
- i principali estremi dell'appalto;
- gli estremi del provvedimento di nomina dell'organo di collaudo;
- il giorno della visita di collaudo;
- le generalità degli intervenuti alla visita e di coloro che, sebbene invitati, non sono intervenuti.

Confronta i dati di fatto risultanti dal processo verbale di visita con i dati di progetto, delle varianti approvate e dei documenti contabili, e formula le proprie considerazioni sull'esecuzione dei lavori in rapporto alle prescrizioni contrattuali e alle disposizioni impartite dal direttore dei lavori. Al riguardo, tenendo conto anche dei pareri del RUP, valuta:

- se il lavoro è collaudabile;
- a quali condizioni e restrizioni si può collaudare;
- i provvedimenti da prendere se non è collaudabile;
- le modificazioni da introdursi nel conto finale;
- il credito o l'eventuale debito maturato dall'esecutore.

Esprime, inoltre, le proprie considerazioni sulle modalità di conduzione dei lavori da parte dell'esecutore e del subappaltatore e redige apposita relazione riservata in cui espone il proprio parere sulle riserve e domande dell'esecutore e sulle eventuali penali per le quali non sia già intervenuta una risoluzione definitiva.

In caso di discordanza fra la contabilità e lo stato di fatto, l'organo di controllo accerta le cause e apporta le

opportune rettifiche al conto finale.

Se le discordanze sono di notevole entità, l'organo di collaudo sospende le operazioni e ne riferisce al RUP presentandogli le sue proposte; il RUP trasmette alla stazione appaltante la relazione e le proposte dell'organo di collaudo.

Può capitare che l'organo di collaudo individui lavorazioni meritevoli di collaudo, ma non preventivamente autorizzate; in tal caso le ammette in contabilità solo se le ritiene indispensabili per l'esecuzione dell'opera e se l'importo totale dell'opera, compresi i lavori non autorizzati, non eccede i limiti delle spese approvate<sup>(3)</sup>, e trasmette le proprie valutazioni alla stazione appaltante, che autorizza l'iscrizione delle lavorazioni ritenute indispensabili.

Al termine delle verifiche, l'organo di collaudo emette il certificato di collaudo non oltre 6 mesi dall'ultimazione dei lavori.

Il certificato di collaudo non viene emesso se l'organo di collaudo rileva difetti o mancanze di entità tale da rendere il lavoro assolutamente inaccettabile; in tal caso i lavori non sono collaudabili, l'organo di collaudo informa la stazione appaltante trasmettendo, tramite il RUP, processo verbale, nonché una relazione con le proposte dei provvedimenti.

### **Art. 2.19.1 CERTIFICATO DI COLLAUDO**

Il certificato di collaudo contiene almeno le seguenti parti:

a) **INTESTAZIONE PRELIMINARE**, nella quale sono riportati:

- 1) il committente e la stazione appaltante;
- 2) l'individuazione dell'opera attraverso la descrizione dell'oggetto e della tipologia dell'intervento;
- 3) la località e la provincia interessate;
- 4) la data e l'importo del progetto, delle eventuali successive varianti e delle relative approvazioni;
- 5) le prestazioni, gli obiettivi e le caratteristiche tecniche, economiche e qualitative previste nel progetto;
- 6) gli estremi del contratto e degli eventuali atti di sottomissione e atti aggiuntivi, nonché quelli dei rispettivi provvedimenti approvativi;
- 7) l'indicazione dell'esecutore;
- 8) il nominativo del RUP;
- 9) il nominativo del direttore dei lavori e degli eventuali altri componenti l'ufficio di direzione lavori;
- 10) il nominativo del coordinatore della sicurezza in fase di esecuzione;
- 11) l'importo contrattuale;
- 12) i nominativi dei componenti l'organo di collaudo e gli estremi del provvedimento di nomina;

b) **RELAZIONE GENERALE**, nella quale sono riportati in modo dettagliato:

- 1) descrizione generale delle caratteristiche dell'area di intervento;
- 2) descrizione dettagliata dei lavori eseguiti;
- 3) quadro economico progettuale;
- 4) estremi del provvedimento di aggiudicazione dei lavori;
- 5) estremi del contratto;
- 6) consegna e durata dei lavori;
- 7) penale prevista per ritardata esecuzione;
- 8) quadro economico riformulato dopo l'aggiudicazione dei lavori;
- 9) perizie di variante;
- 10) spesa autorizzata;
- 11) lavori complementari;
- 12) sospensioni e riprese dei lavori;
- 13) proroghe;
- 14) scadenza definitiva del tempo utile;
- 15) ultimazione dei lavori;
- 16) verbali nuovi prezzi;
- 17) subappalti;
- 18) penali applicate e relative motivazioni;
- 19) prestazioni in economia;
- 20) riserve dell'esecutore;
- 21) danni causati da forza maggiore;
- 22) infortuni in corso d'opera;
- 23) avviso ai creditori;

- 24) stati di avanzamento lavori emessi;
- 25) certificati di pagamento;
- 26) andamento dei lavori;
- 27) data e importi riportati nel conto finale;
- 28) posizione dell'esecutore e dei subappaltatori nei riguardi degli adempimenti assicurativi e previdenziali;
- 29) quando si utilizzano i metodi e gli strumenti di cui all'articolo 43 e all'allegato I.9 del codice, il controllo della modellazione informativa e l'attestazione del recepimento degli adempimenti del capitolato informativo e del piano di gestione informativa;

c) **VISITA DI COLLAUDO - CONTROLLI**, contenente:

- 1) verbale della visita di collaudo, ovvero, se questo costituisce un documento a parte allegato al certificato, un accurato riepilogo di quanto riscontrato;
- 2) richiamo a tutti gli eventuali controlli effettuati e all'esito della stessa;

d) **CERTIFICATO DI COLLAUDO**, nel quale:

- 1) si prende atto dello svolgimento dei lavori come descritto alle lettere b) e c);
- 2) si dichiarano collaudabili i lavori eseguiti, se sussistono le relative condizioni, ovvero non collaudabili, laddove sussistano criticità tali da non consentire la piena funzionalità dell'opera per come progettata e non sia possibile porvi rimedio con idonei interventi;
- 3) si certifica l'esecuzione dei lavori, con le eventuali prescrizioni, salvo parere di non collaudabilità;
- 4) si liquida l'importo dovuto all'esecutore se in credito, ovvero, se in debito, si determina la somma da porsi a carico dell'esecutore e da riconoscere alla stazione appaltante per le spese dipendenti dalla esecuzione d'ufficio in danno o per altro titolo ivi comprese le somme da rimborsare alla stessa stazione appaltante per le spese sostenute per i propri addetti, qualora i lavori siano stati ultimati oltre il termine convenuto;
- 5) si certifica che in termini di prestazioni, obiettivi e caratteristiche tecniche, economiche e qualitative le opere realizzate rispettano le previsioni previste nel progetto e le pattuizioni contrattuali.

Il certificato di collaudo ha carattere provvisorio e assume carattere definitivo dopo 2 anni dalla sua emissione. Decorso tale termine, il collaudo si intende tacitamente approvato.

Fanno eccezione i seguenti casi:

- durante la visita di collaudo si rilevano difetti o mancanze riguardo all'esecuzione dei lavori che non pregiudicano la stabilità dell'opera e la regolarità del servizio cui l'intervento è strumentale - l'organo di collaudo determina, nell'emissione del certificato, la somma che, in conseguenza dei riscontrati difetti, deve detrarsi dal credito dell'esecutore.
- Durante la visita di collaudo si rilevano difetti o mancanze riguardo all'esecuzione dei lavori di scarsa entità e riparabili in breve tempo - l'organo di collaudo prescrive le specifiche lavorazioni da eseguire, assegnando all'esecutore un congruo termine per la loro realizzazione. Il certificato di collaudo non viene rilasciato finché da apposita dichiarazione del direttore dei lavori, confermata dal RUP, risulti che l'esecutore abbia completamente e regolarmente eseguito le opportune lavorazioni, ferma restando la facoltà dell'organo di collaudo di procedere direttamente alla relativa verifica.
- Nel corso del biennio successivo all'emissione del certificato di collaudo, emergono vizi o difetti dell'opera - il RUP denuncia il vizio o il difetto e, sentiti il direttore dei lavori e l'organo di collaudo, accerta, in contraddittorio con l'esecutore, se sono causati da carenze nella realizzazione dell'opera. In tal caso propone alla stazione appaltante di fare eseguire dall'esecutore, o in suo danno, i necessari interventi. Durante il suddetto biennio l'esecutore è tenuto alla garanzia per le difformità e i vizi dell'opera, indipendentemente dalla intervenuta liquidazione del saldo.

Dopo aver emesso il certificato di collaudo provvisorio, l'organo di collaudo, per tramite del RUP, lo trasmette all'esecutore per la sua accettazione, il quale deve a sua volta sottoscriverlo entro 20 giorni. All'atto della firma l'esecutore può formulare e giustificare le proprie conclusioni rispetto alle operazioni di collaudo; contrariamente, se non sottoscrive il certificato di collaudo nel termine indicato, o lo sottoscrive senza formulare osservazioni o richieste, il certificato si intende definitivamente accettato.

## **Art. 2.19.2 CERTIFICATO DI REGOLARE ESECUZIONE**

Il certificato di collaudo tecnico-amministrativo può essere sostituito dal certificato di regolare esecuzione se:

- la stazione appaltante si avvale di tale facoltà per lavori di importo  $\leq$  1 milione di euro;
- per lavori di importo  $>$  1 milione di euro e  $<$  alla soglia di rilevanza europea di euro 5.382.000, di cui all'art. 14 c. 1 lett. a) del codice, purchè non si tratti di una delle seguenti tipologie di opere o interventi:
  - opere di nuova realizzazione o esistenti, classificabili in classe d'uso III e IV ai sensi delle vigenti norme tecniche per le costruzioni, a eccezione dei lavori di manutenzione;
  - opere e lavori di natura prevalentemente strutturale quando questi si discostino dalle usuali tipologie o per la loro particolare complessità strutturale richiedano più articolate calcolazioni e verifiche;
  - lavori di miglioramento o adeguamento sismico;
  - opere di cui al Libro IV, Parte II, Titolo IV, Parte III, Parte IV e Parte VI del codice;
  - opere e lavori nei quali il RUP svolge anche le funzioni di progettista o direttore dei lavori.

Il certificato di regolare esecuzione è emesso dal direttore dei lavori entro 3 mesi dalla data di ultimazione dei lavori e contiene almeno i seguenti elementi:

- a) estremi del contratto e degli eventuali atti aggiuntivi;
- b) indicazione dell'esecutore;
- c) nominativo del direttore dei lavori;
- d) tempo prescritto per l'esecuzione delle prestazioni e date delle attività di effettiva esecuzione delle prestazioni;
- e) importo totale, ovvero importo a saldo da pagare all'esecutore;
- f) certificazione di regolare esecuzione.

A seguito dell'emissione, viene immediatamente trasmesso al RUP che ne prende atto e ne conferma la completezza.

#### **Art. 2.20 ONERI ED OBBLIGHI DIVERSI A CARICO DELL'APPALTATORE RESPONSABILITÀ DELL'APPALTATORE**

Sono a carico dell'appaltatore, gli oneri e gli obblighi di cui al d.m. 145/2000 Capitolato Generale d'Appalto, alla vigente normativa e al presente Capitolato Speciale d'Appalto, nonché a quanto previsto da tutti i piani per le misure di sicurezza fisica dei lavoratori, agli obblighi in materia ambientale, sociale e del lavoro stabiliti dalla normativa europea e nazionale, dai contratti collettivi o dalle disposizioni internazionali elencate nell'allegato X alla direttiva 2014/24/UE del Parlamento europeo e del Consiglio del 26 febbraio 2014; in particolare anche gli oneri di seguito elencati:

- la nomina, prima dell'inizio dei lavori, del Direttore tecnico di cantiere, che dovrà essere professionalmente abilitato ed iscritto all'albo professionale e dovrà fornire alla Direzione dei Lavori apposita dichiarazione di accettazione dell'incarico del Direttore tecnico di cantiere;
- i movimenti di terra ed ogni altro onere relativo alla formazione del cantiere, in relazione all'entità dell'opera, con tutti i più moderni ed avanzati impianti per assicurare una perfetta e rapida esecuzione di tutte le opere prestabilite;
- la recinzione del cantiere con solido steccato in materiale idoneo, secondo le prescrizioni del Piano di Sicurezza ovvero della Direzione dei Lavori, nonché la pulizia e la manutenzione del cantiere, l'inghiainamento ove possibile e la sistemazione dei suoi percorsi in modo da renderne sicuri il transito e la circolazione dei veicoli e delle persone;
- la sorveglianza sia di giorno che di notte del cantiere e di tutti i materiali in esso esistenti, nonché di tutti i beni di proprietà della stazione appaltante e delle piantagioni consegnate all'Appaltatore. Per la custodia di cantieri allestiti per la realizzazione di opere pubbliche, l'appaltatore dovrà servirsi di personale addetto con la qualifica di guardia giurata;
- la costruzione, entro la recinzione del cantiere e nei luoghi che saranno designati dalla Direzione dei Lavori, di locali ad uso ufficio del personale, della Direzione ed assistenza, sufficientemente arredati, illuminati e riscaldati, compresa la relativa manutenzione. Tali locali dovranno essere dotati di adeguati servizi igienici con relativi impianti di scarico funzionanti;
- la fornitura e manutenzione di cartelli di avviso, di fanali di segnalazione notturna nei punti prescritti e di quanto altro venisse particolarmente indicato dalla Direzione dei Lavori o dal Coordinatore in fase di esecuzione, allo scopo di migliorare la sicurezza del cantiere;
- il mantenimento, fino al collaudo, della continuità degli scoli delle acque e del transito sulle vie o sentieri pubblici o privati latitanti le opere da eseguire;
- la fornitura di acqua potabile per il cantiere;
- l'osservanza delle norme, leggi e decreti vigenti, relative alle varie assicurazioni degli operai per

- previdenza, prevenzione infortuni e assistenza sanitaria che potranno intervenire in corso di appalto;
- la comunicazione all'Ufficio da cui i lavori dipendono, entro i termini prefissati dallo stesso, di tutte le notizie relative all'impiego della manodopera;
- l'osservanza delle norme contenute nelle vigenti disposizioni sulla polizia mineraria di cui al d.P.R. 128/59 e s.m.i.;
- le spese per la realizzazione di fotografie delle opere in corso nei vari periodi dell'appalto, nel numero indicato dalla Direzione dei Lavori;
- l'assicurazione che copra i danni subiti dalle stazioni appaltanti a causa del danneggiamento o della distruzione totale o parziale di impianti ed opere, anche preesistenti;
- il pagamento delle tasse e di altri oneri per concessioni comunali (titoli abilitativi per la costruzione, l'occupazione temporanea di suolo pubblico, passi carrabili, ecc.), nonché il pagamento di ogni tassa presente e futura inerente i materiali e mezzi d'opera da impiegarsi, ovvero alle stesse opere finite, esclusi, nei Comuni in cui essi sono dovuti, i diritti per gli allacciamenti e gli scarichi;
- la pulizia quotidiana dei locali in costruzione e delle vie di transito del cantiere, col personale necessario, compreso lo sgombero dei materiali di rifiuto lasciati da altre ditte;
- il libero accesso ed il transito nel cantiere e sulle opere eseguite od in corso d'esecuzione, alle persone addette ed a qualunque altra impresa alla quale siano stati affidati lavori per conto diretto della stazione appaltante;
- l'uso gratuito parziale o totale, a richiesta della Direzione dei Lavori, da parte di dette imprese o persone, dei ponti di servizio, impalcature, costruzioni provvisorie, ed apparecchi di sollevamento, per tutto il tempo occorrente all'esecuzione dei lavori;
- il ricevimento, lo scarico ed il trasporto in cantiere e nei luoghi di deposito o a piè d'opera, a sua cura e spese, secondo le disposizioni della Direzione dei Lavori nonché alla buona conservazione ed alla perfetta custodia, dei materiali e dei manufatti esclusi dal presente appalto e provvisti od eseguiti da altre ditte per conto della stazione appaltante. I danni che per cause dipendenti o per sua negligenza fossero apportati a tali materiali e manufatti dovranno essere riparati a carico esclusivo dell'appaltatore;
- la predisposizione, prima dell'inizio dei lavori, del piano delle misure per la sicurezza fisica dei lavoratori di cui all'art. 119 c. 11 del d.lgs. 36/2023;
- l'adozione, nell'esecuzione di tutti i lavori, dei procedimenti e delle cautele necessarie per garantire la salute e la sicurezza dei lavoratori e dei terzi, nonché per evitare danni ai beni pubblici e privati, osservando le disposizioni contenute nel d.lgs. 9 aprile 2008, n. 81 e s.m.i. e di tutte le norme in vigore in materia di sicurezza;
- il consenso all'uso anticipato delle opere qualora venisse richiesto dalla Direzione dei Lavori, senza che l'appaltatore abbia perciò diritto a speciali compensi. Egli potrà, però, richiedere che sia redatto apposito verbale circa lo stato delle opere, per essere garantito dai possibili danni che potrebbero derivarne dall'uso;
- la fornitura e posa in opera nel cantiere, a sua cura e spese, delle apposite tabelle indicative dei lavori, anche ai sensi di quanto previsto dall'art. 119 c. 13 del d.lgs. 36/2023;
- la trasmissione alla stazione appaltante, a sua cura e spese, degli eventuali contratti di subappalto che dovesse stipulare, almeno 20 giorni prima della data di effettivo inizio dell'esecuzione delle relative prestazioni, ai sensi dell'art. 119 c. 5 del d.lgs. 36/2023. La disposizione si applica anche ai noli a caldo ed ai contratti similari;
- la disciplina e il buon ordine dei cantieri. L'appaltatore è responsabile della disciplina e del buon ordine nel cantiere e ha l'obbligo di osservare e far osservare al proprio personale le norme di legge e di regolamento. L'appaltatore, tramite il direttore di cantiere, assicura l'organizzazione, la gestione tecnica e la conduzione del cantiere. La direzione del cantiere è assunta dal direttore tecnico dell'impresa o da altro tecnico formalmente incaricato dall'appaltatore. In caso di appalto affidato ad associazione temporanea di imprese o a consorzio, l'incarico della direzione di cantiere è attribuito mediante delega conferita da tutte le imprese operanti nel cantiere; la delega deve indicare specificamente le attribuzioni da esercitare dal direttore anche in rapporto a quelle degli altri soggetti operanti nel cantiere. La Direzione dei Lavori ha il diritto, previa motivata comunicazione all'appaltatore, di esigere il cambiamento del direttore di cantiere e del personale per indisciplina, incapacità o grave negligenza. L'appaltatore è comunque responsabile dei danni causati dall'imperizia o dalla negligenza di detti soggetti, e risponde nei confronti dell'amministrazione committente per la malafede o la frode dei medesimi nell'impiego dei materiali.

Il corrispettivo per tutti gli obblighi ed oneri sopra specificati è conglobato nei prezzi dei lavori e nell'eventuale compenso di cui all'articolo "Ammontare dell'Appalto" del presente Capitolato. Detto eventuale compenso è fisso ed invariabile, essendo soggetto soltanto alla riduzione relativa all'offerta ribasso

contrattuale.

L'appaltatore si obbliga a garantire il trattamento dei dati acquisiti in merito alle opere appaltate, in conformità a quanto previsto dal Regolamento (UE) 2016/679 del Parlamento europeo e del Consiglio del 27 aprile 2016 "REGOLAMENTO GENERALE SULLA PROTEZIONE DEI DATI" e dal d.lgs. 30 giugno 2003, n. 196 "Codice in materia di protezione dei dati personali" e s.m.i.

#### **Art. 2.21 CARTELLI ALL'ESTERNO DEL CANTIERE**

L'appaltatore ha l'obbligo di fornire in opera a sua cura e spese e di esporre all'esterno del cantiere, come dispone la Circolare Min. LL.PP. 1 giugno 1990, n. 1729/UL, due cartelli di dimensioni non inferiori a m. 1,00 (larghezza) per m. 2,00 (altezza) in cui devono essere indicati la stazione appaltante, l'oggetto dei lavori, i nominativi dell'Impresa, del Progettista, della Direzione dei Lavori e dell'assistente ai lavori; in detti cartelli, ai sensi dall'art. 119 c. 13 del d.lgs. 36/2023, sono indicati, altresì, i nominativi di tutte le imprese subappaltatrici nonché tutti i dati richiesti dalle vigenti normative nazionali e locali.

#### **Art. 2.22 PROPRIETÀ DEI MATERIALI DI ESCAVAZIONE E DI DEMOLIZIONE**

In attuazione dell'art. 36 del Capitolato generale d'appalto d.m. 145/2000, i materiali provenienti da escavazioni o demolizioni sono di proprietà della stazione appaltante.

L'appaltatore deve trasportarli e regolarmente accatastarli nel sito di stoccaggio indicato dalla stazione appaltante intendendosi di ciò compensato coi prezzi degli scavi e delle demolizioni relative.

Qualora detti materiali siano ceduti all'appaltatore, il prezzo ad essi convenzionalmente attribuito deve essere dedotto dall'importo netto dei lavori, salvo che la deduzione non sia stata già fatta nella determinazione dei prezzi di contratto.

#### **Art. 2.23 RINVENIMENTI**

Nel caso la verifica preventiva di interesse archeologico, di cui all'allegato I.8 del d.lgs. 36/2023, risultasse negativa, al successivo eventuale rinvenimento di tutti gli oggetti di pregio intrinseco ed archeologico esistenti nelle demolizioni, negli scavi e comunque nella zona dei lavori, si applica l'art. 35 del Capitolato generale d'appalto (d.m. 145/2000); essi spettano di pieno diritto alla stazione appaltante, salvo quanto su di essi possa competere allo Stato. L'appaltatore dovrà dare immediato avviso dei loro rinvenimento, quindi depositarli negli uffici della Direzione dei Lavori, ovvero nel sito da questi indicato, che redige regolare verbale in proposito da trasmettere alle competenti autorità.

L'appaltatore ha diritto al rimborso delle spese sostenute per la loro conservazione e per le speciali operazioni che sono state espressamente ordinate al fine di assicurarne l'integrità ed il diligente recupero.

L'appaltatore non può demolire o comunque alterare i reperti, né può rimuoverli senza autorizzazione della stazione appaltante.

Per quanto detto, però, non saranno pregiudicati i diritti spettanti per legge agli autori della scoperta.

#### **Art. 2.24 BREVETTI DI INVENZIONE**

I requisiti tecnici e funzionali dei lavori da eseguire possono riferirsi anche allo specifico processo di produzione o di esecuzione dei lavori, a condizione che siano collegati all'oggetto del contratto e commisurati al valore e agli obiettivi dello stesso. A meno che non siano giustificati dall'oggetto del contratto, i requisiti tecnici e funzionali non fanno riferimento a una fabbricazione o provenienza determinata o a un procedimento particolare dei prodotti o dei servizi forniti da un determinato operatore economico, né a marchi, brevetti, tipi o a una produzione specifica che avrebbero come effetto quello di favorire o eliminare talune imprese o taluni prodotti. Tale riferimento è autorizzato, in via eccezionale, nel caso in cui una descrizione sufficientemente precisa e intelligibile dell'oggetto del contratto non è possibile: un siffatto riferimento sarà accompagnato dall'espressione «o equivalente».

Nel caso la stazione appaltante prescriva l'impiego di disposizioni o sistemi protetti da brevetti d'invenzione, ovvero l'appaltatore vi ricorra di propria iniziativa con il consenso della Direzione dei Lavori, l'appaltatore deve dimostrare di aver pagato i dovuti canoni e diritti e di aver adempiuto a tutti i relativi obblighi di legge.

#### **Art. 2.25**

## GESTIONE DELLE CONTESTAZIONI E RISERVE

L'esecutore, è sempre tenuto ad uniformarsi alle disposizioni del direttore dei lavori, senza poter sospendere o ritardare il regolare sviluppo dei lavori, quale che sia la contestazione o la riserva che egli iscriva negli atti contabili.

Le riserve sono iscritte a pena di decadenza sul primo atto dell'appalto idoneo a riceverle, successivo all'insorgenza o alla cessazione del fatto che ha determinato il pregiudizio dell'esecutore. In ogni caso, sempre a pena di decadenza, le riserve sono iscritte anche nel registro di contabilità all'atto della firma immediatamente successiva al verificarsi o al cessare del fatto pregiudizievole, nonché della sottoscrizione del certificato di collaudo mediante precisa esplicitazione delle contestazioni circa le relative operazioni. Il registro di contabilità è sottoposto all'esecutore per la sua sottoscrizione in occasione di ogni SAL.

Le riserve sono formulate in modo specifico ed indicano con precisione le ragioni sulle quali esse si fondano. In particolare, le riserve contengono a pena di inammissibilità:

- la precisa quantificazione<sup>(1)</sup> delle somme che l'esecutore ritiene gli siano dovute;
- l'indicazione degli ordini di servizi, emanati dal direttore dei lavori, che abbiano inciso sulle modalità di esecuzione dell'appalto;
- le contestazioni relative all'esattezza tecnica delle modalità costruttive previste dal capitolato speciale d'appalto o dal progetto esecutivo;
- le contestazioni relative alla difformità rispetto al contratto delle disposizioni e delle istruzioni relative agli aspetti tecnici ed economici della gestione dell'appalto;
- le contestazioni relative alle disposizioni e istruzioni del direttore dei lavori che potrebbero comportare la responsabilità dell'appaltatore o che potrebbero determinare vizi o difformità esecutive dell'appalto.

L'esecutore, all'atto della firma del conto finale, da apporre entro il termine di 30 giorni dall'invito del RUP a prenderne cognizione, non può iscrivere domande diverse per oggetto o per importo da quelle formulate nel registro di contabilità durante lo svolgimento dei lavori, e ha l'onere, a pena di decadenza, di confermare le riserve già iscritte sino a quel momento negli atti contabili per le quali non siano intervenute procedure di carattere conciliativo.

Se l'esecutore non firma il conto finale nel termine di 30 giorni (art. 7, c. 4, allegato II.14, del d.lgs. 36/2023) o se lo sottoscrive senza confermare le domande già formulate nel registro di contabilità, il conto finale si intende come definitivamente accettato.

Le riserve non espressamente confermate sul conto finale si intendono rinunciate.

Nel caso in cui l'esecutore, non firmi il registro, è invitato a farlo entro il termine perentorio di 15 giorni e, qualora persista nell'astensione o nel rifiuto, se ne fa espressa menzione nel registro.

Se l'esecutore, ha firmato con riserva, qualora l'esplicazione e la quantificazione non siano possibili al momento della formulazione della stessa, egli esplica, a pena di decadenza, nel termine di 15 giorni, le sue riserve, scrivendo e firmando nel registro le corrispondenti domande di indennità e indicando con precisione le cifre di compenso cui crede aver diritto, e le ragioni di ciascuna domanda.

Il direttore dei lavori, nei successivi 15 giorni, espone nel registro le sue motivate deduzioni. Se il direttore dei lavori omette di motivare in modo esauriente le proprie deduzioni e non consente alla stazione appaltante di ricevere le ragioni ostative al riconoscimento delle pretese dell'esecutore, incorre in responsabilità per le somme che, per tale negligenza, la stazione appaltante dovesse essere tenuta a sborsare.

Nel caso in cui l'esecutore non ha firmato il registro nel termine di cui sopra, oppure lo ha fatto, ma le riserve non sono state iscritte secondo le modalità sopra indicate, i dati registrati si intendono definitivamente accertati, e l'esecutore decade dal diritto di far valere le sue riserve o le domande che ad esse si riferiscono.

### Accordo bonario

Qualora in seguito all'iscrizione di riserve sui documenti contabili, **l'importo economico dell'opera possa variare tra il 5 ed il 15% dell'importo contrattuale** si può procedere ad un accordo bonario<sup>(2)</sup>.

Il procedimento dell'accordo bonario può essere reiterato quando le riserve iscritte, ulteriori e diverse rispetto a quelle già esaminate, raggiungono nuovamente l'importo di cui al periodo precedente, nell'ambito comunque di un limite massimo complessivo del 15% dell'importo del contratto.

Le domande che fanno valere pretese già oggetto di riserva non sono proposte per importi maggiori rispetto a quelli quantificati nelle riserve stesse. Non sono oggetto di riserva gli aspetti progettuali che siano stati oggetto di verifica ai sensi dell'art. 42, del codice<sup>(4)</sup>.

Prima dell'approvazione del certificato di collaudo ovvero del certificato di regolare esecuzione, qualunque sia l'importo delle riserve, il RUP attiva l'accordo bonario per la risoluzione delle riserve e valuta l'ammissibilità e la non manifesta infondatezza delle riserve ai fini dell'effettivo raggiungimento del limite di valore 15% del contratto.

Il direttore dei lavori dà immediata comunicazione al RUP delle riserve, trasmettendo nel più breve tempo possibile una propria relazione riservata.

Il RUP valuta l'ammissibilità e la non manifesta infondatezza delle riserve ai fini dell'effettivo raggiungimento del limite dell'importo sopra riportato.

Entro 15 giorni dalla data di comunicazione il RUP può richiedere alla Camera arbitrale l'indicazione di una lista di 5 esperti aventi competenza specifica in relazione all'oggetto del contratto dopo aver acquisito la relazione riservata del direttore dei lavori e, ove costituito, dell'organo di collaudo. Il RUP e il soggetto che ha formulato le riserve scelgono d'intesa l'esperto incaricato della formulazione della proposta motivata di accordo bonario, scegliendolo nell'ambito della lista. In caso di mancata intesa tra il RUP e il soggetto che ha formulato le riserve, entro 15 giorni dalla trasmissione della lista l'esperto è nominato dalla Camera arbitrale che ne fissa anche il compenso, prendendo come riferimento i limiti stabiliti dall'allegato V.1 - Compensi degli arbitri - del codice. La proposta è formulata dall'esperto entro 90 giorni dalla nomina. Qualora il RUP non richieda la nomina dell'esperto, la proposta è formulata da quest'ultimo entro 90 giorni dalla data di comunicazione.

L'esperto, qualora nominato, ovvero il RUP:

- verifica le riserve in contraddittorio con il soggetto che le ha formulate;
- effettua eventuali ulteriori audizioni;
- istruisce la questione con la raccolta di dati e informazioni e con l'acquisizione di eventuali altri pareri;
- formula, verificata la disponibilità di idonee risorse economiche, una proposta di accordo bonario, che è trasmessa al dirigente competente della stazione appaltante e al soggetto che ha formulato le riserve.

Se la proposta è accettata dalle parti, entro 45 giorni dal suo ricevimento, l'accordo bonario è concluso e viene redatto verbale sottoscritto dalle parti. L'accordo ha natura di transazione. Sulla somma riconosciuta in sede di accordo bonario sono dovuti gli interessi al tasso legale a partire dal 60esimo giorno successivo alla accettazione dell'accordo bonario da parte della stazione appaltante. In caso di rifiuto della proposta da parte del soggetto che ha formulato le riserve ovvero di inutile decorso del termine possono essere aditi gli arbitri o il giudice ordinario.

#### **Arbitrato<sup>(4)</sup>**

Le controversie su diritti soggettivi, derivanti dall'esecuzione del contratto comprese quelle conseguenti al mancato raggiungimento dell'accordo bonario, possono essere deferite ad arbitri.

La stazione appaltante indica nel bando (nell'avviso, nell'invito) che all'interno del contratto sia inserita la clausola compromissoria. In questi casi, l'appaltatore può rifiutare la clausola compromissoria, che in tale caso non sarà inserita nel contratto, comunicandolo alla stazione appaltante entro 20 (venti) giorni dalla conoscenza dell'aggiudicazione. È nella facoltà delle parti di compromettere la lite in arbitrato nel corso dell'esecuzione del contratto.

La clausola compromissoria è inserita previa autorizzazione motivata dell'organo di governo della amministrazione aggiudicatrice. È nulla la clausola inserita senza autorizzazione.

Ciascuna delle parti, nella domanda di arbitrato o nell'atto di resistenza alla domanda, designa l'arbitro di propria competenza scelto tra soggetti di provata esperienza e indipendenza nella materia oggetto del contratto cui l'arbitrato si riferisce. Il Presidente del collegio arbitrale<sup>(5)</sup> viene designato dalla Camera arbitrale tra i soggetti iscritti all'albo in possesso di particolare esperienza nella materia e di provata indipendenza.

La nomina degli arbitri<sup>(6)</sup> per la risoluzione delle controversie nelle quali è parte una pubblica amministrazione avviene nel rispetto dei principi di pubblicità e di rotazione, oltre che delle disposizioni del codice.

La nomina del collegio arbitrale effettuata in violazione della vigente normativa, determina la nullità del lodo.

Per la nomina del collegio arbitrale, la domanda di arbitrato, l'atto di resistenza ed eventuali controdeduzioni sono trasmessi alla Camera arbitrale. Sono, altresì, trasmesse le designazioni di parte. Contestualmente alla nomina del Presidente, la Camera arbitrale comunica alle parti la misura e le modalità del deposito da effettuarsi in acconto del corrispettivo arbitrale. Il Presidente del collegio arbitrale nomina, se necessario, il segretario, anche scegliendolo tra il personale interno all'ANAC.

Le parti determinano la sede del collegio arbitrale; in mancanza di indicazione della sede del collegio arbitrale ovvero di accordo fra le parti, questa deve intendersi stabilita presso la sede della Camera arbitrale.

I termini che gli arbitri hanno fissato alle parti per le loro allegazioni e istanze istruttorie sono considerati perentori solo se vi sia una previsione in tal senso nella convenzione di arbitrato o in un atto scritto separato o nel regolamento processuale che gli arbitri stessi si sono dati.

Il lodo si ha per pronunciato con l'ultima sottoscrizione e diviene efficace con il suo deposito presso la Camera arbitrale. Entro 15 giorni dalla pronuncia del lodo è corrisposta, a cura degli arbitri e a carico delle parti, una somma pari all'1 % del valore della relativa controversia. Detto importo è direttamente versato all'ANAC.

Il deposito del lodo presso la Camera arbitrale precede quello da effettuarsi presso la cancelleria del

tribunale. Il deposito del lodo presso la Camera arbitrale è effettuato, a cura del collegio arbitrale, in tanti originali quante sono le parti, oltre a uno per il fascicolo d'ufficio, oppure con modalità informatiche e telematiche determinate dall'ANAC.

Il lodo è impugnabile, oltre che per motivi di nullità, anche per violazione delle regole di diritto relative al merito della controversia. L'impugnazione<sup>(7)</sup> è proposta nel termine di 90 giorni dalla notificazione del lodo e non è più proponibile dopo il decorso di 180 giorni dalla data del deposito del lodo presso la Camera arbitrale.

Le parti sono tenute solidalmente al pagamento del compenso dovuto agli arbitri e delle spese relative al collegio e al giudizio arbitrale, salvo rivalsa fra loro.

### **Collegio consultivo tecnico<sup>(8)</sup>**

Per prevenire le controversie o consentire la rapida risoluzione delle stesse o delle dispute tecniche di ogni natura che possano insorgere nell'esecuzione dei contratti, ciascuna parte può chiedere la costituzione di un collegio consultivo tecnico.

Per i lavori diretti alla realizzazione delle opere pubbliche di importo pari o superiore alle soglie di rilevanza europea e di forniture e servizi di importo pari o superiore a 1 milione di euro, la costituzione del collegio è obbligatoria.

Il collegio consultivo tecnico esprime pareri o, in assenza di una espressa volontà contraria, adotta determinazioni aventi natura di lodo contrattuale ai sensi dell'art. 808-ter c.c. Se la pronuncia assume valore di lodo contrattuale, l'attività di mediazione e conciliazione è comunque finalizzata alla scelta della migliore soluzione per la celere esecuzione dell'opera a regola d'arte.

Il collegio consultivo tecnico è formato, a scelta della stazione appaltante, da 3 componenti, o 5 in caso di motivata complessità dell'opera e di eterogeneità delle professionalità richieste, dotati di esperienza e qualificazione professionale adeguata alla tipologia dell'opera, tra ingegneri, architetti, giuristi ed economisti con comprovata esperienza nel settore degli appalti delle concessioni e degli investimenti pubblici, anche in relazione allo specifico oggetto del contratto.

Il CCT si intende istituito al momento dell'accettazione dell'incarico da parte del presidente.

Nell'adozione delle proprie determinazioni, il collegio consultivo può operare anche in videoconferenza o con qualsiasi altro collegamento da remoto. Fermo quanto specificamente disposto nel verbale d'insediamento sulle modalità di svolgimento del contraddittorio, è comunque facoltà del Collegio procedere ad audizioni informali delle parti o convocare le parti per consentire l'esposizione in contraddittorio delle rispettive ragioni. Rimane comunque esclusa la possibilità di disporre consulenza tecnica d'ufficio.

L'inosservanza dei pareri o delle determinazioni del collegio consultivo tecnico viene valutata ai fini della responsabilità del soggetto agente per danno erariale e costituisce, salvo prova contraria, grave inadempimento degli obblighi contrattuali; l'osservanza delle determinazioni del collegio consultivo tecnico è causa di esclusione della responsabilità per danno erariale, salvo il dolo.

La possibilità che la pronuncia del collegio consultivo tecnico assuma natura di lodo contrattuale è esclusa nei casi in cui è richiesto il parere sulla sospensione coattiva e sulle modalità di prosecuzione dei lavori. Il parere obbligatorio può essere sostituito dalla determinazione avente natura di lodo contrattuale nell'ipotesi di sospensione imposta da gravi ragioni di ordine tecnico ai sensi dell'articolo 216, c. 4 dell'opera. Salva diversa previsione di legge, le determinazioni del collegio consultivo tecnico sono adottate con atto sottoscritto dalla maggioranza dei componenti, entro il termine di 15 giorni decorrenti dalla data della comunicazione dei quesiti, se formulato congiuntamente dalle parti, ovvero dal momento in cui si è perfezionata la formulazione di più quesiti distintamente formulati dalle parti in ordine a una medesima questione. Le determinazioni possono essere rese con motivazione succinta, che può essere integrata nei successivi 15 giorni, sottoscritta dalla maggioranza dei componenti. In caso di particolari esigenze istruttorie le determinazioni possono essere adottate entro venti giorni dalla comunicazione dei quesiti. Le decisioni sono assunte a maggioranza.

I componenti del collegio consultivo tecnico hanno diritto a un compenso<sup>(9)</sup> a carico delle parti proporzionato al valore dell'opera, al numero, alla qualità e alla tempestività delle determinazioni assunte.

Il collegio consultivo tecnico è sciolto al termine dell'esecuzione del contratto ovvero, nelle ipotesi in cui non ne è obbligatoria la costituzione, in data anteriore su accordo delle parti.

## **Art. 2.26**

### **DISPOSIZIONI GENERALI RELATIVE AI PREZZI E CLAUSOLE DI REVISIONE**

Il prezzo a base di gara delle opere da realizzare è stato calcolato secondo quanto indicato nel computo metrico estimativo che comprende l'indicazione delle lavorazioni, le relative quantificazioni ed i relativi prezzi unitari.

I prezzi unitari in base ai quali sono pagati i lavori appaltati sono stati computati tenendo conto di risorse umane, attrezzature e prodotti impiegati nella realizzazione dell'opera:

- **risorsa umana:** fattore produttivo lavoro, come attività fisica o intellettuale dell'uomo -

manodopera. I costi delle risorse umane sono costituiti dal costo del lavoro determinato annualmente dal Ministero del lavoro e delle politiche sociali sulla base dei valori economici definiti dalla contrattazione collettiva nazionale tra le organizzazioni sindacali e le organizzazioni dei datori di lavoro comparativamente più rappresentativi, delle norme in materia previdenziale ed assistenziale, dei diversi settori merceologici e delle differenti aree territoriali.

- **attrezzatura:** fattore produttivo capitale che include i beni strumentali, le macchine, i mezzi, i noli, i trasporti - noli e trasporti. Si distingue in *nolo a freddo* e *nolo a caldo* in funzione dei costi compresi in esso, secondo e seguenti definizioni:
  - **nolo a freddo:** il nolo a freddo del mezzo d'opera o dell'attrezzatura non comprende i costi della manodopera necessaria per il suo impiego, le spese per i materiali di consumo (carburanti, lubrificanti) e della normale manutenzione e le assicurazioni R.C.;
  - **nolo a caldo<sup>(1)</sup>:** comprende i costi della manodopera necessaria per il suo impiego, le spese per i materiali di consumo (come i carburanti o i lubrificanti), la normale manutenzione e le assicurazioni R.C.;
- **prodotto:** risultato di un'attività produttiva dell'uomo, tecnicamente ed economicamente definita, per estensione anche eventuali materie prime impiegate direttamente nell'attività produttiva delle costruzioni. I costi dei prodotti comprendono gli oneri derivanti all'appaltatore dalla relativa fornitura franco cantiere, incluso il costo del trasporto.

I prezzi medesimi si intendono accettati dall'Appaltatore.

Il costo dei prodotti, delle attrezzature e delle lavorazioni viene determinato considerando i prezzi correnti alla data dell'approvazione del progetto, riportati nei prezziari predisposti dalle regioni<sup>(2)</sup>.

I prezzi cessano di avere validità al 31 dicembre di ogni anno e possono essere transitoriamente utilizzati fino al 30 giugno dell'anno successivo per i progetti a base di gara la cui approvazione sia intervenuta entro tale data, ovvero:

- nel caso di un **progetto di fattibilità tecnica economica** da porre a base di gara, approvato entro il 30 giugno, per quantificare il limite di spesa è possibile utilizzare il prezzo vigente nell'anno precedente; dopo il 30 giugno si procede alla revisione del progetto utilizzando il prezzo vigente;
- nel caso di un **progetto esecutivo** da porre a base di gara, approvato entro il 30 giugno, si utilizza l'elenco dei prezzi approvato con il livello progettuale precedente; nel caso in cui siano necessari ulteriori prezzi, i medesimi possono essere dedotti dal prezzo vigente nell'anno precedente.

## **Disposizioni introdotte in via transitoria dalla L 197/2022 (Legge di Bilancio) <sup>(3)</sup> per far fronte all'aumento del costo dei materiali da costruzione anche per l'anno 2023**

### **caso 1 - Procedure di affidamento delle opere pubbliche avviate dal 1° gennaio 2023 al 31 dicembre 2023**

A causa dell'aumento eccezionale dei prezzi, ai sensi dell'art. 1, comma 371, Legge 197/2022, questa stazione appaltante contabilizza i lavori oggetto del presente appalto sulla base del prezzo regionale infrannuale aggiornato alla data del **31 luglio 2022** valido fino al **31 marzo 2023** (art. 26, comma 2, DL 50/2022, convertito con modificazioni dalla L 91/2022), termine entro il quale la regione dovrà obbligatoriamente procedere all'aggiornamento annuale del prezzo, secondo quanto stabilito dall'art. 41, c. 13 del d.lgs. 36/2023

Nei casi sopra riportati la Stazione appaltante riconosce tali maggiori importi, al netto dei ribassi d'asta formulati in sede di offerta e nella misura del 90 o 80<sup>(4)</sup> per cento e il relativo certificato di pagamento verrà emesso contestualmente entro 5 giorni dall'adozione del SAL. Il pagamento è effettuato utilizzando:

- risorse accantonate per imprevisti nel quadro economico di ogni intervento, nel limite del 50%;
- eventuali somme a disposizione della stazione appaltante e stanziare annualmente relativamente allo stesso intervento;
- somme derivanti da ribassi d'asta qualora non ne sia prevista una diversa destinazione sulla base delle norme vigenti;
- somme relative ad altri interventi già ultimati e collaudati, nel rispetto delle procedure contabili della spesa e nei limiti della relativa spesa autorizzata.

Le compensazioni sono liquidate previa presentazione da parte<sup>(5)</sup> **dell'appaltatore entro 60 giorni** dalla pubblicazione nella Gazzetta Ufficiale del decreto MIMS, **di un'istanza di compensazione alla Stazione**

**appaltante**, per i lavori eseguiti nel rispetto del cronoprogramma.

Il DL verificato il rispetto del cronoprogramma nell'esecuzione dei lavori e valutata la documentazione probante la maggiore onerosità subita dall'appaltatore riconosce la compensazione così come segue:

- se la maggiore onerosità provata dall'appaltatore è relativa ad una **variazione percentuale inferiore a quella riportata nel decreto MIMS, la compensazione viene riconosciuta limitatamente alla predetta inferiore variazione e per la sola parte eccedente il 5% e in misura pari all'80% di detta eccedenza;**
- se la maggiore onerosità provata dall'appaltatore è relativa ad una **variazione percentuale superiore a quella riportata nel decreto MIMS, la compensazione viene riconosciuta per la sola parte eccedente il 5% e in misura pari all'80% di detta eccedenza.**

La compensazione non è soggetta al ribasso d'asta ed è al netto delle eventuali compensazioni precedentemente accordate, inoltre, restano esclusi dalla stessa i lavori contabilizzati nell'anno solare di presentazione dell'offerta.

#### **Art. 2.27**

#### **OSSERVANZA REGOLAMENTO UE SUI MATERIALI**

La progettazione, i materiali prescritti e utilizzati nell'opera dovranno essere conformi sia alla direttiva del Parlamento Europeo UE n. 305/2011 sia a quelle del Consiglio dei LL.PP. Le nuove regole sulla armonizzazione e la commercializzazione dei prodotti da costruzione sono contenute nel Decreto Legislativo 16 giugno 2017 n. 106, riguardante il "Regolamento dei prodotti da costruzione".

L'appaltatore, il progettista, il direttore dei lavori, il direttore dell'esecuzione o il collaudatore, ognuno secondo la propria sfera d'azione e competenza, saranno tenuti a rispettare l'obbligo di impiego di prodotti da costruzione di cui al citato Regolamento UE.

Anche qualora il progettista avesse per errore prescritto prodotti non conformi alla norma, rendendosi soggetto alle sanzioni previste dal D.lgs. 106/2017, l'appaltatore è tenuto a comunicare per iscritto alla Stazione appaltante ed al Direttore dei lavori il proprio dissenso in merito e ad astenersi dalla fornitura e/o messa in opera dei prodotti prescritti non conformi.

Particolare attenzione si dovrà prestare alle certificazioni del fabbricante all'origine, che, redigendo una apposita dichiarazione, dovrà attestare la prestazione del prodotto secondo le direttive comunitarie.

# CAPITOLO 3

## CARATTERISTICHE TECNICHE DEL MANTO IMPERMEABILE

### Art. 3.1

#### PRESCRIZIONI TECNICHE GENERALI

L'intervento prevede l'applicazione sul lastrico di copertura della mensa di un nuovo manto di tenuta impermeabile con l'utilizzo di resine speciali (poliurea aromatiche e alifatiche) altamente elastico, resistente ai carichi ed alle escursioni termiche. La Poliurea è un prodotto fluido bicomponente formulato con isocianati aromatici o alifatici e particolari diammine a diversificato peso molecolare che viene applicato a spruzzo con l'utilizzo di speciali macchinari auto dosanti che lavorano a determinata temperatura e pressione e, una volta applicata, raggiunge in breve elevate caratteristiche di resistenza meccanica, all'abrasione ed all'invecchiamento, legate all'ottimo potere impermeabilizzante.

Caratteristiche della poliurea

Esente da solventi e da parti volatili. Solido 100%

Inodore

Applicabile anche a basse temperature

Rapidissimo indurimento (5-10 sec.)

Immediata impermeabilità (1 min.) e pedonabilità (5-8 min.)

Ridotti tempi di applicazione. Alta resa secondi/mq

Alta resistenza alla trazione e alla lacerazione

Resistenza all'urto ed all'abrasione

Eccellente capacità di crack-bridging

Eccellente stabilità agli agenti atmosferici

Elevata resistenza agli acidi e agli alcali diluiti

Elevata stabilità ai raggi UV

Prodotto bicomponente, applicabile con speciale impianto a pressione auto miscelante.

Temperature di applicazione tra i +5 °C e +40°C

#### PREPARAZIONE DELLE SUPERFICI

Il prodotto si deve applicare su superfici preventivamente trattate al fine di rendere il piano privo di superfici instabili, esenti da polveri, prive di parti incoerenti e non aderenti, il tutto eseguito mediante spazzolatura o sabbiatura delle superfici con successiva regolarizzazione di piccoli buchi o asperità con applicazione di malta bicomponente adesiva, stesura a spatola di un primo strato impermeabile (spessore 15 mm), posa del secondo strato (spessore 15 mm) fresco su fresco previa interposizione di rete in fibra di vetro del peso di 300 gr/mq. Al termine del trattamento preventivo è prevista l'applicazione di primer d'adesione e la finitura antiscivolo protettiva ai raggi UV a base di resine poliuretaniche alifatiche.

#### STOCCAGGIO DEI MATERIALI

I componenti si conservano nei propri imballi originali sigillati, in ambiente asciutto, al riparo da umidità con temperatura tra i +5 °C e +30°C.

# CAPITOLO 4

## CARATTERISTICHE TECNICHE DEL NUOVO IMPALCATO

### Art. 4.1 PRESCRIZIONI TECNICHE GENERALI

L'intervento prevede per le nuove componenti degli impianti e per quelle esistenti il posizionamento su un nuovo impalcato metallico costituito da travi IPE 400 poggiate su baggioli in calcestruzzo armato di nuova realizzazione. I nuovi elementi andranno a trasferire i carichi direttamente sulle sottostanti strutture portanti dei pilastri. Tali carichi, nel loro complesso, non costituiscono aggravio sulle strutture esistenti, rispetto alla situazione attuale, pertanto l'intervento non richiede calcoli sulle strutture esistenti ai sensi delle NTC 2018.

Lo schema prevede l'utilizzo di travi HEA 300 poste ad interasse di circa 1,40 m, poggiate sulle IPE 400, ed il posizionamento di un grigliato tipo keller su tutta l'area di interesse di circa 130 mq.

CARATTERISTICHE IPE 400 – S235 JR EN 1025-2: 2004  
CARATTERISTICHE HEA 300 – S235 JR EN 1025-2: 2004

#### UNIONI BULLONATE DELLE TRAVI

Bulloni ad alta resistenza CLASSE di resistenza X.Y 10.9 – Acciaio AISI 316 UNI 5737/39

Rottura  $f_{tb} = X \times 100$  (Mpa) = 10 x 100 (MPa)

Snervamento  $f_{yb} = X \times Y \times 10$  (Mpa) = 10 x 9 x 10 (MPa)

Bulloni M 16 mm ( $S_w=24$  mm/ spessore testa = 10 mm) Lunghezza > 60 mm

Diametro del foro passante su elementi = 17 mm

Precarico di bulloni ad alta resistenza YM7 = 1,1

$F_p, C = 0,7 \times f_{tb} \times A_{res} / YM7$

Filettatura fine:

COPPIA DI SERRAGGIO M16x1,5 = 359 Nm

FORZA DI PRECARICO M16x1,5 = 125.500 N

TIPO DI COLLEGAMENTO DEGLI ELEMENTI DA UNIRE con COPRIGIUNTO DOPPIO con azione di trazione baricentrica

CARATTERISTICHE GRIGLIATO PRESSATO 40x3/66x11 - Peso 32,1 Kq/mq

Classe 1 - secondo UNI 11002-1

D.M. 14 gennaio 2008 - 3.1.4 - tabella 3.1.II - Categoria E Carico dinamico 600 daN/m<sup>2</sup> Materiale acciaio S235JR

Installazione dei pannelli conforme alla specifiche tecniche fornite dal Produttore

# CAPITOLO 5

## CARATTERISTICHE TECNICHE DEGLI IMPIANTI

### Art. 5.1 PRESCRIZIONI TECNICHE GENERALI

L'impianto di riscaldamento (e raffrescamento) è definito dal D.Lgs. 192/2005 (come modificato dal Dlgs 48/2020):

*"Impianto termico: impianto tecnologico fisso destinato ai servizi di climatizzazione invernale o estiva degli ambienti, con o senza produzione di acqua calda sanitaria, o destinato alla sola produzione di acqua calda sanitaria, indipendentemente dal vettore energetico utilizzato, comprendente eventuali sistemi di produzione, distribuzione, accumulo e utilizzazione del calore nonché gli organi di regolazione e controllo, eventualmente combinato con impianti di ventilazione. Non sono considerati impianti termici i sistemi dedicati esclusivamente alla produzione di acqua calda sanitaria al servizio di singole unità immobiliari ad uso residenziale ed assimilate..."*

L'impianto termico si compone di 4 sistemi principali:

- sistema di generazione
- sistema di distribuzione
- sistema di emissione
- sistema di regolazione

Il sistema di alimentazione del vettore termico di un edificio è costituito da un fluido termovettore, che può essere acqua o aria; si parlerà quindi di impianto idraulico o impianto aeraulico.

Gli impianti di riscaldamento e/o condizionamento saranno realizzati in conformità al D.P.R. 412/90 e s.m.i., al D.M. 01 dicembre 1975 e s.m.i. e alle specifiche raccolte e circolari INAIL (ex I.S.P.E.S.L.). Si presterà attenzione inoltre, ai principi dei D.Lgs. 19 agosto 2005 n. 192, D.Lgs. 29 dicembre 2006 n. 311, D.P.R. 2 aprile 2009 n. 59, Decreti 26 giugno 2015 e alle metodologie e indicazioni tecniche riportate nelle norme UNI ad essi collegate.

Tutti i prodotti e/o materiali impiegati, qualora possano essere dotati di marcatura CE secondo la normativa tecnica vigente, dovranno essere muniti di tale marchio.

#### Art. 5.1.1

##### Per il condizionamento d'aria estivo:

- a) La temperatura esterna e l'umidità relativa da tenere quale base del calcolo sono quelle fissate nel progetto.
- b) La temperatura dell'aria nei locali da condizionare dovrà essere di 24 °C (normalmente da 4 a 7 gradi inferiore alla temperatura esterna fissata come alla lett. a).

Essendo  $t_e$  la temperatura esterna e  $t_i$  la temperatura nei locali da condizionare, i valori di  $(t_e - t_i)$  vengono fissati tra 4 °C e 7 °C con  $t_e = 32$  °C.

Per  $t_e > 32$  °C i valori  $(t_e - t_i)$  restano costanti.

Per  $t_e < 32$  °C la variazione di  $t_i$  si determina con la relazione:

$$t_i = 22^\circ\text{C} + \frac{t_e - 22}{2}$$

stabilita per

$$(t_e - t_i) = 5^\circ\text{C} \quad \text{con } t_e = 32^\circ\text{C}$$

dalla quale risulta che vale a determinare le variazioni di  $(t_e - t_i)$  per  $t_e = 32$  °C per differenze tra  $t_e$  e  $t_i$  rispettivamente, di 4 °C; 5 °C; 6 °C; 7 °C.

Valori di

te - ti

Per variazioni di te da 32°C a 22°C

- c) Stato igrometrico - L'umidità relativa dell'aria nei locali da condizionare è stabilita del 50 % (normalmente 50%) e dovrà essere mantenuta costante, anche con le variazioni della temperatura interna nei locali, con una tolleranza ammessa dalla vigente normativa.
- d) Lo stato di regime con impianto a funzionamento giornaliero intermittente, per circa 10 ore di funzionamento su 24, deve realizzarsi in un periodo di 2 ore. Nel caso si tratti di un diverso periodo di intermittenza, sarà prescritta la durata del relativo avviamento; questo sempre che l'esercizio sia regolarmente gestito da almeno 7 giorni consecutivi.

Qualora si tratti di funzionamento saltuario, non giornaliero, l'impianto dovrà funzionare per il periodo di tempo occorrente a raggiungere, nei locali, il regime con le temperature stabilite.

## **Art. 5.2 SISTEMA DI PRODUZIONE O DI SOTTRAZIONE DEL CALORE**

La centrale termica e frigorifera ed i condizionatori di aria dovranno essere sistemati in idonei e spaziosi locali, appositamente destinati, di facile accesso ed ingresso sufficientemente arieggiati ed illuminati e rispondenti alle vigenti normative.

Per quanto riguarda i locali per i generatori di calore a vapore o ad acqua surriscaldata, dovranno altresì osservarsi le disposizioni sugli apparecchi a pressione dell'Ente preposto.

I locali della centrale frigorifera e della centrale termica dovranno soddisfare alle disposizioni vigenti per la prevenzione infortuni ed incendi.

### **Art. 5.2.1 Mezzi refrigeranti**

Quali mezzi refrigeranti dovrà impiegarsi acqua, eccezionalmente salamoia, raffreddata con impianto frigorifero. Questo deve essere composto di:

- una o più unità frigorifere, complete degli accessori inerenti, delle apparecchiature di funzionamento, controllo e sicurezza secondo le prescrizioni dell'I.N.A.I.L.

La potenza, in Watt, dovrà essere riferita al funzionamento fra -10 °C all'espansione o evaporazione e 40 °C alla condensazione.

Dovrà essere inoltre indicata la potenza, in Watt, alle condizioni reali di esercizio;

- uno o più evaporatori di tipo chiuso a fascio di tubi, con corrispondenti apparecchiature di separazione, regolazione e rubinetterie;
- uno o più condensatori, di tipo a fascio di tubi raffreddati con acqua di torre o ad aria, oppure evaporativo con i dispositivi inerenti.

Ove occorra, i condensatori dovranno essere completi di un sottoraffreddatore ricettore del fluido;

- una o più torri evaporative del tipo centrifugo o assiale, ove sia disponibile acqua di reintegro;
- tutte le tubazioni occorrenti, complete di flange, raccordi, rubinetti a valvole, quali:
  - tubazioni prementi ed aspiranti di circolazione del fluido frigorifero tra compressori, condensatori, evaporatori;
  - tubazioni eventuali per la circolazione dell'acqua tra torre evaporative e condensatore.

Tutte le tubazioni, dove necessario, dovranno essere isolate termicamente;

- elettropompe occorrenti con rispettiva riserva per la circolazione dell'acqua fredda e refrigerata per gli evaporatori e i condensatori;
- motori elettrici occorrenti per i compressori, con relative trasmissioni, preferibilmente con cinghie trapezoidali, ed apparecchi di comando e protezione.

Per il macchinario frigorifero dovranno inoltre tenersi presenti le seguenti prescrizioni di carattere generale:

- 1) l'impianto frigorifero dovrà, possibilmente, essere costituito da più gruppi compressori del tipo alternativo, centrifugo o a vite e, se conveniente, anche da un sistema di accumulo del freddo e ciò per consentire una opportuna regolazione e riserva;

- 2) l'impianto dovrà essere realizzato in modo da evitare la trasmissione di vibrazioni alle strutture edilizie; ed a tale riguardo i compressori saranno installati con opportuni dispositivi antivibranti. Gli eventuali motori e ventilatori dovranno essere il più possibile silenziosi;
- 3) l'impianto dovrà essere munito di apparecchiature elettriche di sicurezza atte a provocare l'arresto dei compressori per eccesso di pressione del fluido frigorifero e per eccesso di abbassamento di temperatura dell'intermediario frigorifero. Inoltre dovrà essere costruito e munito di accessori, in conformità con le norme dell'I.N.A.I.L.;
- 4) il fluido frigorifero dovrà essere prescelto in relazione alla ubicazione della centrale frigorifera, alle prescrizioni degli organi competenti per la prevenzione infortuni ed incendi, ed alle norme vigenti sull'uso di gas frigoriferi, in particolare alla legge 549/93 e s.m.i.

L'impianto frigorifero dovrà essere completo in ogni suo particolare, e in grado di provvedere al raffreddamento dell'acqua o della salamoia.

L'apparecchio, o gli apparecchi, dovranno essere del tipo previsto da progetto.

## **Art. 5.9 MACCHINE FRIGORIFERE E POMPE DI CALORE**

### **Premessa**

Il sistema di generazione di un impianto di climatizzazione di un edificio può essere costituito da una pompa di calore o macchina frigorifera.

La macchina frigorifera e la pompa di calore sono di solito costituite da un unico apparato invertibile, con duplice funzionamento, rispettivamente raffrescamento in estate e riscaldamento in inverno, basato sul trasferimento di calore da zone a temperatura inferiore verso zone a temperatura superiore attraverso lavoro fornito da un serbatoio di energia meccanica.

Esistono molteplici tipologie di macchina frigorifera/pompa di calore, a seconda del funzionamento e della modalità con cui viene fornita l'energia meccanica:

- Macchine frigorifere/pompe di calore a compressione di vapore elettriche (il motore del compressore è alimentato elettricamente) **EHP (Electric Heat Pump)**;
- Macchine frigorifere/pompe di calore a compressione di vapore a gas (il motore del compressore è alimentato da un sistema a combustione interna) **GHP (Gas Heat Pump)**;
- Macchine frigorifere/pompe di calore ad assorbimento (il compressore è sostituito da un assorbitore e un generatore) **AHP (Absorption Heat Pump)**.

La macchina frigorifera raffresca sottraendo il calore alla zona a temperatura inferiore e smaltendolo successivamente in quella avente temperatura superiore; la pompa di calore riscalda sottraendo in primis il calore alla zona a temperatura inferiore e fornendolo poi a quella avente temperatura superiore. Il principio di funzionamento dei due sistemi è lo stesso, cambia l'effetto utile.

### **3.9.2) Prestazione energetica**

La prestazione energetica della macchina frigorifera o pompa di calore si misura attraverso un coefficiente di prestazione adimensionale pari al rapporto tra la finalità e la spesa energetica.

Tale parametro descrive la qualità termodinamica della prestazione:

• **Macchina frigorifera** - l'EER (energy efficiency ratio) rappresenta il rapporto tra l'energia termica da sottrarre al SET (serbatoio di energia termica) a temperatura inferiore e l'energia meccanica spesa (lavoro):

$$EER = \frac{Q_B}{L}$$

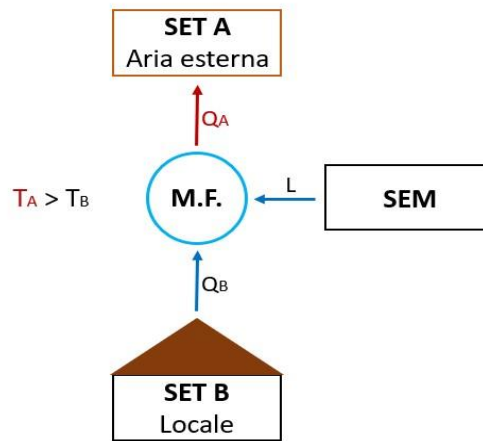

- **Pompa di calore** - il COP rappresenta il rapporto tra l'energia termica da fornire al SET a temperatura superiore e l'energia meccanica spesa:

$$COP = \frac{Q_A}{L}$$

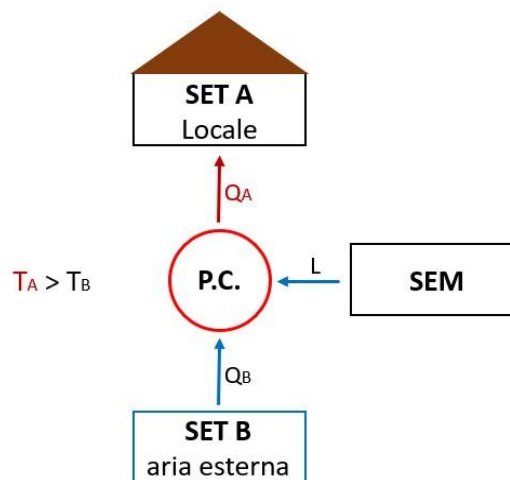

### Art. 5.9.3

#### Principio di funzionamento e caratteristiche delle macchine frigorifere/pompe di calore a compressione di vapore

Il funzionamento della macchina frigorifera/pompa di calore a compressione di vapore si basa sul passaggio di fase di un fluido refrigerante all'interno di un ciclo di Carnot che, in parte dei casi, è invertibile. L'inversione del ciclo permette il duplice funzionamento del sistema, pompa di calore in inverno (riscaldamento) e macchina frigorifera in estate (raffrescamento).

Il circuito è costituito da quattro elementi:

- Evaporatore
- Compressore (alimentato da motore elettrico o a gas)
- Condensatore
- Valvola di laminazione

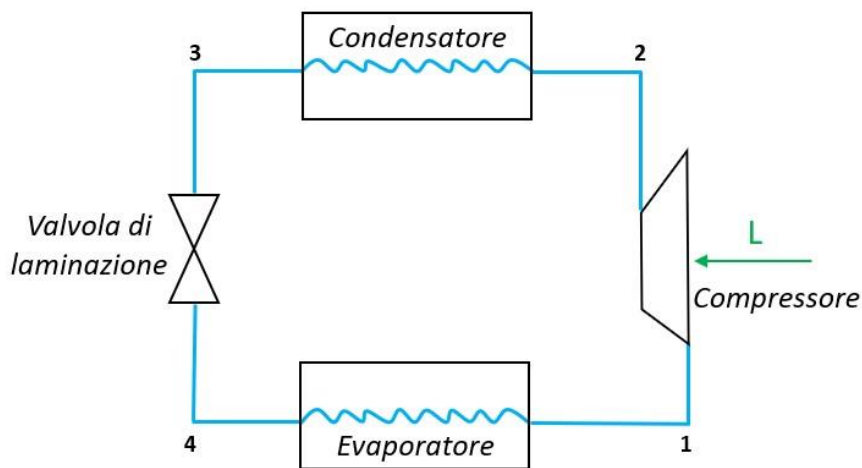

Partendo dall'evaporatore il fluido refrigerante si trova nella fase di vapore saturo (4), in questa sede viene sottratto calore, il fluido evapora e passa nella condizione di vapore saturo secco (1); successivamente attraversa il compressore e si comprime, la pressione aumenta e il fluido passa nelle condizioni di vapore surriscaldato 2. Nello step successivo al condensatore prima si desurriscalda e poi condensa in quanto il calore accumulato deve essere ceduto; condensando passa nella fase di liquido saturo 3. Infine, attraversa la valvola di laminazione e si espande, la pressione diminuisce e torna nelle condizioni di vapore saturo (4) affinché possa ricominciare il ciclo.

Essendo il ciclo invertibile, nel caso di funzionamento da macchina frigorifera l'effetto utile si ha all'evaporatore (elemento interno) in quanto il fluido refrigerante sottrae calore all'aria del locale o all'acqua di mandata ai corpi scaldanti e lo smaltisce al condensatore (elemento esterno); nel caso di pompa di calore si ha l'effetto utile al condensatore (elemento interno) in quanto il calore sottratto all'evaporatore (elemento esterno) viene ceduto al locale o all'acqua attraverso il condensatore.

Solitamente si utilizza come fluido refrigerante l'R32 che alla pressione atmosferica evapora alla temperatura di circa  $-52^{\circ}\text{C}$ ; tuttavia, essendo una temperatura troppo bassa per la climatizzazione estiva, all'interno del sistema il fluido lavorerà ad una pressione maggiore di quella atmosferica cosicché la temperatura di ebollizione si riduca. Si riporta il grafico pressione P-entalpia h dell'R32:

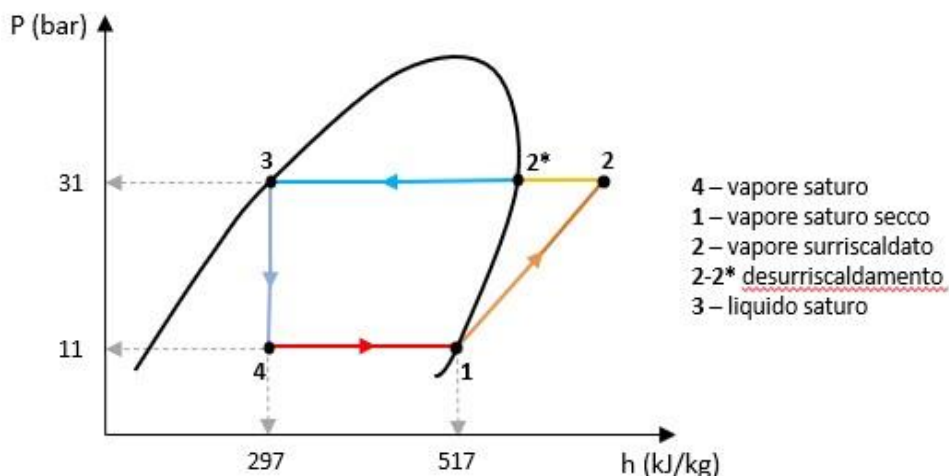

Fissando la pressione a 11 bar, l'R32 evapora alla temperatura di circa  $10^{\circ}\text{C}$ , portando poi la pressione a 31 bar condensa alla temperatura di circa  $50^{\circ}\text{C}$ .

Le macchine frigorifere/pompe di calore a compressione di vapore sono classificabili in:

- **Macchina frigorifera/pompa di calore aria – aria:** evaporazione ad aria e condensazione ad aria;
- **Macchina frigorifera/pompa di calore acqua-aria/aria-acqua:** macchina frigorifera con evaporazione ad acqua e condensazione ad aria, ovvero pompa di calore con condensazione ad acqua ed evaporazione ad aria;
- **Macchina frigorifera/pompa di calore acqua-acqua:** evaporazione ad acqua e condensazione ad acqua;
- **Macchina frigorifera/pompa di calore geotermica:** macchina frigorifera con evaporazione ad acqua e condensazione al terreno, ovvero pompa di calore con evaporazione al terreno e condensazione

ad acqua.

### Art. 5.9.3.1

#### Macchina frigorifera/pompa di calore aria-aria

La macchina frigorifera/pompa di calore aria-aria utilizza l'aria sia come sorgente fredda che come sorgente calda, nel senso che il fluido refrigerante evapora sottraendo calore all'aria all'evaporatore e successivamente questa energia termica viene rilasciata nell'aria quando condensa. È il caso dei climatizzatori autonomi di tipo "monoblocco" e di tipo "split system" utilizzati nei piccoli impianti di riscaldamento e raffreddamento dei locali singoli.

Nel funzionamento da macchina frigorifera l'evaporatore è interno, il condensatore esterno, il fluido refrigerante evapora sottraendo calore all'aria del locale (26°C), la quale, movimentata da un ventilatore viene spinta all'interno dell'evaporatore, cede calore, si raffredda (14°C) e viene immessa nel locale da raffreddare. Analogamente, al condensatore il fluido refrigerante condensa cedendo calore all'aria esterna che passa da 32°C a 37°C.

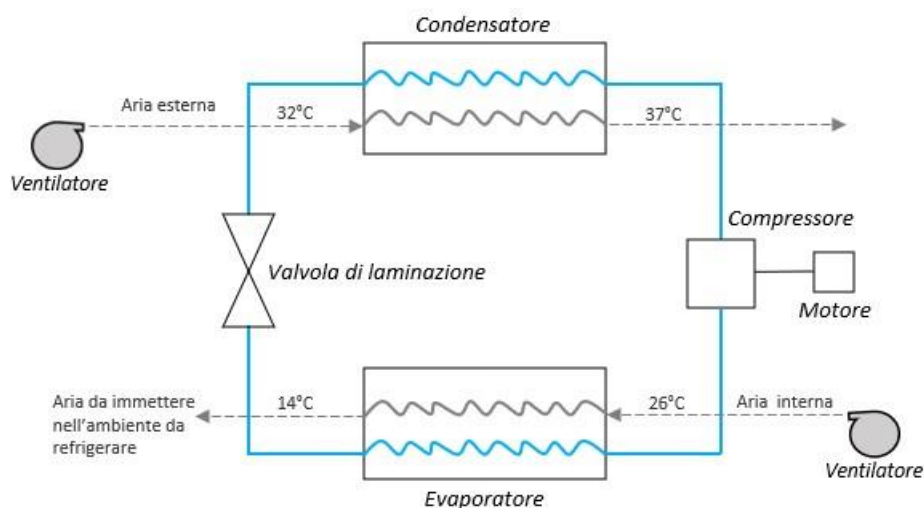

Nel funzionamento da pompa di calore il ciclo si inverte, l'evaporatore è esterno, il condensatore interno, il fluido refrigerante evapora sottraendo calore all'aria esterna, la quale, movimentata da un ventilatore viene spinta all'interno dell'evaporatore, cede calore, si raffredda e passa da circa 2°C a -3°C. Successivamente il fluido refrigerante condensando cede il calore all'aria all'interno del locale che passa da circa 20°C a 28°C.

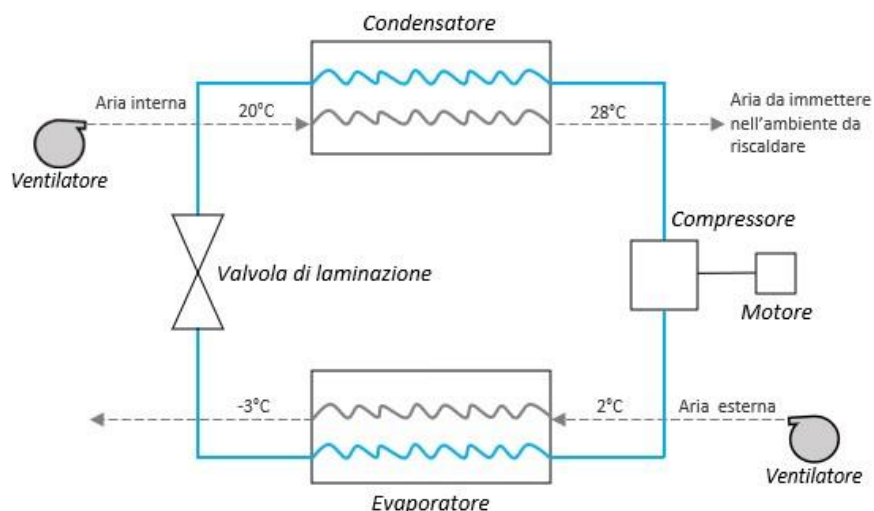

La macchina frigorifera va in sofferenza nelle condizioni in cui vi è la maggiore necessità di essa, ossia all'aumentare della temperatura dell'aria esterna; analogamente vale per il funzionamento da pompa di calore in quanto la prestazione della macchina si riduce al diminuire della temperatura esterna.

Nel caso di pompa di calore infatti, la scelta dell'aria esterna come sorgente fredda è quella frequentemente più adottata, presentando il vantaggio di essere gratuita e sempre disponibile; lo svantaggio dipende dalla variabilità della temperatura che determina a sua volta variazioni del COP. In inverno inoltre, usando l'aria

esterna come sorgente fredda, potrebbe verificarsi il problema del brinamento: se la superficie dell'evaporatore si trova ad una temperatura inferiore a 0°C, il vapor d'acqua presente nell'aria solidifica, depositandosi sotto forma di brina sulla batteria di scambio, ostruendo così lo scambio termico. È necessario in tal caso installare una resistenza elettrica oppure effettuare lo sbrinamento della batteria attraverso l'inversione temporanea del senso di percorrenza del fluido frigorifero, in modo che l'evaporatore funga momentaneamente da condensatore.

### Art. 5.9.3.2

#### Macchina frigorifera acqua-aria, pompa di calore aria-acqua

La macchina frigorifera/pompa di calore acqua-aria/ aria-acqua utilizza l'acqua di mandata ai corpi scaldanti (fan-coil) o alle batterie dell'unità di trattamento dell'aria come sorgente fredda in estate e calda in inverno; l'effetto utile quindi non si ha più sull'aria del locale come nel caso precedente, ma sull'acqua che indirettamente riscalda o raffresca il locale.

Nel funzionamento da macchina frigorifera si ha evaporazione ad acqua e condensazione ad aria, ovvero il fluido refrigerante evapora sottraendo calore all'acqua e condensa poi smaltendo il calore accumulato all'aria esterna. Questa tipologia di macchina frigorifera è definita chiller o refrigeratore d'acqua e viene usata di solito per impianti di climatizzazione centralizzati. In questo caso è presente una pompa che spinge l'acqua da refrigerare mediante tubazioni; il fluido refrigerante all'evaporatore sottrae calore all'acqua che passa da 12°C a 7°C e viene mandata ai fan-coil o alle batterie dell'UTA. Successivamente al condensatore il fluido refrigerante condensa cedendo calore all'aria esterna, spinta all'interno dello scambiatore da un ventilatore, che si riscalda e passa da circa 32°C a 37°C.

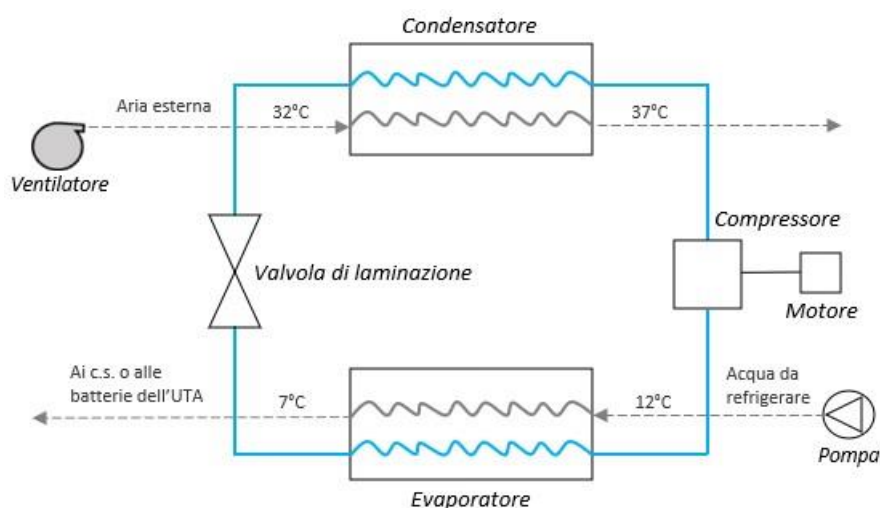

L'impianto generalmente garantisce sempre il funzionamento estivo da macchina frigorifera; talvolta funziona anche da pompa di calore in regime invernale.

In tal caso l'effetto utile è al condensatore in quanto l'acqua di mandata ai corpi scaldanti (fan-coil) o alle batterie dell'UTA deve essere riscaldata. La pompa preleva l'acqua di ritorno dai corpi scaldanti o dalle batterie dell'UTA, che attraversando il condensatore si riscalda passando da 40°C-45°C a 45°C-50°C per essere poi rimandata all'impianto. In regime invernale il livello termico raggiunto dall'acqua sconsiglia l'impiego di radiatori come corpi scaldanti, che necessiterebbero di acqua più calda (all'incirca 80°C).

Il doppio scambio termico inoltre comporta una temperatura di condensazione più elevata ed una conseguente diminuzione del COP rispetto al caso di pompa di calore con condensazione ad aria.

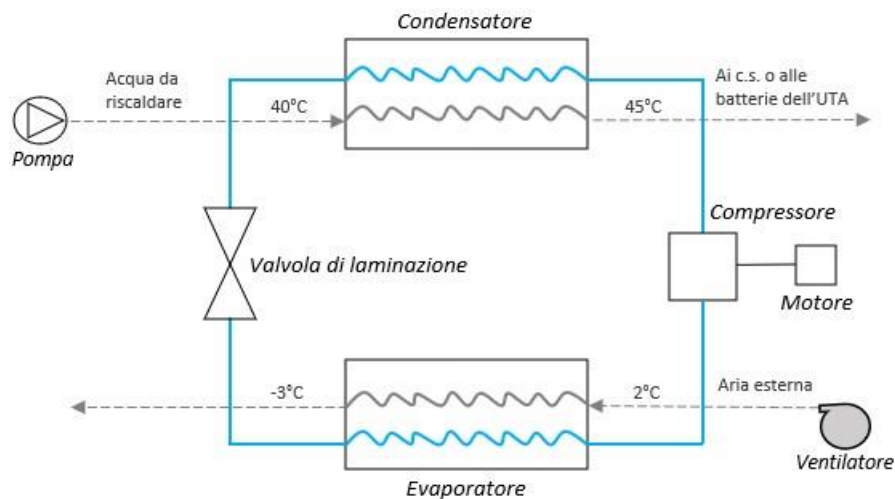

In entrambi i cicli di funzionamento il vantaggio consiste nel non far circolare direttamente negli ambienti il fluido frigorifero e/o nel consentire un trattamento più preciso dell'aria da immettere in ambiente.

### Art. 5.9.3.3

#### Macchina frigorifera/pompa di calore acqua-acqua

La macchina frigorifera/pompa di calore acqua-acqua utilizza l'acqua sia come sorgente fredda che come sorgente calda, in entrambe le circostanze lo scambio termico all'evaporatore e al condensatore avviene tra il fluido refrigerante e l'acqua. L'effetto utile riguarda l'acqua di mandata ai terminali presenti in ambiente o alle batterie dell'unità di trattamento aria, mentre l'effetto "necessario" riguarda acqua a "perdere" o di torre evaporativa.

L'acqua a "perdere" non necessita di ricircolo e può essere fornita dalla rete idrica, o provenire da pozzi, fiumi, mare. Per la fornitura da rete idrica i costi sono molto elevati, mentre per l'acqua di pozzo, fiume o mare occorre prestare attenzione alla qualità per evitare problemi di corrosione.

La torre evaporativa è un circuito chiuso a sé stante al quale il fluido refrigerante condensando smaltisce il calore che aveva sottratto all'evaporatore all'acqua di ritorno dai corpi scaldanti o dalle batterie dell'UTA. In questo caso l'acqua esce dalla torre a 30°C, attraversa il condensatore e si riscalda fino a 35°C, poi ritorna alla torre per essere nuovamente raffreddata a 30°C e ritornare al condensatore.

Nel caso di condensazione ad acqua di torre evaporativa il ciclo non è invertibile e funziona soltanto in regime estivo da macchina frigorifera.

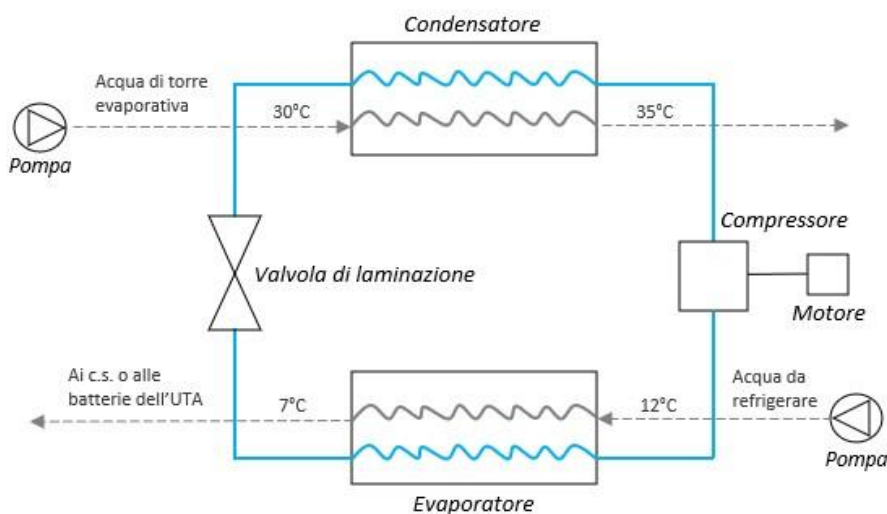

Nel funzionamento da pompa di calore l'energia termica ceduta al condensatore all'acqua di mandata ai corpi scaldanti o alle batterie dell'UTA viene sottratta all'evaporatore esclusivamente da acqua a perdere.

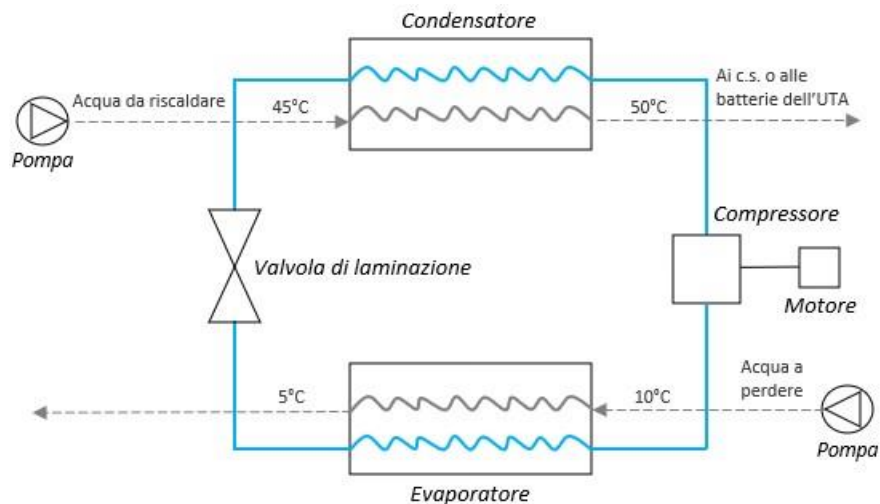

Nonostante il COP sia più elevato rispetto ai sistemi esaminati, questo dispositivo è utilizzato soltanto per grandi impianti.

#### Art. 5.9.3.4

#### Macchina frigorifera/pompa di calore geotermica

La macchina frigorifera/pompa di calore geotermica sfrutta il terreno come sorgente calda in estate e fredda in inverno. Particolarmente utilizzata e prestante in regime invernale in quanto sottrae calore al terreno all'evaporatore che sarà poi ceduto al condensatore all'acqua di mandata ai corpi scaldanti o alle batterie dell'UTA. In questo caso il COP è elevato essendo la temperatura del terreno (circa 10°C) maggiore e meno variabile rispetto a quella dell'aria esterna. La temperatura del terreno infatti si stabilizza ad una certa profondità ad un valore molto prossimo alla media annuale della temperatura dell'aria. In più, oltre i 30 m di profondità si genera l'energia termica endogena con conseguente aumento progressivo di 1°C della temperatura. Il terreno rappresenta quindi un'ottima alternativa all'aria esterna in quanto non c'è il rischio si formi brina sulla superficie dell'evaporatore.

Il calore viene sottratto al terreno attraverso sistemi di sonde realizzate in rame o materiale plastico, onde evitare problemi di corrosione, e poste fino ad una certa profondità, con estensione orizzontale o verticale. I sistemi a tubi orizzontali sono interrati a piccole profondità (0,8 - 1,5m), richiedono molto spazio sgombro da edifici in quanto si sviluppano in estensione, sono ideali per terreni umidi e sabbiosi e le singole sonde devono essere poste ad una certa distanza tra loro (50-80cm) e dalle fondazioni o tubazioni idriche (1m). I sistemi a tubi verticali invece sono installati attraverso perforazioni a notevole profondità, tale che il terreno non risenta più degli effetti superficiali, presentano pertanto un ingombro ridotto rispetto a quelli orizzontali e sono ideali per terreni asciutti e rocciosi.

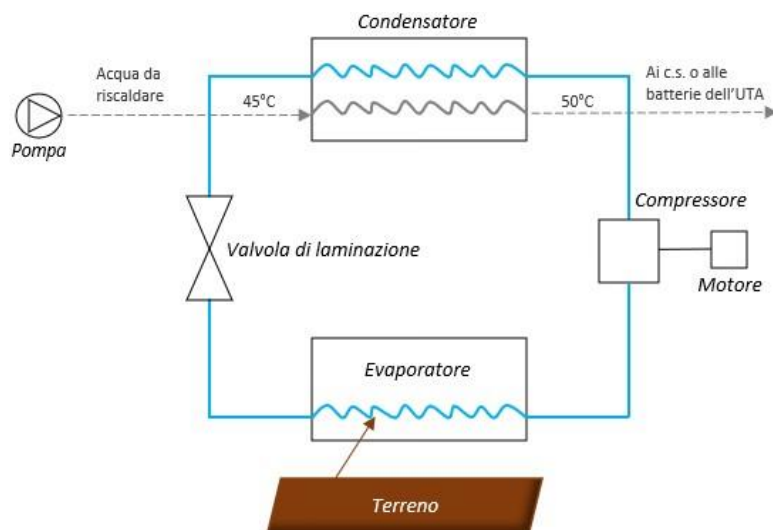

Tale sistema risulta conveniente soltanto per climi molto rigidi.

La scelta di optare per questo dispositivo è finalizzata prevalentemente al funzionamento da pompa di

calore, tuttavia può funzionare anche da macchina frigorifera. In regime estivo il fluido refrigerante sottrae calore all'acqua che deve essere mandata ai corpi scaldanti o alle batterie dell'UTA e al condensatore lo smaltisce al terreno. In tal modo potrebbe esserci una riserva aggiuntiva di calore per l'inverno quando il terreno raffreddandosi rischia di gelare.

### Art. 5.9.3.5

#### Gruppi frigoriferi a recupero (parziale o totale)

Le macchine frigorifere esaminate possono avere un'ulteriore prestazione, ossia quella di recuperare l'energia termica che in regime estivo al condensatore viene solitamente persa e smaltita all'aria esterna.

Si parla di gruppi frigoriferi a recupero parziale quando viene recuperata soltanto l'energia termica dovuta al desurriscaldamento del fluido refrigerante (prima che condensi). In questo caso tra il compressore e il condensatore vi è un ulteriore scambiatore (desurriscaldatore) che trasferisce poi il calore recuperato ad un circuito di acqua calda sanitaria.

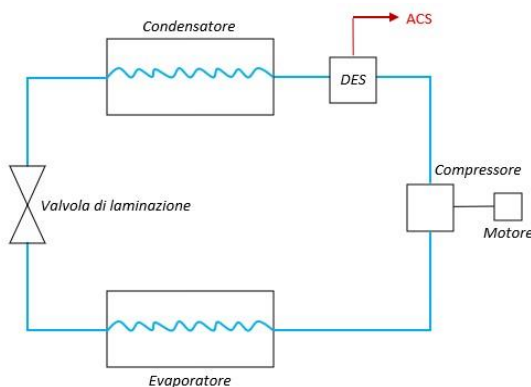

Il gruppo frigorifero a recupero totale, nel senso proprio del termine, recupera completamente il calore rilasciato dal fluido refrigerante durante il desurriscaldamento e la conseguente condensazione. Ciò è possibile attraverso un sistema di regolazione automatica con valvola a 3 vie, con la seconda via verso il condensatore e la terza diretta al recuperatore.

Nel caso in cui non sia necessario recuperare il calore, si chiude la terza via e il fluido refrigerante segue il percorso tradizionale, si desurriscalda e condensa in corrispondenza del condensatore smaltendo il calore all'aria esterna.

Se invece è opportuno recuperare il calore generato dal desurriscaldamento e dalla condensazione, si chiude la seconda via, il fluido refrigerante viene mandato direttamente al recuperatore dove si desurriscalda e condensa e la conseguente energia termica viene poi inviata al circuito di acqua calda sanitaria.

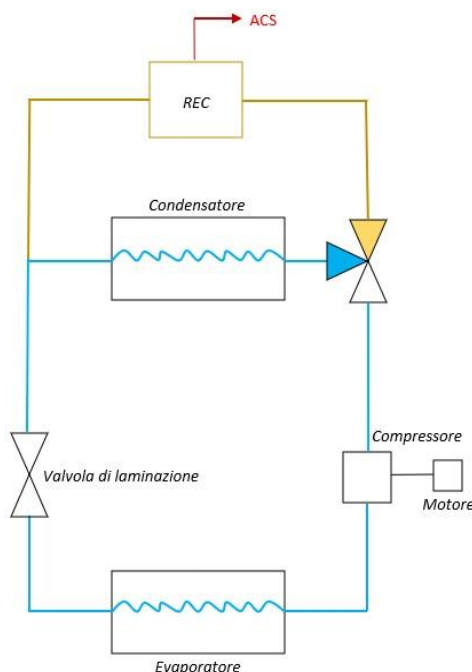

### Art. 5.9.3.6 Sistemi polivalenti

I sistemi polivalenti hanno la caratteristica di riuscire a produrre in contemporanea, all'occorrenza, acqua calda ed acqua refrigerata. In questo caso vi è un doppio effetto utile e l'efficienza energetica della macchina aumenta notevolmente.

Sono costituiti da tre scambiatori, quello centrale funziona ad aria, mentre i due alle estremità ad acqua.

Di base sono macchine frigorifere acqua-aria e pompe di calore aria-acqua, ossia sottraggono calore all'acqua e lo smaltiscono all'aria esterna in estate; sottraggono calore all'aria esterna e lo cedono all'acqua in inverno. Quando subentra poi la funzione polivalente viene spento lo scambiatore centrale, ad aria, che funge da condensatore in estate ed evaporatore in inverno, e restano attivi i due scambiatori ad acqua, cosicché venga prodotta in contemporanea acqua calda e fredda.

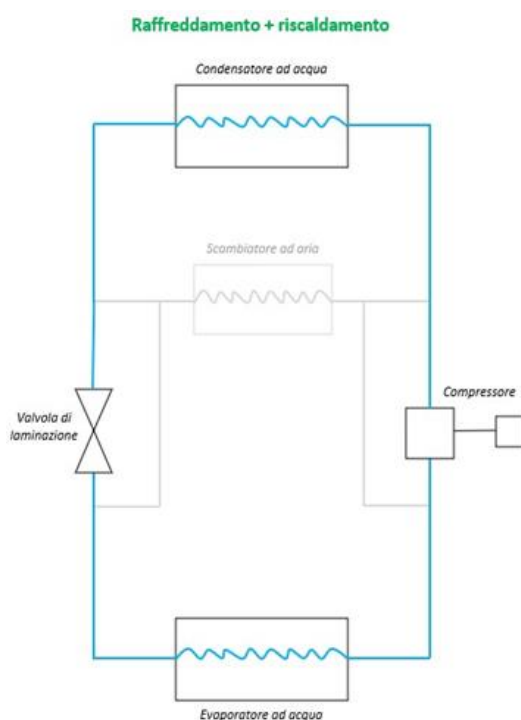
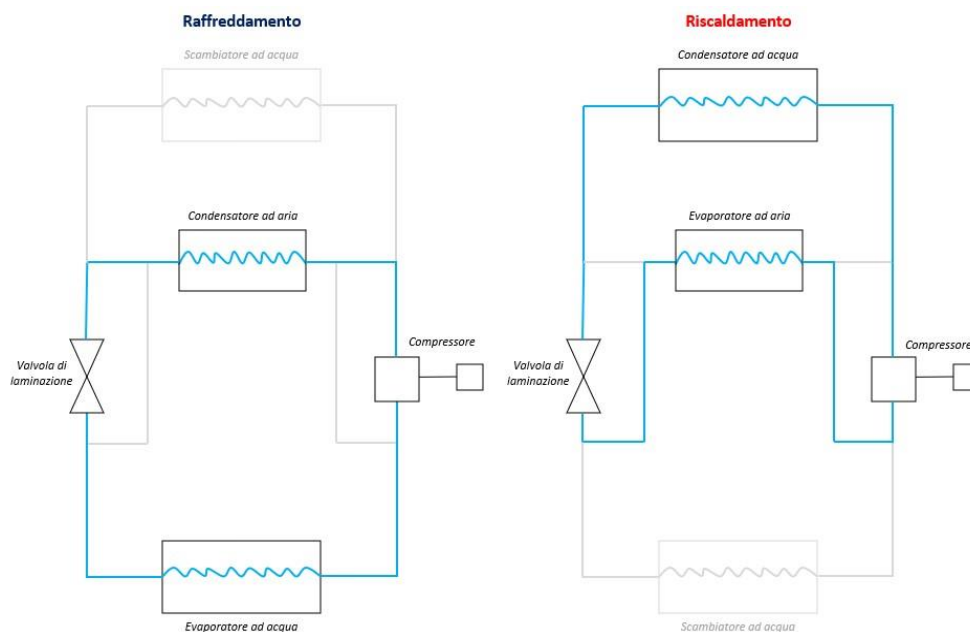



riscaldata, non tutto il refrigerante riesce ad evaporare nel generatore, quindi, con il primo generatore evaporerà una parte di refrigerante, con il secondo evaporerà invece la restante. In tal modo migliora la prestazione globale della macchina.

### **Art. 5.9.5.1**

#### **Tipologie di miscela**

È possibile utilizzare le seguenti tipologie di miscela:

##### 1) *Acqua (refrigerante/soluto) + Bromuro di litio (solvente)*

###### ➤ Vantaggi:

- ✓ economica;
- ✓ esente da problemi di tossicità ed infiammabilità.

###### ➤ Svantaggi:

- non può essere usata a basse temperature in quanto l'acqua a 0°C solidifica;
- è necessario controllare correttamente la temperatura di esercizio all'assorbitore, in quanto, qualora salisse troppo, porterebbe alla cristallizzazione della miscela ed al blocco del flusso nella pompa;
- raffreddamento all'assorbitore con acqua proveniente da torre evaporativa;
- può essere usata principalmente come macchina frigorifera.

##### 2) *Ammoniaca (refrigerante/soluto) + Acqua (solvente)*

###### ➤ Vantaggi:

- ✓ non presenta problemi di cristallizzazione;
- ✓ idonea a basse temperature;
- ✓ possibilità di raffreddamento all'assorbitore ad aria.

###### ➤ Svantaggi:

- tossica, infiammabile e corrosiva (non può entrare in contatto con alcuni materiali, come ad es. il rame);
- quando la miscela al generatore viene riscaldata, oltre all'ammoniaca evapora anche parte dell'acqua generando così del vapor d'acqua che non potrà giungere al condensatore, ma dovrà essere eliminato.

# CAPITOLO 6

## CARATTERISTICHE TECNICHE DEGLI IMPIANTI

### Art. 6.1 PRESCRIZIONI TECNICHE GENERALI

L'impianto di riscaldamento (e raffrescamento) è definito dal D.Lgs. 192/2005 (come modificato dal Dlgs 48/2020):

*"Impianto termico: impianto tecnologico fisso destinato ai servizi di climatizzazione invernale o estiva degli ambienti, con o senza produzione di acqua calda sanitaria, o destinato alla sola produzione di acqua calda sanitaria, indipendentemente dal vettore energetico utilizzato, comprendente eventuali sistemi di produzione, distribuzione, accumulo e utilizzazione del calore nonché gli organi di regolazione e controllo, eventualmente combinato con impianti di ventilazione. Non sono considerati impianti termici i sistemi dedicati esclusivamente alla produzione di acqua calda sanitaria al servizio di singole unità immobiliari ad uso residenziale ed assimilate..."*

L'impianto termico si compone di 4 sistemi principali:

- sistema di generazione
- sistema di distribuzione
- sistema di emissione
- sistema di regolazione

Il sistema di alimentazione del vettore termico di un edificio è costituito da un fluido termovettore, che può essere acqua o aria; si parlerà quindi di impianto idraulico o impianto aeraulico.

Gli impianti di riscaldamento e/o condizionamento saranno realizzati in conformità al D.P.R. 412/90 e s.m.i., al D.M. 01 dicembre 1975 e s.m.i. e alle specifiche raccolte e circolari INAIL (ex I.S.P.E.S.L.). Si presterà attenzione inoltre, ai principi dei D.Lgs. 19 agosto 2005 n. 192, D.Lgs. 29 dicembre 2006 n. 311, D.P.R. 2 aprile 2009 n. 59, Decreti 26 giugno 2015 e alle metodologie e indicazioni tecniche riportate nelle norme UNI ad essi collegate.

Tutti i prodotti e/o materiali impiegati, qualora possano essere dotati di marcatura CE secondo la normativa tecnica vigente, dovranno essere muniti di tale marchio.

#### Art. 6.1.1

**Per gli impianti di riscaldamento e condizionamento invernale contemplati nell'articolo relativo alle definizioni degli impianti di riscaldamento e condizionamento dell'aria, valgono le seguenti prescrizioni:**

- a) Temperatura esterna - La temperatura esterna minima da tenere a base del calcolo dell'impianto, è quella fissata da progetto.
- b) Temperatura dei locali e grado di regolazione dell'impianto - Con una temperatura massima di 85 °C. dell'acqua misurata alla partenza dalla caldaia o dallo scambiatore di calore, oppure dal loro collettore, quando trattasi di più caldaie o più scambiatori, nel caso di riscaldamento ad acqua calda, misurata come sopra indicato nel caso di riscaldamento a vapore, l'impianto deve essere capace di assicurare nei locali riscaldati le temperature da progetto.

Le temperature, come prescritto alla precedente lettera b), dovranno essere mantenute con l'utilizzazione di una potenza ridotta rispetto a quella massima risultante dal calcolo, con le varie temperature esterne che si verificassero al disopra di quella minima stabilita alla precedente lettera a).

Definito il fattore di carico **m** come rapporto delle differenze tra la temperatura interna media, **t1'**, e la temperatura esterna media **tÈ**, misurate all'atto del collaudo, e le corrispondenti temperature interna, **ti**, ed esterna, **te**, di cui ai punti b) e a):

$$t1' - tÈ$$

$$m = \frac{\dots}{t_i - t_e}$$

l'impianto dovrà garantire la temperatura interna con le tolleranze ammesse per valori del fattore di carico compresi tra 0,45 e 1.

Le temperature  $t_i$  e  $t_E$  devono differire solo delle tolleranze ammesse.

La riduzione di potenza, posta quella massima uguale all'unità, sarà funzione del fattore di carico.

c) Temperatura dell'acqua - Il valore massimo della differenza di temperatura dell'acqua, tra l'andata ed il ritorno nel generatore di calore, in corrispondenza della massima potenza dell'impianto, dovrà essere:

- per impianti ad acqua calda e circolazione naturale, pari a 20 °C, ed eccezionalmente a 25 °C; in quest'ultimo caso, però, l'eccedenza deve essere chiaramente prospettata e giustificata;
- per impianti ad acqua calda, a circolazione forzata, pari a 10 °C, ed eccezionalmente a 15 °C; anche questo caso deve essere chiaramente prospettato e giustificato.

Per differenze di temperature, nel generatore di calore, maggiori di quelle sopra indicate, devono essere date le giustificazioni tecniche che hanno indotto all'adozione di tali differenze di temperatura.

d) Ricambi d'aria - Per il riscaldamento diretto con ventilazione naturale si prescrive di considerare per il calcolo del fabbisogno termico 1/2 ricambio all'ora; per il riscaldamento diretto con ventilazione artificiale, per il riscaldamento indiretto con ventilazione meccanica, e per il condizionamento invernale, si prescrivono, per il calcolo della potenzialità dell'impianto, un numero di ricambi/ora, determinati in modo da garantire una portata minima di aria esterna di 25 m<sup>3</sup> per ora e per persona.

e) Stato igrometrico - Per gli impianti di riscaldamento indiretto con ventilazione meccanica e di condizionamento invernale, l'umidità relativa nei locali nel periodo invernale dovrà essere del 50% prevedendo per il calcolo un'umidità relativa esterna del 70% corrispondente alla temperatura esterna fissata come alla lett. a).

f) Preriscaldamento - Lo stato di regime dell'impianto o della parte dell'impianto a funzionamento intermittente di circa 10 ore nelle 24 ore della giornata ed a riscaldamento diretto deve realizzarsi in un periodo di ore 2; tale periodo va ridotto ad 1 ora per la parte a riscaldamento indiretto.

Quanto sopra, dopo una regolare gestione di almeno 7 giorni consecutivi per gli impianti di riscaldamento, esclusi quelli a pannelli, per i quali la gestione sarà elevata a 15 giorni.

Qualora si tratti di funzionamento non giornaliero, ma saltuario e specialmente per lunghi periodi di interruzione di funzionamento, l'impianto dovrà funzionare per il tempo occorrente onde portare le strutture murarie dei locali e più precisamente la superficie interna dei muri pressoché alla temperatura interna stabilita per i locali.

Per costruzioni speciali: edifici con grandi masse murarie, con grandi superfici a vetro con locali in grande cubatura, dovrà essere specificato il tempo di preriscaldamento dell'impianto ed il periodo di uso dei locali.

### Art. 6.1.2

#### Per il condizionamento d'aria estivo:

a) La temperatura esterna e l'umidità relativa da tenere quale base del calcolo sono quelle fissate nel progetto.

b) La temperatura dell'aria nei locali da condizionare dovrà essere normalmente da 4 a 7 gradi inferiore alla temperatura esterna fissata come alla lett. a).

Essendo  $t_e$  la temperatura esterna e  $t_i$  la temperatura nei locali da condizionare, i valori di  $(t_e - t_i)$  vengono fissati tra 4 °C e 7 °C con  $t_e = 32$  °C.

Per  $t_e > 32$  °C i valori  $(t_e - t_i)$  restano costanti.

Per  $t_e < 32$  °C la variazione di  $t_i$  si determina con la relazione:

$$t_i = 22^\circ\text{C} + \frac{t_e - 22}{2}$$

stabilita per

$$(t_e - t_i) = 5^\circ\text{C} \quad \text{con } t_e = 32^\circ\text{C}$$

dalla quale risulta che vale a determinare le variazioni di  $(t_e - t_i)$  per  $t_e = 32$  °C per differenze tra  $t_e$  e  $t_i$  rispettivamente, di 4 °C; 5 °C; 6 °C; 7 °C.

Valori di

te - ti

Per variazioni di te da 32°C a 22°C

- c) Stato igrometrico - L'umidità relativa dell'aria nei locali da condizionare è normalmente 50% e dovrà essere mantenuta costante, anche con le variazioni della temperatura interna nei locali, con una tolleranza ammessa dalla vigente normativa.
- d) Lo stato di regime con impianto a funzionamento giornaliero intermittente, per circa 10 ore di funzionamento su 24, deve realizzarsi in un periodo di 2 ore. Nel caso si tratti di un diverso periodo di intermittenza, sarà prescritta la durata del relativo avviamento; questo sempre che l'esercizio sia regolarmente gestito da almeno 7 giorni consecutivi.

Qualora si tratti di funzionamento saltuario, non giornaliero, l'impianto dovrà funzionare per il periodo di tempo occorrente a raggiungere, nei locali, il regime con le temperature stabilite.

## **Art. 6.2**

### **SISTEMA DI PRODUZIONE O DI SOTTRAZIONE DEL CALORE**

La centrale termica e frigorifera ed i condizionatori di aria dovranno essere sistemati in idonei e spaziosi locali, appositamente destinati, di facile accesso ed ingresso sufficientemente arieggiati ed illuminati e rispondenti alle vigenti normative.

Per quanto riguarda i locali per i generatori di calore a vapore o ad acqua surriscaldata, dovranno altresì osservarsi le disposizioni sugli apparecchi a pressione dell'Ente preposto.

I locali della centrale frigorifera e della centrale termica dovranno soddisfare alle disposizioni vigenti per la prevenzione infortuni ed incendi.

## **Art. 6.2.1**

### **Generatori di calore ad acqua calda**

I generatori di calore, da installarsi in adatto locale, per impianti con potenza nominale superiore a 350 kW, devono essere suddivisi in almeno due unità, come indicato all'art. 5 comma 5 del D.P.R. 412/93 e s.m.i. I generatori devono essere separatamente collegati a due collettori, uno per l'acqua di mandata e l'altro per quella di ritorno.

All'uopo, ciascuna unità deve potersi isolare dai collettori a mezzo di saracinesche, con l'aggiunta dei dispositivi necessari per assicurare la libera dilatazione dell'acqua contenuta nelle caldaie ed escludere così il formarsi di sovrappressione quando le saracinesche sono chiuse.

Per impianti con potenza inferiore o uguale a 350 kW, si dovrà prevedere una sola caldaia, salvo particolari esigenze, che saranno precisate.

La produzione centralizzata dell'energia termica necessaria al riscaldamento e/o al condizionamento invernale degli ambienti ed alla produzione di acqua calda per usi igienici e sanitari, deve essere effettuata con generatori di calore separati, come indicato all'art. 5, comma 6, del D.P.R. 412/93 e s.m.i.

Gli impianti di climatizzazione dovranno assicurare, nei casi previsti dal Decreto 26 giugno 2015 'requisiti minimi' un rendimento medio globale stagionale superiore ai limiti calcolati con gli impianti di riferimento definiti nelle Tabelle 7 e 8 dell'Allegato A del decreto.

Il rendimento medio globale stagionale (EtaG) è calcolato come rapporto fra il fabbisogno di energia termica utile ideale del servizio (calcolato con ventilazione di riferimento – UNI/TS 11300-1) e il corrispondente fabbisogno di energia primaria totale.

## **6.2.2**

### **Generatori di calore a vapore o ad acqua surriscaldata**

Nel caso di adozione dei generatori di vapore o di acqua surriscaldata per la produzione centrale di calore, oltre a quanto è detto per la caldaia ad acqua calda circa il numero, l'ubicazione e il calcolo della superficie riscaldata dalle caldaie, si dovranno osservare tutte le norme costruttive e di esercizio prescritte dalle vigenti normative e dai relativi regolamenti dell'Ente preposto.

### **Art. 6.2.3**

#### **Impianto di combustione**

Per l'impiego di combustibile liquido dovranno essere previsti bruciatori adatti alla potenzialità delle caldaie. Dovrà essere pure prevista la fornitura e la installazione nella posizione stabilita dei serbatoi principali di servizio e di riserva, in lamiera di acciaio, della capacità sufficiente per un numero 15 di giorni di esercizio dell'impianto.

L'impianto di combustione a gasolio dovrà essere completo delle tubazioni di collegamento, alimentazione, carico e sfiato delle eventuali pompe di sollevamento, del quadro elettrico e linee del quadro degli apparecchi, delle apparecchiature di comando, protezione e sicurezza e degli accessori necessari, come indicato nel D.Lgs. n. 152/2006 e s.m.i. e successivi regolamenti e circolari ministeriali.

Per l'impiego di combustibile gassoso dovranno essere previsti bruciatori adatti alla potenzialità delle caldaie. L'impianto di combustione a gas deve essere completo di tubazione di adduzione in acciaio zincato e di tutti gli organi di sicurezza, secondo le prescrizioni della normativa vigente in materia.

Nelle centrali termiche alimentate a gas dovrà essere installato un sistema di rivelazione e controllo delle fughe.

Tutti i prodotti e/o materiali impiegati, qualora possano essere dotati di marcatura CE secondo la normativa tecnica vigente, dovranno essere muniti di tale marchio.

### **Art. 6.2.4**

#### **Apparecchiature di controllo della combustione**

Le caldaie dovranno essere dotate delle apparecchiature indicate nell'Allegato IX alla parte V del D.Lgs. 152/2006 e s.m.i.

### **Art. 6.2.5**

#### **Rendimento dei generatori di calore**

Il rendimento dei generatori di calore ad acqua calda alimentati da combustibile liquido o gassoso, con potenza termica utile nominale fino a 400 kW, dovrà rispettare il seguente limite:

$$\text{EtaGN} > (90 + 2 \log P_n)\%$$

dove  $P_n$  = logaritmo in base 10 della potenza nominale espressa in kW.

Il rendimento dei generatori di calore ad acqua calda alimentati da combustibile liquido o gassoso, con potenza termica utile nominale superiore a 400 kW, dovrà essere non inferiore a:

$$\text{EtaGN} > 95.20\%$$

Il rendimento dei generatori di calore ad acqua calda, con potenza termica utile nominale superiore a 400 kW, dovrà rispettare i limiti di rendimento indicati nella precedente tabella, calcolati con  $P_n = 400$  kW.

Il rendimento dei generatori di calore ad aria calda con potenza termica utile nominale non superiore a 400 KW dovrà avere un rendimento di combustione non inferiore al valore minimo del rendimento di combustione alla potenza nominale:

$$\text{eta c} = (83 + 2 \log P_n) \%$$

dove  $P_n$  = logaritmo in base 10 della potenza nominale espressa in kW.

Per potenza nominale superiore a 400 kW il valore del rendimento di combustione deve essere uguale o superiore al valore ottenuto dalla precedente espressione, calcolato con  $P_n = 400$  kW.

### **Art. 6.2.6**

#### **Diagramma di esercizio**

L'Impresa Appaltatrice dovrà produrre il diagramma teorico di esercizio, secondo le prescrizioni di cui

all'articolo relativo alle prescrizioni tecniche generali e con l'indicazione delle temperature da mantenere nelle caldaie ad acqua calda o nei dispositivi di trasformazione, al variare della temperatura esterna di mezzo in mezzo grado centigrado. Col minimo valore della temperatura esterna fissata a base del calcolo, la temperatura nelle caldaie o nei dispositivi di cui sopra non deve superare gli 85 °C.

Nel contempo, l'Impresa Appaltatrice dovrà fornire l'indicazione del numero delle caldaie da tenere accese al variare della temperatura esterna.

### **Art. 6.3** **IMPIANTO DI RISCALDAMENTO DIRETTO**

- a) Circolazione del fluido scaldante - La circolazione nelle condutture ed in tutti i corpi scaldanti deve essere assicurata fornendo le calorie corrispondenti alla frazione della potenza massima fissata nel punto relativo alle prescrizioni per gli impianti di riscaldamento e condizionamento invernale, lett. b).

Negli impianti a circolazione accelerata dovrà verificarsi il libero passaggio dell'acqua, indipendentemente dall'acceleratore, mediante adozione di tipi di pompe costruite allo scopo, oppure mediante bypassaggio, con relative saracinesche.

Il gruppo acceleratore dovrà essere costituito da una o due unità, con altra di riserva, di pari potenza, quando i locali dell'intero edificio devono essere contemporaneamente riscaldati.

Nel caso in cui si abbia la suddivisione dell'impianto in più circuiti, aventi esigenze ed orari di esercizio diversi, ogni circuito dovrà essere servito da una o più unità, di cui una di riserva, per una potenza non inferiore a quella necessaria a ciascun circuito.

Nelle condutture secondarie la velocità dell'acqua non deve, di norma, superare 1 m/s, mentre, in quelle principali, 2 m/s. Qualora, in casi eccezionali, siano previste velocità leggermente maggiori, queste non dovranno essere tali, in nessun caso, da provocare vibrazioni e rumori molesti.

- b) Tubazioni - Le tubazioni devono essere incassate nelle murature in modo che siano consentiti loro movimenti per effetti termici, evitando, per quanto possibile, il loro passaggio sotto pavimenti o soffitti. Ove necessario, le tubature saranno termicamente isolate nelle murature. Qualora tale disposizione non venga richiesta e non sia realizzabile, le tubazioni potranno essere in vista, collocate in modo da non riuscire di pregiudizio né all'estetica, né all'uso libero delle pareti, alla distanza di circa 0,03 m dai muri, sostenute da staffe che ne permettano la dilatazione.

Le tubazioni devono seguire il minimo percorso, compatibilmente con il miglior funzionamento dell'impianto, ed essere disposte in modo non ingombrante.

Nel caso non fosse possibile assicurare con altri mezzi il libero scorrimento delle tubazioni attraverso i muri ed i solai, il relativo passaggio dovrà eseguirsi entro tubo murato.

Le colonne montanti e discendenti dovranno essere provviste alle estremità inferiori di valvole di arresto per la eventuale loro intercettazione e di rubinetti di scarico.

Le colonne montanti devono essere provviste alle estremità superiori di prolungamenti per lo scarico automatico dell'aria. Tali prolungamenti saranno collegati - nei loro punti più alti - da tubazioni di raccolta fino al vaso di espansione, oppure fino all'esterno, sopra il livello idrico. Ove occorra, le condotte di sfogo di aria dovranno essere munite di rubinetti di intercettazione. Per impianti in cui siano previsti vasi di espansione chiusi, le tubazioni di sfogo dell'aria potranno essere sostituite da valvole di sfogo automatiche o manuali.

Tutte le tubazioni dovranno essere complete dei collegamenti e delle derivazioni, a vite o manicotto, o a flangia, oppure a mezzo di saldature autogene, dei sostegni e fissaggi; le stesse tubazioni dovranno pure essere provviste di valvole di intercettazione delle diramazioni principali e degli occorrenti giunti di dilatazione, in relazione anche alla eventuale esistenza di giunti di dilatazione nelle strutture in cemento armato.

Inoltre tutte le tubazioni correnti in locali non riscaldati dovranno essere rivestite con idoneo materiale isolante termico, secondo quanto indicato nell'allegato B del D.P.R. 412/93 e s.m.i.

L'isolamento dovrà essere eseguito con particolare accuratezza, con i materiali coibenti appropriati, non combustibili né comburenti, non igroscopici, inattaccabili da agenti chimici, fisici e da parassiti.

- c) Alimentazione dell'impianto - L'acqua per l'alimentazione dell'impianto sarà derivata dalla rete di distribuzione, nell'interno dell'edificio, nel punto che verrà indicato ed adottata dal serbatoio di carico ad espansione dell'impianto, dovrà inoltre prevedersi lo scarico fino alla chiavichetta più prossima.

Tenendo conto delle caratteristiche dell'acqua a disposizione, che dovranno essere precisate, l'Appaltatore dovrà prevedere un sistema di depurazione per l'acqua di alimentazione, la cui capacità della depurazione deve essere tale da consentire l'alimentazione totale dell'intero impianto per cinque giorni.

d) Vasi di espansione - Quando nei corpi scaldanti circola acqua calda, i vasi di espansione, muniti di coperchio (ma in diretta comunicazione con l'atmosfera) dovranno avere capacità tale da contenere completamente, con sufficiente eccedenza, l'aumento di volume che si verifica nell'acqua esistente nell'impianto in dipendenza della massima temperatura ammessa per l'acqua stessa nelle caldaie ad acqua calda o nei dispositivi di trasformazione.

Quando occorre, i corpi stessi dovranno essere ben protetti contro il gelo a mezzo di idoneo rivestimento coibente e dotati degli accessori, come tubo rifornitore, di spia di sicurezza, in comunicazione con le caldaie e con i dispositivi di cui sopra, e di scarico.

Lo scarico di spia dovrà essere portato in luogo visibile nel locale delle caldaie od in altro locale frequentato continuamente dal personale di sorveglianza.

Nessun organo di intercettazione dovrà essere interposto lungo il tubo di comunicazione tra il vaso di espansione e le caldaie. Il tubo di sicurezza, il vaso di espansione e quanto altro riguarda la sicurezza dell'impianto dovranno essere progettati secondo quanto indicato nella raccolta R.

Qualora si adottano vasi di espansione del tipo chiuso, autopressurizzati o pressurizzati, dovranno essere seguite le indicazioni riportate nella suddetta raccolta R per la progettazione e l'adozione dei sistemi di sicurezza.

e) Corpi scaldanti - Il valore massimo della differenza media di temperatura dell'acqua nei corpi scaldanti tra ingresso ed uscita non dovrà superare i 25 °C negli impianti a circolazione naturale ed i 15 °C negli impianti a circolazione forzata.

La differenza di temperatura dell'acqua, fra andata e ritorno, nelle caldaie o nei dispositivi di cui sopra, dovrà corrispondere alle suddette differenze medie, aumentate dalla caduta di temperatura per trasmissione lungo le tubazioni.

Per i corpi scaldanti, a seconda delle prescrizioni, si potranno adottare radiatori in ghisa, in alluminio o in lamiera di acciaio stampato e saldato elettricamente ed elementi o convettori in tubi ad alette (specificando i materiali con cui essi sono costruiti), tubi lisci, tubi nervati, in ghisa o in acciaio; dove richiesto, per i corpi convettivi si dovrà prevedere la possibilità di collocarli in corrispondenza dei parapetti delle finestre (al di sotto del davanzale) o delle prese d'aria, in modo da poterli far funzionare come riscaldatori dell'aria esterna di ventilazione. Nel caso di termoconvettori dovranno essere precisate le caratteristiche di funzionamento.

Per gli ambienti che presentino speciali esigenze, si dovrà prevedere il tipo di corpi scaldanti più confacenti all'estetica o adatti per essere mascherati.

Per i locali relativi ad ospedali, ambulatori o di igiene, i corpi scaldanti dovranno corrispondere alle particolari necessità dell'utenza e presentare facilità di pulizia e forma idonea a non trattenere la polvere. I corpi scaldanti convettivi dovranno essere sospesi dal pavimento fissati ai muri su adatte mensole e muniti di ogni accessorio.

Ogni corpo scaldante dovrà essere provvisto di valvola a doppio regolaggio ed intercettazione in bronzo, sulla mandata, e di bocchettone di intercettazione, sul ritorno.

L'emissione termica dei corpi scaldanti dovrà essere conforme alle norme [UNI EN 442-1-2-3](#). Il dimensionamento dovrà essere effettuato tenendo conto della effettiva differenza tra la temperatura media del corpo scaldante e quella ambiente.

#### **Art. 6.4**

### **IMPIANTI DI TIPO PARTICOLARE**

Per il riscaldamento di locali a carattere industriale che presentano particolarità costruttive di notevole altezza e grandi superfici disperdenti (coperture a sheds, vetrate, ecc.), oppure particolarità di utilizzazione del riscaldamento con limitazione ad alcune zone, trascurando altre, si dovranno adottare:

- impianti di aerotermi, che hanno lo scopo di richiamare l'aria, riscaldarla e concentrarla in determinate zone;
- impianti di riscaldamento a pannelli pensili, che hanno la caratteristica di concentrare l'effetto riscaldante a mezzo di elementi radianti costituiti da tubi, alimentati con fluido anche ad alta temperatura, collegati a schermi di lamiera metallica, possibilmente coibentati sulla superficie opposta rispetto ai tubi.

#### **Art. 6.5**

### **IMPIANTI AD ACQUA SURRISCALDATA**

Per gli impianti alimentati con generatori di acqua surriscaldata dovrà essere applicato quanto indicato nel

D.M. 1 dicembre 1975, nel D.Lgs. 25 febbraio 2000 n. 93, circa le norme di sicurezza per apparecchi contenenti liquidi caldi sotto pressione ed alla successiva raccolta R dell'I.N.A.I.L.

In particolare, i generatori di acqua surriscaldata dovranno essere dimensionati per pressioni e temperature di progetto non inferiori ai valori massimi raggiungibili nel loro punto di installazione. In ogni caso le temperature di progetto non dovranno essere inferiori a quelle di saturazione del vapore corrispondenti alla pressione di progetto.

Ogni generatore dovrà essere in comunicazione, non intercettabile, con un sistema di espansione, dimensionato in base al volume dell'acqua contenuta nell'impianto ed al coefficiente di espansione corrispondente alla temperatura di progetto del generatore. Il sistema di espansione potrà essere a vaso aperto, chiuso o con pompa di pressurizzazione.

Per ogni generatore dovrà essere previsto almeno un mezzo di alimentazione avente prevalenza e portata tali da assicurare il completo reintegro delle perdite di liquido dell'impianto e, comunque, portata non inferiore al 10% della producibilità di vapore d'acqua corrispondente alla potenza nominale del generatore. Nel caso di più generatori ubicati nella stessa centrale termica, che alimentino uno stesso impianto, dovrà essere ammesso un unico mezzo di alimentazione.

La circolazione dell'acqua surriscaldata dovrà essere assicurata da almeno due pompe, di cui una di riserva. Nel caso in cui la portata sia ripartita su più pompe, dovrà essere aggiunta una pompa di riserva.

Per le caratteristiche dell'acqua nei generatori ci si dovrà attenere a quanto riportato nella Circolare Tecnica I.S.P.E.S.L. (ex ANCC) 6 giugno 1991 n. 30/81.

Le giunzioni e le derivazioni dovranno essere fatte a mezzo di saldature autogene molto accuratamente eseguite.

Le valvole di intercettazione e gli organi di regolazione dovranno essere adatti alle temperature di esercizio, dovranno avere il corpo costruito in acciaio e le sedi in acciaio inossidabile.

Una cura speciale dovrà essere presa per l'eliminazione dell'ossigeno contenuto nell'acqua d'alimentazione, allo scopo di evitare la corrosione nei tubi causata dall'alta temperatura e dall'alta pressione.

Inoltre, il tenore del pH dell'acqua di circolazione, che dovrà essere verificato di tanto in tanto, dovrà essere mantenuto fra i valori di 7 ed 8 ed a tale scopo, sulla aspirazione della pompa di circolazione, dovrà essere inserito un dispositivo destinato ad introdurre ed a ripartire nella massa d'acqua una soluzione basica per elevare il valore del pH in caso di bisogno.

## **Art. 6.6**

### **SISTEMA DI DISTRIBUZIONE DEL FLUIDO TERMOMETTORE ACQUA**

#### **Premessa**

L'impianto di riscaldamento può avere come fluido termomettores acqua o aria.

Nel caso di funzionamento ad acqua, il fluido circola all'interno di tubazioni, dal generatore ai terminali di emissione, quali radiatori, fan-coil, pannelli radianti.

Considerando il regime di circolazione forzata, ossia l'acqua all'interno delle tubazioni viene movimentata da una pompa azionata elettricamente (pompa di circolazione), a seconda della configurazione delle tubazioni, esistono varie soluzioni:

- distribuzione dell'acqua ai corpi scaldanti mediante **circuito bitubo a ritorno diretto**, con o senza collettori complanari;
- distribuzione dell'acqua ai corpi scaldanti mediante **circuito bitubo a ritorno inverso**.

#### **Art. 6.6.1**

##### **Sistema di distribuzione mediante circuito bitubo a ritorno diretto**

Lo schema di distribuzione dell'acqua con circuito bitubo a ritorno diretto prevede terminali disposti in parallelo e due tubazioni, una per la mandata ed una per il ritorno.

La tubazione di mandata, partendo dal generatore, presenta tante diramazioni quanti sono i corpi scaldanti e l'acqua di ritorno dal singolo corpo scaldante confluisce all'interno della tubazione di ritorno al generatore.

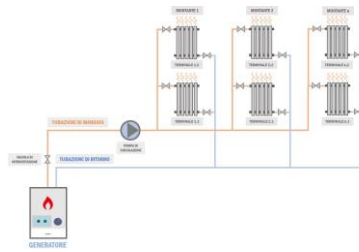

Questa soluzione<sup>(1)</sup> è impiegata particolarmente per impianti centralizzati, in cui il generatore è posto al piano terra o seminterrato, così come l'annessa rete principale di tubazioni di mandata e di ritorno. Da questa si ergono poi delle montanti verticali che sezionano verticalmente l'edificio ed alimentano i corpi scaldanti dei vari piani (appartamenti).

#### 4.6.2

##### Sistema di distribuzione mediante collettori complanari

Questa tipologia<sup>(1)</sup> di circuito può essere utilizzata sia per impianti autonomi che centralizzati.

Lo schema di distribuzione dell'acqua con circuito bitubo a ritorno diretto con collettori complanari prevede terminali disposti in parallelo come nel caso precedente, con la peculiarità di centraline di distribuzione delle tubazioni che prendono il nome di collettori complanari.

Le tubazioni di mandata e ritorno principali, dal generatore giungono fino al o ai collettori complanari. Dal collettore poi si diramano tante piccole tubazioni di mandata e di ritorno quanti sono i singoli corpi scaldanti da servire. Qualora si preveda di installare più collettori complanari, sarà necessario disporli in posizione pressoché baricentrica rispetto ai terminali da servire.

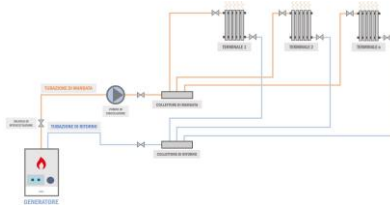

Nel caso di impianto autonomo, abitazione singola, il numero di collettori da predisporre sarà funzione della superficie calpestabile. Per gli impianti centralizzati invece, è previsto un collettore al servizio di ciascun appartamento.

Le tubazioni vanno solitamente posizionate sotto pavimentato e devono pertanto essere coibentate al fine di mantenere stabile la temperatura del fluido all'interno.

#### Art. 4.6.3

##### Sistema di distribuzione mediante circuito bitubo a ritorno inverso

Il circuito bitubo a ritorno inverso è molto simile a quello a ritorno diretto senza collettori complanari, con la differenza che in questa configurazione sono presenti due tubazioni di ritorno.

La definizione "a ritorno inverso" deriva proprio dal principio di funzionamento del sistema, l'acqua di ritorno dai singoli corpi scaldanti non viene inviata direttamente al generatore, ma è prima convogliata in una tubazione di ritorno secondaria che infine confluisce in quella principale.

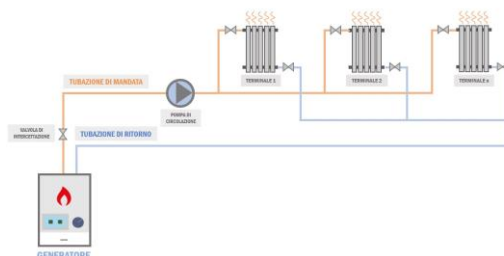

# **CAPITOLO 7**

## **QUALITA' E PROVENIENZA DEI MATERIALI - MODO DI ESECUZIONE DEI LAVORI - ORDINE DEI LAVORI - VERIFICHE E PROVE PRELIMINARI DELL'IMPIANTO**

### **Art. 7.1**

#### **QUALITA' E PROVENIENZA DEI MATERIALI**

Tutti i materiali dell'impianto dovranno essere della migliore qualità, ben lavorati e corrispondere perfettamente al servizio a cui sono destinati, secondo quanto indicato nel D.P.R. 380/2001 e s.m.i. e nel D.M. 22 gennaio 2008, n. 37 e s.m.i.

L'Appaltatore, dietro richiesta, ha l'obbligo di esibire alla Direzione dei Lavori, le fatture e i documenti atti a comprovare la provenienza dei diversi materiali. Qualora la Direzione dei Lavori rifiuti dei materiali, ancorché messi in opera, perché essa, a suo motivato giudizio, li ritiene di qualità, lavorazione e funzionamento non adatti alla perfetta riuscita dell'impianto e quindi non accettabili, l'Appaltatore, a sua cura e spese, dovrà sostituirli con altri che soddisfino alle condizioni prescritte.

### **Art. 7.2**

#### **MODO DI ESECUZIONE DEI LAVORI**

Tutti i lavori dovranno essere eseguiti secondo le migliori regole d'arte e le prescrizioni della Direzione dei Lavori, in modo che l'impianto risponda perfettamente a tutte le condizioni stabilite nel Capitolato Speciale d'Appalto e nel progetto.

L'esecuzione dei lavori dovrà essere coordinata secondo le prescrizioni della Direzione dei Lavori e con le esigenze che possano sorgere dalla contemporanea esecuzione di tutte le altre opere nell'edificio affidate ad altre ditte.

L'Appaltatore è pienamente responsabile degli eventuali danni arrecati, per fatto proprio e dei propri dipendenti, alle opere dell'edificio.

### **Art. 7.3**

#### **VERIFICHE E PROVE PRELIMINARI DELL'IMPIANTO**

La verifica e le prove preliminari di cui appresso si devono effettuare durante la esecuzione delle opere ed in modo che risultino completate prima della dichiarazione di ultimazione dei lavori:

- a) verifica preliminare, intesa ad accertare che la fornitura del materiale costituente l'impianto, quantitativamente e qualitativamente, corrisponda alle prescrizioni contrattuali;
- b) prova idraulica a freddo, se possibile a mano a mano che si esegue l'impianto ed in ogni caso ad impianto ultimato, prima di effettuare le prove di cui alle seguenti lett. c) e d).  
Si ritiene positivo l'esito della prova quando non si verificano fughe e deformazioni permanenti;
- c) prova preliminare di circolazione, di tenuta e di dilatazione con fluidi scaldanti e raffreddanti. Dopo che sia stata eseguita la prova di cui alla lett. b), si distingueranno diversi casi, a seconda del tipo di impianto, come qui appresso indicato:
  - per gli impianti ad acqua calda, portando a 85 °C la temperatura dell'acqua nelle caldaie e mantenendola per il tempo necessario per l'accurata ispezione di tutto il complesso delle condutture e dei corpi scaldanti.
  - l'ispezione si deve iniziare quando la rete abbia raggiunto lo stato di regime con il suindicato valore massimo di 85 °C.
  - si ritiene positivo il risultato della prova solo quando in tutti, indistintamente, i corpi scaldanti l'acqua arrivi alla temperatura stabilita, quando le dilatazioni non abbiano dato luogo a fughe o deformazioni permanenti e quando il vaso di espansione contenga a sufficienza tutta la variazione

- di volume dell'acqua dell'impianto;
  - per gli impianti a vapore, portando la pressione delle caldaie al valore massimo stabilito e mantenendolo per il tempo necessario come sopra indicato.
  - l'ispezione si deve iniziare quando la rete abbia raggiunto lo stato di regime col suindicato valore massimo della pressione nella caldaia.
  - si ritiene positivo il risultato della prova solo quando il vapore arrivi ai corpi scaldanti alla temperatura corrispondente alla pressione prevista e quando le dilatazioni non abbiano dato luogo a fughe o deformazioni permanenti;
- d) per gli impianti di condizionamento invernale dell'aria, una volta effettuate le prove di cui alla precedente lett. c), si procederà ad una prova preliminare della circolazione dell'aria calda, portando la temperatura dell'acqua o la pressione del vapore circolanti nelle batterie ai valori massimi previsti;
- e) per gli impianti di condizionamento estivo dell'aria, una volta effettuate le prove di cui alla precedente lett. c), si procederà ad una prova preliminare della circolazione dell'aria raffreddata, portando la temperatura dell'acqua fredda circolante nelle batterie ai valori corrispondenti alla massima potenza d'impianto prevista.

Per le caldaie a vapore o ad acqua surriscaldata e per il macchinario frigorifero, si devono effettuare le verifiche e prove in conformità con quanto prescritto dai vigenti regolamenti dell'I.N.A.I.L.

La verifica e le prove preliminari di cui sopra devono essere eseguite dalla Direzione dei Lavori in contraddittorio con l'Appaltatore e di esse e dei risultati ottenuti si deve compilare regolare verbale.

Ove trovi da eccepire in ordine a quei risultati, perché, a suo giudizio, non conformi alle prescrizioni del presente Capitolato, la Direzione dei Lavori emette il verbale di ultimazione dei lavori solo dopo aver accertato, facendone esplicita dichiarazione nel verbale stesso, che da parte l'Appaltatore siano state eseguite tutte le modifiche, aggiunte, riparazioni e sostituzioni necessarie.

S'intende che, nonostante l'esito favorevole delle verifiche e prove preliminari suddette, l'Appaltatore rimane responsabile delle deficienze che abbiano a riscontrarsi in seguito, anche dopo il collaudo, e fino al termine del periodo di garanzia di cui all'articolo relativo alla garanzia dell'impianto.

Negli articoli a corpo è compreso tutto quanto previsto nel computo di seguito riportato e negli elaborati di progetto (elaborati grafici, relazioni, ecc.).

**CONDIZIONE TECNICA PARTICOLARE DEI SINGOLI ARTICOLI DI LAVORO  
LAVORI DI MANUTENZIONE DEL MANTO DI COPERTURA DELLA MENSA DELLA  
CASERMA DI CASTRO PRETORIO - ROMA**

*(si allega CME)*



**MINISTERO DELLA DIFESA**  
**Ufficio Autonomo Lavori Genio Militare**  
**UFAULAV**

**PROGETTAZIONE ESECUTIVA**  
**COMPUTO METRICO ESTIMATIVO**

**LOCALITA':** CASERMA DI CASTRO PRETORIO - ROMA

**OGGETTO:** INTERVENTI DI MANUTENZIONE DEL MANTO DI COPERTURA DELLA MENSA ED OPERE COMPLEMENTARI DELLA CASERMA IN ROMA CASTRO PRETORIO

**COMMITTENTE:** UFAULAV

**ELABORATO:** I) COMPUTO METRICO ESTIMATIVO

Data, 03/06/2025

**IL TECNICO**

*Ing. Oreste Di Giacobbe*  
*Iscritto all'Ordine degli Ingegneri di Roma n. 16648*

Num.Ord. TARIFFA	DESIGNAZIONE DEI LAVORI	unità di misura	Quantità	I M P O R T I		
				unitario	TOTALE	
	<b>R I P O R T O</b>					
	<b>LAVORIA MISURA</b>					
	<b>OPERE CIVILI (SpCat 1)</b>					
1 A03.01.017.b	Demolizione di strato impermeabilizzante (demolizione di massetto di pendenza e/o eventuale sottofondo da valutare a parte) calo in basso e l'avvicinamento al luogo di deposito provvisorio, nell'ambito del cantiere, escluso il trasporto a rifiuto in discarica autorizzata del materiale inutilizzabile: guaina a base bituminosa doppio strato MANTO ESISTENTE ARDESIATO COMPRESO RISVOLTO VERTICALE		718,00			
	SOMMANO...	mq	718,00	4,00	2'872,00	
2 A03.03.002.b	Trasporto a spalla d'uomo o insacchettatura di materiali di qualsiasi natura e consistenza, purché il peso di ogni singolo trasporto non sia superiore a 30 kg, se preventivamente autorizzato dalla D.L., su percorsi non carriolabili, fino al luogo di deposito, in attesa del trasporto allo scarico, compresi oneri di superamento dislivelli: valutazione a peso MOVIMENTAZIONE MANTO RIMOSSO DI CUI ALLA VOCE PRECEDENTE Vedi voce n° 1 [mq 718.00]		5'744,00			
	SOMMANO...	kg	5'744,00	0,17	976,48	
3 A03.03.003.a	Trasporto con carriola, se preventivamente autorizzato dalla D.L., di materiali di qualsiasi natura e consistenza, entro l'ambito dell'area di cantiere, compreso carico sul mezzo di trasporto: per percorsi fino a 50 m SCARRIOLATURA MANTO RIMOSSO DI CUI ALLA VOCE 1 Vedi voce n° 1 [mq 718.00] *(H/peso=0,004+0,004)		5,74			
	SOMMANO...	mc	5,74	37,62	215,94	
4 A03.03.006	Carico e trasporto a discariche e/o impianti autorizzati che dovranno vidimare copia del formulario d'identificazione del rifiuto trasportato secondo le norme vigenti, di materiali di risulta, provenienti da demolizioni, con autocarro di portata fino a 1,5 ton., o mezzo di uguali caratteristiche se preventivamente autorizzato dalla D.L., compresi carico, viaggio di andata e ritorno e scarico con esclusione degli oneri di discarica. CARICO SU MEZZO PER TRASPORTO A PUBBLICA DISCARICA DEL MANTO RIMOSSO DI CUI ALLA VOCE 1 Vedi voce n° 1 [mq 718.00] *(H/peso=4/1000)		5,74			
	SOMMANO...	ton	5,74	89,31	512,64	
5 A03.03.007.a .01	Costo per il conferimento dei rifiuti a impianto di recupero o discarica autorizzata ai fini del loro recupero/smaltimento, codici attribuiti secondo l'Elenco europeo dei rifiuti (EER), escluso il costo del trasporto. L'avvenuto smaltimento/recupero dovrà essere attestato dall'impianto di recupero o discarica autorizzata con dichiarazione sulle quantità ricevute dalle singole unità locali e di quant'altro occorrente per documentare il regolare conferimento dei rifiuti a soggetti autorizzati guaine bituminose e altri materiali isolanti diversi da quelli di cui alle voci codice CEER/EER 17 06 01 e 17 06 03 (EER 17 06 04) a discarica di rifiuti non pericolosi entro i limiti dell'allegato 4 del D.lgs 36/2003 tab. 5 COSTO CONFERIMENTO A DISCARICA DEL MANTO ESISTENTE RIMOSSO DI CUI ALLA VOCE 1 Vedi voce n° 1 [mq 718.00]		5'744,00			
	SOMMANO...	kg	5'744,00	2,26	12'981,44	
6 M01024b	Installatore 5a categoria: prezzo comprensivo di spese generali ed utili d'impresa pari al 28,70% Installatore 5a categoria: prezzo comprensivo di spese generali ed utili d'impresa pari al 28,70%: Interventi di rimozione comprensivi anche di parziale separazione dei diversi componenti per riduzione volume ai fini del calo in basso / movimentazione UTA estrattore CUCINA AERMEC 38.100 mc/h e UTA mandata CUCINA 26.600 mc/h UTA AERMEC MENSA 6.200 mc/h e UTA preparazione/lavaggio 1.090 mc/h, comprensive di basamenti metallici e piste di appoggio. Peso stimato macchinari e basamenti 20.000 kg Rimozione gruppo frigo AERMEC compreso accantonamento provvisorio per successivo rimontaggio Rimozione giunto per copertura in lamierino metallico 50x30 cm zincato per 86 m compreso accantonamento provvisorio per successivo rimontaggio Rimozione tubazioni in acciaio Fe320 di diametro vario e staffaggi per complessivi circa 3700 kg Rimozione rivestimento superficiale per isolamento tubazioni per complessivi 127 mq					
	<b>A R I P O R T A R E</b>					17'558,50

Num.Ord. TARIFFA	DESIGNAZIONE DEI LAVORI	unità di misura	Quantità	I M P O R T I	
				unitario	TOTALE
	<b>R I P O R T O</b>				17'558,50
7 A25135b	Rimozione lamierino metallico per rivestimento tubazioni per complessivi 160 mq Rimozione circolatore gemellare n. 4 ed elettropompe in n. 4 - 10 mc/h Rimozione canalizzazioni aria a sezione rettangolare per complessivi 1300 Kg Rimozione serbatoio acqua (Dn 1000 altezza 2,23 m) compreso basamento metallico (n. 2 IPE 160 L=0,85m - n. 2 UPN 120 L=2,15 m - n.2 scatolari 120x120x5 h=50 cm), previo svuotamento, accantonamento provvisorio per successivo rimontaggio del solo serbatoio Rimozione canaline metalliche portacavi elettrici per 110 m e cavi bipolare 110 m e tetrapolare 80 m compresi guaina e tubo Rimozione basamento in grigliato metallico con piedini appoggio per quadro elettrico generale del piano copertura Rimozione bocchettoni in copertura in n. 6	ora	740,00	36,50	27'010,00
	SOMMANO...		740,00		
8 B25154c	Tiro in alto o calo in basso di materiali a mezzo di elevatore meccanico compreso l'onere di carico e scarico dei materiali: valutazione a volume CALO IN BASSO DEL MATERIALE RIMOSSO DI CUI ALLA VOCE PRECEDENTE	mc	40,00	35,74	1'429,60
	SOMMANO...		40,00		
9 B35072d	Bocchettone angolare in pvc, in opera su foro pulito e liscio: con codolo tondo, a 90°: Ø 110 mm NUOVA FORNITURA IN SOSTITUZIONE DEI PRECEDENTI RIMOSSI	cad	6,00	30,32	181,92
	SOMMANO...		6,00		
10 A07.03.006.a	Chiusino sifonato con griglia in pvc, per terrazzi, per lo scolo delle acque, posto in opera su bocchettone in gomma da pagarsi a parte, delle dimensioni di: 250 x 250 mm NUOVA FORNITURA IN SOSTITUZIONE DEI PRECEDENTI RIMOSSI	cad	6,00	37,05	222,30
	SOMMANO...		6,00		
11 A10.01.028.a	Massetto premiscelato pronto all'impiego per lavori di recupero, costituito da malta premiscelata per la realizzazione di sottofondi esterni ed interni ad asciugamento rapido e ritiro fortemente compensato, idonei alla posa di pavimentazioni in materiale ceramico, cotto e pietre naturali dopo 4 ore, di pavimenti vinilici, moquette, parquet dopo 48 ore, con resistenza caratteristica a compressione dopo 48 ore di 30 N/mm <sup>2</sup> ed una umidità residua non inferiore al 2,5% compresa la fornitura e posa in opera di nastro comprimibile di spessore pari a 4 - 8 mm da fissare lungo le pareti perimetrali ed i pilastri in corrispondenza dell'altezza del massetto, la fornitura e posa in opera di boiaccia di ancoraggio costituita da primer, acqua e cemento in dosi opportune, la stesura del materiale impastato che dovrà avere una consistenza "terra umida", la compattazione, la livellazione con staggia e la rifinitura con frattazzo a macchina a disco rotante del massetto e quanto altro occorre per dare il lavoro compiuto a regola d'arte: per uno spessore fino a 20 mm circa per livellamento e formazione pendenze	mq	594,00	35,03	20'807,82
	SOMMANO...		594,00		
12 B25145a	Strato impermeabile in malta cementizia modificata con resine sintetiche (per locali interrati, fosse ascensori, piscine, ecc.) eseguito mediante: spazzolatura o sabbatura delle superfici ed eventuale regolarizzazione di piccoli buchi o asperità con applicazione di malta bicomponente adesiva, formazione di guscio di raccordo tra pavimento e pareti (da valutare a parte come da dettaglio in voce b), stesura a spatola di un primo strato impermeabile (spessore 15 mm), posa del secondo strato (spessore 15 mm) fresco su fresco previa interposizione di rete in fibra di vetro del peso di 300 gr/mq: superfici orizzontali o verticali NUOVO MANTO COMPRENSIVO DEI RISVOLTI VERTICALI	mq	718,00	116,77	83'840,86
	SOMMANO...		718,00		
12 B25145a	Rivestimento impermeabilizzante leggero costituito da resine poliureiche pure, a base di poliammine, estensori di catena ed isocianati aromatici, esente da solvente e cariche, bicomponente (isocianato + poliammine), a rapidissimo indurimento, applicabile a spruzzo, previa applicazione di primer d'adesione e finitura antiscivolo e protettiva ai raggi UV a base di resine poliuretatiche alifatiche, per impermeabilizzazioni pedonabili e/o trafficabili quali parcheggio multipiano, coperture adibite a parcheggio, coperture piane ed in pendenza, terrazzi pedonabili e terrazzi giardino, su supporti in cemento, guaina bituminosa, legno, acciaio ed asfalto, compresi applicazione del primer ed ogni onere per dare il				
	<b>A R I P O R T A R E</b>				151'051,00

Num.Ord. TARIFFA	DESIGNAZIONE DEI LAVORI	unità di misura	Quantità	I M P O R T I	
				unitario	TOTALE
	<b>R I P O R T O</b>				151'051,00
13 B25145b	lavoro finito a perfetta regola d'arte, escluse le regolarizzazioni delle superfici e la sigillatura dei giunti: spessore 2 mm, poliurea pura RIVESTIMENTO NUOVO MANTO DI CUI ALLA VOCE PRECEDENTE COMPRENSIVO DEI RISVOLTI VERTICALI POLIUREA		718,00		
	SOMMANO...	mq	718,00	80,44	57'755,92
13 B25145b	Rivestimento impermeabilizzante leggero costituito da resine poliureiche pure, a base di poliammine, estensori di catena ed isocianati aromatici, esente da solvente e cariche, bicomponente (isocianato + poliammine), a rapidissimo indurimento, applicabile a spruzzo, previa applicazione di primer d'adesione e finitura antiscivolo e protettiva ai raggi UV a base di resine poliuretatiche alifatiche, per impermeabilizzazioni pedonabili e/o trafficabili quali parcheggio multipiano, coperture adibite a parcheggio, coperture piane ed in pendenza, terrazzi pedonabili e terrazzi giardino, su supporti in cemento, guaina bituminosa, legno, acciaio ed asfalto, compresi applicazione del primer ed ogni onere per dare il lavoro finito a perfetta regola d'arte, escluse le regolarizzazioni delle superfici e la sigillatura dei giunti: per ogni mm in più di poliurea pura SPESSORE COMPLESSIVO RIVESTIMENTO 4 mm vedi voce precedente		1'436,00		
	SOMMANO...	mq	1'436,00	23,17	33'272,12
14 A03.01.015.b	Demolizione di pavimento, compreso il sottofondo dello spessore fino a 5 cm, posto in opera a mezzo di malta o colla, calo in basso e l'avvicinamento al luogo di deposito provvisorio nell'ambito del cantiere, escluso il trasporto a rifiuto in discarica autorizzata del materiale inutilizzabile: in marmittoni e simili DEMOLIZIONE LOCALE DI PAVIMENTAZIONE E DEL RELATIVO SOTTOFONDO PER REALIZZAZIONE NUOVI BAGGIOLI DI APPOGGIO IMPALCATO METALLICO		6,00		
	SOMMANO...	mq	6,00	19,20	115,20
15 A03.01.014.a	Demolizione di sottofondi di pavimenti (gretoni e simili) compreso l'onere di esecuzione anche a piccole zone, la spazzolatura delle superfici il tiro in discesa dei materiali, il trasporto, l'accatastamento nell'ambito del cantiere, escluso il trasporto a rifiuto in discarica autorizzata del materiale inutilizzabile: massi e massetti di malta di calce e pozzolana o calcestruzzi non armati DEMOLIZIONE SOTTOFONDO DI CUI ALLA VOCE PREDENTE OLTRE I 5 cm		0,60		
	SOMMANO...	mc	0,60	112,07	67,24
16 A03.03.002.b	Trasporto a spalla d'uomo o insacchettatura di materiali di qualsiasi natura e consistenza, purché il peso di ogni singolo trasporto non sia superiore a 30 kg, se preventivamente autorizzato dalla D.L., su percorsi non carriolabili, fino al luogo di deposito, in attesa del trasporto allo scarico, compresi oneri di superamento dislivelli: valutazione a peso MOVIMENTAZIONE DI CUI ALLA VOCE N. 14 MOVIMENTAZIONE DI CUI ALLA VOCE N. 15		432,00 1'020,00		
	SOMMANO...	kg	1'452,00	0,17	246,84
17 A03.03.003.a	Trasporto con carriola, se preventivamente autorizzato dalla D.L., di materiali di qualsiasi natura e consistenza, entro l'ambito dell'area di cantiere, compreso carico sul mezzo di trasporto: per percorsi fino a 50 m MOVIMENTAZIONE DI CUI ALLA VOCE N. 14 MOVIMENTAZIONE DI CUI ALLA VOCE N. 15		0,18 0,60		
	SOMMANO...	mc	0,78	37,62	29,34
18 A03.03.006	Carico e trasporto a discariche e/o impianti autorizzati che dovranno vidimare copia del formulario d'identificazione del rifiuto trasportato secondo le norme vigenti, di materiali di risulta, provenienti da demolizioni, con autocarro di portata fino a 1,5 ton., o mezzo di uguali caratteristiche se preventivamente autorizzato dalla D.L., compresi carico, viaggio di andata e ritorno e scarico con esclusione degli oneri di discarica. TRASPORTO DI CUI ALLA VOCE N. 14 TRASPORTO DI CUI ALLA VOCE N. 15 TRASPORTO DI CUI ALLA VOCE N. 6		0,43 1,02 30,00		
	<b>A R I P O R T A R E</b>		31,45		242'537,66

Num.Ord. TARIFFA	DESIGNAZIONE DEI LAVORI	unità di misura	Quantità	I M P O R T I	
				unitario	TOTALE
	<b>R I P O R T O</b>		31,45		242'537,66
19 A03.03.007.d	Costo per il conferimento dei rifiuti a impianto di recupero o discarica autorizzata ai fini del loro recupero/smaltimento, codici attribuiti secondo l'Elenco europeo dei rifiuti (EER), escluso il costo del trasporto. L'avvenuto smaltimento/recupero dovrà essere attestato dall'impianto di recupero o discarica autorizzata con dichiarazione sulle quantità ricevute dalle singole unità locali e di quant'altro occorrente per documentare il regolare conferimento dei rifiuti a soggetti autorizzati miscugli o scorie di cemento, mattoni, mattonelle e ceramiche, diverse da quelle di cui alla voce codice EER 17 01 06 (EER 17 01 07) a recupero CONFERIMENTO MATERIALE DI CUI ALLA VOCE N. 14 CONFERIMENTO MATERIALE DI CUI ALLA VOCE N. 15	ton	31,45	89,31	2'808,80
20 E.008.005.01 7.04.07	CONFERIMENTO A DISCARICA AUTORIZZATA E/O AD IMPIANTO DI RECUPERO DI MATERIALI Provenienti dalle E.008.005.01attività di costruzione e demolizione. Lo smaltimento dovrà essere certificato dai seguenti documenti: - formulario di 7.04.07 identificazione rifiuti; - certificato di avvenuto smaltimento. Compilati in ogni sua parte, che saranno consegnati alla D.L. per la contabilizzazione. CODICI CER CLASSE 17: RIFIUTI DELLE OPERAZIONI DI COSTRUZIONE E DEMOLIZIONE COD CER 17 04 - METALLI (INCLUDE LE LORO LEGHE) Compreso il terreno proveniente da siti contaminati. COD CER17 04 - METALLI (INCLUDE LE LORO LEGHE) COD CER 17 04 07 - METALLI MISTI Cap 4 - ANAS 2023 CONFERIMENTO MATERIALE DI CUI ALLA VOCE N. 6 e SUCCESSIVA VOCE N. 30	ton	1,45	24,84	36,02
21 A06.03.001.b	Casseforme rette per getti di conglomerati cementizi semplici o armati compresi armo, disarmante disarmo, opere di puntellatura e sostegno fino ad un'altezza di 4 m dal piano di appoggio; eseguite a regola d'arte e misurate secondo la superficie effettiva delle casseforme a contatto con il calcestruzzo: travi, solai e solette piene, rampe di scale, pianerottoli, gronde CASSEFORME PER REALIZZAZIONE NUOVI BAGGIOLI DI APPOGGIO IMPALCATO METALLICO *(lung.=(0,50+0,50)2)	ton	32,70		
22 G01.14.001.a	Sottofondazioni in conglomerato cementizio realizzate mediante getto manuale del calcestruzzo confezionato a mano con cemento 42.5 R ed inerti ad assortimento granulometrico adeguato alla destinazione del getto, con resistenza caratteristica C12/15 (circa 250 kg/m³ di cemento) CALCESTRUZZO PER REALIZZAZIONE NUOVI BAGGIOLI DI APPOGGIO IMPALCATO METALLICO	ton	32,70	50,60	1'654,62
23 A06.02.001.a	Acciaio in barre per armature di conglomerato cementizio lavorato e tagliato a misura, sagomato e posto in opera a regola d'arte, compreso ogni sfrido, legature, ecc.; nonché tutti gli oneri relativi ai controlli di legge; del tipo B 450 lavorato in cantiere ARMATURA PER REALIZZAZIONE NUOVI BAGGIOLI DI APPOGGIO IMPALCATO METALLICO	mq	4,80		
24 A17.01.001.b	Ferro in profilati laminati a caldo di qualsiasi sezione e dimensione (seire IPE, IPN, HEA, HEB, HEM, UPN), fornito e posto in opera in conformità alle norme CNR 10011, comprese piastre, squadre, tiranti, bullonatura con bulloni di qualsiasi classe o saldatura, eventuali tagli e fori, le opere provvisorie, le opere murarie per la posa in opera ed ogni altro onere e magistero: in acciaio Fe430B TRAVI NUOVO IMPALCATO PER APPOGGIO GRIGLIATO ELETTROFORGIATO (TIPO KELLER) HEA 300 IPE 400	mq	4,80	41,66	199,97
		mc	0,60		
		mc	0,60	332,65	199,59
		kg	90,00		
		kg	90,00	2,75	247,50
		kg	9'801,30 1'239,81		
		kg	11'041,11		
	maggiorazione del 50% per ancoraggi, staffe, grappe, fazzoletti, piastre saldature ecc. *(H/peso=50/100)		5'520,55		
	<b>A R I P O R T A R E</b>		16'561,66		247'684,16

Num.Ord. TARIFFA	DESIGNAZIONE DEI LAVORI	unità di misura	Quantità	IMPORTI	
				unitario	TOTALE
	R I P O R T O		16'561,66		247'684,16
	Parziale...	kg	5'520,55		
	SOMMANO...	kg	16'561,66	5,39	89'267,35
25 A20.03.005	Applicazione di pittura antiruggine su superfici già preparate con vernici di minio TRATTAMENTO ANTIRUGGINE ELEMENTI IMPALCATO METALLICO		245,63		
	SOMMANO...	m <sup>2</sup>	245,63	8,84	2'171,37
26 A20.03.007.b	Verniciatura in colori correnti chiari per opere in ferro, a due mani a coprire, e ogni altro mezzo d'opera, onere e magistero per dare il lavoro finito a regola d'arte: smalto sintetico brillante ULTERIORE PITTURA A PROTEZIONE DEL TRATTAMENTO ANTIRUGGINE		245,63		
	SOMMANO...	m <sup>2</sup>	245,63	18,79	4'615,39
27 A17.01.006.b	Grigliati tipo elettroforgiato per gradini, piatti, portanti e a maglia delle dimensioni dipendenti dai carichi di esercizio e dall'interasse delle travi portanti, completi di ganci fermagriati e accessori vari, forniti e posti in opera compreso ogni onere e magistero: acciaio zincato a caldo GRIGLIATO ELETTROFORGIATO DA POSIZIONARE AL DI SOPRA DELL'IMPALCATO METALLICO per appoggio macchinari e canalizzazioni CDZ mq 130,78 x 32,10 =		4'198,04		
	SOMMANO...	kg	4'198,04	11,27	47'311,91
28 A04.01.001.d	NOLI Autocarro ribaltabile da 30.000 kg con gru per tiro in alto e posizionamento delle nuove forniture		104,00		
	SOMMANO...	ora	104,00	168,84	17'559,36
29 A08.01.013	Revisione del solo manto di copertura di tetto compresi la rimozione, la pulizia e il ricollocamento delle tegole, la sostituzione di tegole di qualsiasi specie e di coppi rotti o mancanti, il fissaggio delle tegole nei colmi, nei compluvi e lungo le linee di gronda con malta di calce e pozzolana, escluso solo il costo dei materiali nuovi di rimpiazzo, che saranno contabilizzati a parte con i prezzi dei materiali in provvista porzione terminale a ridosso della gronda		91,00		
	SOMMANO...	m <sup>2</sup>	91,00	129,91	11'821,80
30 A03.01.018	Demolizione o rimozione di discendenti e canali di gronda in lamiera o PVC, compresi la rimozione di grappe e l'avvicinamento al luogo di deposito provvisorio, in attesa del trasporto allo scarico, ed il solo calo in basso vecchia gronda sviluppo 33 cm terrazzo fabbricato alto terrazzo fabbricato basso terrazzo mensa (lung.=2,50+2,50)		33,00		
			42,00		
			16,00		
			5,00		
	Parziale...	m	96,00		
	discendenti DN 10 cm		137,70		
	Parziale...	m	137,70		
	SOMMANO...	m	233,70	7,04	1'645,25
31 A04.01.001.a	NOLI Autocarro ribaltabile da 14.000 kg per trasporto a scarica dei vecchi canali e discendenti		40,00		
	SOMMANO...	ora	40,00	139,04	5'561,60
32	Canale di gronda in rame o lamiera di ferro zincato, comunque sagomato, di spessore 6/10 mm a bordo a				
	A R I P O R T A R E				427'638,20

Num.Ord. TARIFFA	DESIGNAZIONE DEI LAVORI	unità di misura	Quantità	I M P O R T I	
				unitario	TOTALE
	<b>R I P O R T O</b>				427'638,20
A08.01.032.d	cordone, in opera, comprese lavorazioni e saldature, cicogne dello stesso materiale murate o chiodate alla distanza di un metro fra una e l'altra, legature con filo di ferro zincato o rame: in rame dello sviluppo della sezione di 330 mm nuova canale		96,00		
	SOMMANO...	m	96,00	131,19	12'594,24
33 A08.01.033.d	Tubi di lamiera in rame o in ferro zincato dello spessore di 6/10 mm per pluviali, canne di ventilazione e simili, in opera con le necessarie lavorazioni e saldature, cravatte murate compresi i gomiti: in rame del diametro di 100 mm discendneti in rame		137,70		
	SOMMANO...	m	137,70	99,35	13'680,49
<b>OPERE IMPIANTISTICHE (SpCat 2)</b>					
34 13.27.0010.0 01	CENTRALE DI TRATTAMENTO ARIA A SEZIONI COMPONENTI CON PORTATA D'ARIA DI MC/H 1900/2700. Centrale di trattamento aria a sezioni componibili, realizzata con struttura portante in profilati e doppia pannellatura di alluminio, portata d'aria di mc/h 1900/2700 con velocità frontale rispettivamente non superiore a m/s 2.5 e 3.5, con efficienza dei filtri misurata secondo il metodo ASHRAE 52/76, composta dalle sezioni ed accessori di seguito elencati. Serranda frontale e comando manuale. AERMEC Per analogia UTA installata all'esterno Sezione Aspirazione		1,20		
	SOMMANO...	cad	1,20	228,00	273,60
35 13.27.0010.0 02	CENTRALE DI TRATTAMENTO ARIA A SEZIONI COMPONENTI CON PORTATA D'ARIA DI MC/H 1900/2700. Centrale di trattamento aria a sezioni componibili, realizzata con struttura portante in profilati e doppia pannellatura di alluminio, portata d'aria di mc/h 1900/2700 con velocità frontale rispettivamente non superiore a m/s 2.5 e 3.5, con efficienza dei filtri misurata secondo il metodo ASHRAE 52/76, composta dalle sezioni ed accessori di seguito elencati. Sezione filtrante piana. AERMEC Per analogia UTA installata all'esterno		1,20		
	SOMMANO...	cad	1,20	437,00	524,40
36 13.27.0010.0 05	CENTRALE DI TRATTAMENTO ARIA A SEZIONI COMPONENTI CON PORTATA D'ARIA DI MC/H 1900/2700. Centrale di trattamento aria a sezioni componibili, realizzata con struttura portante in profilati e doppia pannellatura di alluminio, portata d'aria di mc/h 1900/2700 con velocità frontale rispettivamente non superiore a m/s 2.5 e 3.5, con efficienza dei filtri misurata secondo il metodo ASHRAE 52/76, composta dalle sezioni ed accessori di seguito elencati. Filtro piano acrilico (Eff. > 90%). AERMEC Per analogia UTA installata all'esterno Filtro piano		1,20		
	SOMMANO...	cad	1,20	134,00	160,80
37 13.27.0010.0 25	CENTRALE DI TRATTAMENTO ARIA A SEZIONI COMPONENTI CON PORTATA D'ARIA DI MC/H 1900/2700. Centrale di trattamento aria a sezioni componibili, realizzata con struttura portante in profilati e doppia pannellatura di alluminio, portata d'aria di mc/h 1900/2700 con velocità frontale rispettivamente non superiore a m/s 2.5 e 3.5, con efficienza dei filtri misurata secondo il metodo ASHRAE 52/76, composta dalle sezioni ed accessori di seguito elencati. Sezione filtri a tasche (Eff. > 85%). AERMEC Per analogia UTA installata all'esterno Filtro a tasche		1,20		
	SOMMANO...	cad	1,20	1'231,00	1'477,20
38 13.27.0010.0 08	CENTRALE DI TRATTAMENTO ARIA A SEZIONI COMPONENTI CON PORTATA D'ARIA DI MC/H 1900/2700. Centrale di trattamento aria a sezioni componibili, realizzata con struttura portante in profilati e doppia pannellatura di alluminio, portata d'aria di mc/h 1900/2700 con velocità frontale rispettivamente non superiore a m/s 2.5 e 3.5, con efficienza dei filtri misurata secondo il metodo				
	<b>A R I P O R T A R E</b>				456'348,93

Num.Ord. TARIFFA	DESIGNAZIONE DEI LAVORI	unità di misura	Quantità	I M P O R T I	
				unitario	TOTALE
	<b>R I P O R T O</b>				456'348,93
39 13.27.0010.0 14	ASHRAE 52/76, composta dalle sezioni ed accessori di seguito elencati. Sezione per batterie fino a 5 R. solo riscaldamento. AERMEC Per analogia UTA installata all'esterno		1,20		
	SOMMANO...	cad	1,20	376,00	451,20
40 13.27.0010.0 09	CENTRALE DI TRATTAMENTO ARIA A SEZIONI COMPONENTI CON PORTATA D'ARIA DI MC/H 1900/2700. Centrale di trattamento aria a sezioni componibili, realizzata con struttura portante in profilati e doppia pannellatura di alluminio, portata d'aria di mc/h 1900/2700 con velocità frontale rispettivamente non superiore a m/s 2.5 e 3.5, con efficienza dei filtri misurata secondo il metodo ASHRAE 52/76, composta dalle sezioni ed accessori di seguito elencati. Batteria per acqua calda a 3 R. AERMEC Per analogia UTA installata all'esterno Batteria riscaldamento		1,20		
	SOMMANO...	cad	1,20	373,00	447,60
41 13.27.0010.0 16	CENTRALE DI TRATTAMENTO ARIA A SEZIONI COMPONENTI CON PORTATA D'ARIA DI MC/H 1900/2700. Centrale di trattamento aria a sezioni componibili, realizzata con struttura portante in profilati e doppia pannellatura di alluminio, portata d'aria di mc/h 1900/2700 con velocità frontale rispettivamente non superiore a m/s 2.5 e 3.5, con efficienza dei filtri misurata secondo il metodo ASHRAE 52/76, composta dalle sezioni ed accessori di seguito elencati. Sezione per batterie fino a 12 R. riscald./raffred. AERMEC Per analogia UTA installata all'esterno		1,20		
	SOMMANO...	cad	1,20	773,00	927,60
42 13.27.0010.0 12	CENTRALE DI TRATTAMENTO ARIA A SEZIONI COMPONENTI CON PORTATA D'ARIA DI MC/H 1900/2700. Centrale di trattamento aria a sezioni componibili, realizzata con struttura portante in profilati e doppia pannellatura di alluminio, portata d'aria di mc/h 1900/2700 con velocità frontale rispettivamente non superiore a m/s 2.5 e 3.5, con efficienza dei filtri misurata secondo il metodo ASHRAE 52/76, composta dalle sezioni ed accessori di seguito elencati. Separatore di gocce. AERMEC Per analogia UTA installata all'esterno Separatore di gocce		1,20		
	SOMMANO...	cad	1,20	223,00	267,60
43 C01.03.076.d	QUADRO ELETTRICO CON INVERTER Fornitura e posa in opera di quadro elettrico di comando elettropompa con inverter costituito da . - Cassa in lamiera , IP 55 - Interruttore di manovra - sezionatore bloccaporta - Fusibili generali - Inverter a modulazione PWM - Display remotato a fronte quadro - Selettore AUT-O-MAN - Selettore 0-1 - Morsettiera - Programmazione dell'azionamento - 4 staffe di fissaggio - Controllo di livello elettronico BT. - Libretto d'istruzione Nei prezzi sono pure comprese e compensate , le spese per prove, verifiche, collaudi e il cablaggio delle varie parti costituenti gli impianti e degli impianti nel loro complesso. D) Avviatore con inverter V 380 / trifase Hz50 1,5 KW – HP 2 Inverte comando ventilatore		1,00		
	SOMMANO...	cad	1,00	3'527,24	3'527,24
44 13.27.0010.0 23	CENTRALE DI TRATTAMENTO ARIA A SEZIONI COMPONENTI CON PORTATA D'ARIA DI MC/H 1900/2700. Centrale di trattamento aria a sezioni componibili, realizzata con struttura portante in profilati e doppia pannellatura di alluminio, portata d'aria di mc/h 1900/2700 con velocità frontale rispettivamente non superiore a m/s 2.5 e 3.5, con efficienza dei filtri misurata secondo il metodo				
	<b>A R I P O R T A R E</b>				462'778,97

Num.Ord. TARIFFA	DESIGNAZIONE DEI LAVORI	unità di misura	Quantità	I M P O R T I	
				unitario	TOTALE
	<b>R I P O R T O</b>				462'778,97
45 13.27.0010.0 07	ASHRAE 52/76, composta dalle sezioni ed accessori di seguito elencati. Sezione ventil. ad alta pressione con motore. AERMEC Per analogia ventilatori Plug Fan Ventilatore mandata		1,40		
	SOMMANO...	cad	1,40	1'857,00	2'599,80
46 13.27.0040.0 01	CENTRALE DI TRATTAMENTO ARIA A SEZIONI COMPONENTI CON PORTATA D'ARIA DI MC/H 1900/2700. Centrale di trattamento aria a sezioni componibili, realizzata con struttura portante in profilati e doppia pannellatura di alluminio, portata d'aria di mc/h 1900/2700 con velocità frontale rispettivamente non superiore a m/s 2.5 e 3.5, con efficienza dei filtri misurata secondo il metodo ASHRAE 52/76, composta dalle sezioni ed accessori di seguito elencati. Sezione espulsione/ricircolo con 3 serrande. AERMEC Per analogia UTA installata all'esterno Sezione di espulsione aria		1,20		
	SOMMANO...	cad	1,20	1'631,00	1'957,20
47 13.27.0040.0 01	CENTRALE DI TRATTAMENTO ARIA A SEZIONI COMPONENTI CON PORTATA D'ARIA DI MC/H 4900/7000. Centrale di trattamento aria a sezioni componibili, realizzata con struttura portante in profilati e doppia pannellatura di alluminio, portata d'aria di mc/h 4900/7000 con velocità frontale rispettivamente non superiore a m/s 2.5 e 3.5, con efficienza dei filtri misurata secondo il metodo ASHRAE 52/76, composta dalle sezioni ed accessori di seguito elencati. Serranda frontale e comando manuale. AERMEC Per analogia UTA installata all'esterno Sezione aspirazione aria		1,20		
	SOMMANO...	cad	1,20	412,00	494,40
48 13.27.0040.0 02	CENTRALE DI TRATTAMENTO ARIA A SEZIONI COMPONENTI CON PORTATA D'ARIA DI MC/H 4900/7000. Centrale di trattamento aria a sezioni componibili, realizzata con struttura portante in profilati e doppia pannellatura di alluminio, portata d'aria di mc/h 4900/7000 con velocità frontale rispettivamente non superiore a m/s 2.5 e 3.5, con efficienza dei filtri misurata secondo il metodo ASHRAE 52/76, composta dalle sezioni ed accessori di seguito elencati. Sezione filtrante piana. AERMEC Per analogia UTA installata all'esterno		2,40		
	SOMMANO...	cad	2,40	573,00	1'375,20
49 13.27.0040.0 05	CENTRALE DI TRATTAMENTO ARIA A SEZIONI COMPONENTI CON PORTATA D'ARIA DI MC/H 4900/7000. Centrale di trattamento aria a sezioni componibili, realizzata con struttura portante in profilati e doppia pannellatura di alluminio, portata d'aria di mc/h 4900/7000 con velocità frontale rispettivamente non superiore a m/s 2.5 e 3.5, con efficienza dei filtri misurata secondo il metodo ASHRAE 52/76, composta dalle sezioni ed accessori di seguito elencati. Filtro piano acrilico (Eff. > 90%). AERMEC Per analogia UTA installata all'esterno Filtri piani		2,40		
	SOMMANO...	cad	2,40	204,00	489,60
50 13.27.0040.0 28	CENTRALE DI TRATTAMENTO ARIA A SEZIONI COMPONENTI CON PORTATA D'ARIA DI MC/H 4900/7000. Centrale di trattamento aria a sezioni componibili, realizzata con struttura portante in profilati e doppia pannellatura di alluminio, portata d'aria di mc/h 4900/7000 con velocità frontale rispettivamente non superiore a m/s 2.5 e 3.5, con efficienza dei filtri misurata secondo il metodo ASHRAE 52/76, composta dalle sezioni ed accessori di seguito elencati. Sezione filtri a tasche (Eff. > 85%). AERMEC Per analogia UTA installata all'esterno Filtro a tasche		1,20		
	SOMMANO...	cad	1,20	1'645,00	1'974,00
	<b>A R I P O R T A R E</b>				471'669,17

Num.Ord. TARIFFA	DESIGNAZIONE DEI LAVORI	unità di misura	Quantità	I M P O R T I	
				unitario	TOTALE
	<b>R I P O R T O</b>				471'669,17
51 13.27.0040.0 29	rispettivamente non superiore a m/s 2.5 e 3.5, con efficienza dei filtri misurata secondo il metodo ASHRAE 52/76, composta dalle sezioni ed accessori di seguito elencati. Recuperatore di calore aria-aria con efficienza > 50 %. AERMEC Per analogia UTA installata all'esterno Sezione di recupero		1,20		
	SOMMANO...	cad	1,20	5'117,00	6'140,40
52 13.27.0040.0 08	CENTRALE DI TRATTAMENTO ARIA A SEZIONI COMPONENTI CON PORTATA D'ARIA DI MC/H 4900/7000. Centrale di trattamento aria a sezioni componibili, realizzata con struttura portante in profilati e doppia pannellatura di alluminio, portata d'aria di mc/h 4900/7000 con velocità frontale rispettivamente non superiore a m/s 2.5 e 3.5, con efficienza dei filtri misurata secondo il metodo ASHRAE 52/76, composta dalle sezioni ed accessori di seguito elencati. Serranda di free-cooling per recuperatore. AERMEC Per analogia UTA installata all'esterno		1,20		
	SOMMANO...	cad	1,20	493,00	591,60
53 13.27.0040.0 14	CENTRALE DI TRATTAMENTO ARIA A SEZIONI COMPONENTI CON PORTATA D'ARIA DI MC/H 4900/7000. Centrale di trattamento aria a sezioni componibili, realizzata con struttura portante in profilati e doppia pannellatura di alluminio, portata d'aria di mc/h 4900/7000 con velocità frontale rispettivamente non superiore a m/s 2.5 e 3.5, con efficienza dei filtri misurata secondo il metodo ASHRAE 52/76, composta dalle sezioni ed accessori di seguito elencati. Sezione per batterie fino a 5 R. solo riscaldamento. AERMEC Per analogia UTA installata all'esterno		1,20		
	SOMMANO...	cad	1,20	523,00	627,60
54 13.27.0040.0 09	CENTRALE DI TRATTAMENTO ARIA A SEZIONI COMPONENTI CON PORTATA D'ARIA DI MC/H 4900/7000. Centrale di trattamento aria a sezioni componibili, realizzata con struttura portante in profilati e doppia pannellatura di alluminio, portata d'aria di mc/h 4900/7000 con velocità frontale rispettivamente non superiore a m/s 2.5 e 3.5, con efficienza dei filtri misurata secondo il metodo ASHRAE 52/76, composta dalle sezioni ed accessori di seguito elencati. Batteria per acqua calda a 3 R. AERMEC Per analogia UTA installata all'esterno Batteria riscaldamento		1,20		
	SOMMANO...	cad	1,20	728,00	873,60
55 13.27.0040.0 16	CENTRALE DI TRATTAMENTO ARIA A SEZIONI COMPONENTI CON PORTATA D'ARIA DI MC/H 4900/7000. Centrale di trattamento aria a sezioni componibili, realizzata con struttura portante in profilati e doppia pannellatura di alluminio, portata d'aria di mc/h 4900/7000 con velocità frontale rispettivamente non superiore a m/s 2.5 e 3.5, con efficienza dei filtri misurata secondo il metodo ASHRAE 52/76, composta dalle sezioni ed accessori di seguito elencati. Sezione per batterie fino a 12 R. riscald./raffred. AERMEC Per analogia UTA installata all'esterno		1,20		
	SOMMANO...	cad	1,20	1'058,00	1'269,60
56 13.27.0040.0 12	CENTRALE DI TRATTAMENTO ARIA A SEZIONI COMPONENTI CON PORTATA D'ARIA DI MC/H 4900/7000. Centrale di trattamento aria a sezioni componibili, realizzata con struttura portante in profilati e doppia pannellatura di alluminio, portata d'aria di mc/h 4900/7000 con velocità frontale rispettivamente non superiore a m/s 2.5 e 3.5, con efficienza dei filtri misurata secondo il metodo ASHRAE 52/76, composta dalle sezioni ed accessori di seguito elencati. Batteria per acqua calda o refrigerata a 6 R. AERMEC Per analogia UTA installata all'esterno Batteria raffrescamento		1,20		
	SOMMANO...	cad	1,20	1'302,00	1'562,40
	<b>A R I P O R T A R E</b>				482'734,37

Num.Ord. TARIFFA	DESIGNAZIONE DEI LAVORI	unità di misura	Quantità	I M P O R T I	
				unitario	TOTALE
	<b>R I P O R T O</b>				482'734,37
57	ASHRAE 52/76, composta dalle sezioni ed accessori di seguito elencati. Separatore di gocce. AERMEC Per analogia UTA installata all'esterno Separatore di gocce		1,20		
	SOMMANO...	cad	1,20	464,00	556,80
C01.03.076.h	QUADRO ELETTRICO CON INVERTER Fornitura e posa in opera di quadro elettrico di comando elettropompa con inverter costituito da . - Cassa in lamiera , IP 55 - Interruttore di manovra -sezionatore bloccaporta - Fusibili generali - Inverter a modulazione PWM - Display remotato a fronte quadro - Selettore AUT-O-MAN - Selettore 0-1 - Morsettiera - Programmazione dell'azionamento - 4 staffe di fissaggio - Controllo di livello elettronico BT. - Libretto d'istruzione Nei prezzi sono pure comprese e compensate , le spese per prove, verifiche, collaudi e il cablaggio delle varie parti costituenti gli impianti e degli impianti nel loro complesso. H) Avviatore con inverter V 380 / trifase Hz50 7,5 KW – HP 10 Inverter comando ventilatore		1,00		
	SOMMANO...	cad	1,00	6'945,09	6'945,09
58	CENTRALE DI TRATTAMENTO ARIA A SEZIONI COMPONENTI CON PORTATA D'ARIA DI MC/H 4900/7000. Centrale di trattamento aria a sezioni componibili, realizzata con struttura portante in profilati e doppia pannellatura di alluminio, portata d'aria di mc/h 4900/7000 con velocità frontale rispettivamente non superiore a m/s 2.5 e 3.5, con efficienza dei filtri misurata secondo il metodo ASHRAE 52/76, composta dalle sezioni ed accessori di seguito elencati. Sezione ventil. ad alta pressione con motore.AERMEC Per analogia ventilatori Plug Fan - Ventilatore mandata/ripresa		1,40		
13.27.0040.0 23	SOMMANO...	cad	1,40	2'660,00	3'724,00
59	CENTRALE DI TRATTAMENTO ARIA A SEZIONI COMPONENTI CON PORTATA D'ARIA DI MC/H 4900/7000. Centrale di trattamento aria a sezioni componibili, realizzata con struttura portante in profilati e doppia pannellatura di alluminio, portata d'aria di mc/h 4900/7000 con velocità frontale rispettivamente non superiore a m/s 2.5 e 3.5, con efficienza dei filtri misurata secondo il metodo ASHRAE 52/76, composta dalle sezioni ed accessori di seguito elencati. Sezione espulsione/ricircolo con 3 serrande. AERMEC Per analogia UTA installata all'esterno Sezione espulsione aria		1,20		
13.27.0040.0 07	SOMMANO...	cad	1,20	2'272,00	2'726,40
60	CENTRALE DI TRATTAMENTO ARIA A SEZIONI COMPONENTI CON PORTATA D'ARIA DI MC/H 24000/34000. Centrale di trattamento aria a sezioni componibili, realizzata con struttura portante in profilati e doppia pannellatura di alluminio, portata d'aria di mc/h 24000/34000 con velocità frontale rispettivamente non superiore a m/s 2.5 e 3.5, con efficienza dei filtri misurata secondo il metodo ASHRAE 52/76, composta dalle sezioni ed accessori di seguito elencati. Serranda frontale e comando manuale. AERMEC Per analogia UTA installata all'esterno Sezione aspirazione aria		1,20		
13.27.0110.0 01	SOMMANO...	cad	1,20	1'329,00	1'594,80
61	CENTRALE DI TRATTAMENTO ARIA A SEZIONI COMPONENTI CON PORTATA D'ARIA DI MC/H 24000/34000. Centrale di trattamento aria a sezioni componibili, realizzata con struttura portante in profilati e doppia pannellatura di alluminio, portata d'aria di mc/h 24000/34000 con velocità frontale rispettivamente non superiore a m/s 2.5 e 3.5, con efficienza dei filtri misurata secondo il metodo ASHRAE 52/76, composta dalle sezioni ed accessori di seguito elencati. Sezione filtrante piana. AERMEC Per analogia UTA installata all'esterno		1,20		
13.27.0110.0 02	SOMMANO...	cad	1,20	1'260,00	1'512,00
62	CENTRALE DI TRATTAMENTO ARIA A SEZIONI COMPONENTI CON PORTATA D'ARIA DI MC/H 24000/34000. Centrale di trattamento aria a sezioni componibili, realizzata con struttura portante in profilati e doppia pannellatura di alluminio, portata d'aria di mc/h 24000/34000 con velocità frontale rispettivamente non superiore a m/s 2.5 e 3.5, con efficienza dei filtri misurata secondo il metodo				
13.27.0110.0 05	<b>A R I P O R T A R E</b>				499'793,46

Num.Ord. TARIFFA	DESIGNAZIONE DEI LAVORI	unità di misura	Quantità	I M P O R T I	
				unitario	TOTALE
	<b>R I P O R T O</b>				499'793,46
63 13.27.0110.0 25	ASHRAE 52/76, composta dalle sezioni ed accessori di seguito elencati. Filtro piano acrilico (Eff. > 90%). AERMEC Per analogia UTA installata all'esterno Filtro piano		1,20		
	SOMMANO...	cad	1,20	701,00	841,20
64 13.27.0110.0 16	CENTRALE DI TRATTAMENTO ARIA A SEZIONI COMPONENTI CON PORTATA D'ARIA DI MC/H 24000/34000. Centrale di trattamento aria a sezioni componibili, realizzata con struttura portante in profilati e doppia pannellatura di alluminio, portata d'aria di mc/h 24000/34000 con velocità frontale rispettivamente non superiore a m/s 2.5 e 3.5, con efficienza dei filtri misurata secondo il metodo ASHRAE 52/76, composta dalle sezioni ed accessori di seguito elencati. Sezione filtri a tasche (Eff. > 85%). AERMEC Per analogia UTA installata all'esterno Filtro a tasche		1,20		
	SOMMANO...	cad	1,20	4'918,00	5'901,60
65 13.27.0110.0 09	CENTRALE DI TRATTAMENTO ARIA A SEZIONI COMPONENTI CON PORTATA D'ARIA DI MC/H 24000/34000. Centrale di trattamento aria a sezioni componibili, realizzata con struttura portante in profilati e doppia pannellatura di alluminio, portata d'aria di mc/h 24000/34000 con velocità frontale rispettivamente non superiore a m/s 2.5 e 3.5, con efficienza dei filtri misurata secondo il metodo ASHRAE 52/76, composta dalle sezioni ed accessori di seguito elencati. Batteria per acqua calda o refrigerata a 6 R.AERMEC Per analogia UTA installata all'esterno Batteria risc/raffr.		1,20		
	SOMMANO...	cad	1,20	4'146,00	4'975,20
66 13.27.0110.0 12	CENTRALE DI TRATTAMENTO ARIA A SEZIONI COMPONENTI CON PORTATA D'ARIA DI MC/H 24000/34000. Centrale di trattamento aria a sezioni componibili, realizzata con struttura portante in profilati e doppia pannellatura di alluminio, portata d'aria di mc/h 24000/34000 con velocità frontale rispettivamente non superiore a m/s 2.5 e 3.5, con efficienza dei filtri misurata secondo il metodo ASHRAE 52/76, composta dalle sezioni ed accessori di seguito elencati. Separatore di gocce. AERMEC Per analogia UTA installata all'esterno Separatore di gocce		1,20		
	SOMMANO...	cad	1,20	1'357,00	1'628,40
67 C01.03.076.i	QUADRO ELETTRICO CON INVERTER Fornitura e posa in opera di quadro elettrico di comando elettropompa con inverter costituito da . - Cassa in lamiera , IP 55 - Interruttore di manovra - sezionatore bloccaporta - Fusibili generali - Inverter a modulazione PWM - Display remotato a fronte quadro - Selettore AUT-O-MAN - Selettore 0-1 - Morsettiera - Programmazione dell'azionamento - 4 staffe di fissaggio - Controllo di livello elettronico BT. - Libretto d'istruzione Nei prezzi sono pure comprese e compensate , le spese per prove, verifiche, collaudi e il cablaggio delle varie parti costituenti gli impianti e degli impianti nel loro complesso. I) Avviatore con inverter V 380 / trifase Hz50 11 KW – HP 15 Per analogia potenza ventilatore 25kW		2,00		
	SOMMANO...	cad	2,00	8'792,86	17'585,72
68 13.27.0110.0 23	CENTRALE DI TRATTAMENTO ARIA A SEZIONI COMPONENTI CON PORTATA D'ARIA DI MC/H 24000/34000. Centrale di trattamento aria a sezioni componibili, realizzata con struttura portante in profilati e doppia pannellatura di alluminio, portata d'aria di mc/h 24000/34000 con velocità frontale rispettivamente non superiore a m/s 2.5 e 3.5, con efficienza dei filtri misurata secondo il metodo				
	<b>A R I P O R T A R E</b>				532'853,18

Num.Ord. TARIFFA	DESIGNAZIONE DEI LAVORI	unità di misura	Quantità	I M P O R T I	
				unitario	TOTALE
	<b>R I P O R T O</b>				532'853,18
69	ASHRAE 52/76, composta dalle sezioni ed accessori di seguito elencati. Sezione ventil. ad alta pressione con motore. AERMEC Per analogia ventilatori Plug Fan - Ventilatori mandata		1,40		
	SOMMANO...	cad	1,40	9'980,00	13'972,00
13.27.0110.0 07	CENTRALE DI TRATTAMENTO ARIA A SEZIONI COMPONENTI CON PORTATA D'ARIA DI MC/H 24000/34000. Centrale di trattamento aria a sezioni componibili, realizzata con struttura portante in profilati e doppia pannellatura di alluminio, portata d'aria di mc/h 24000/34000 con velocità frontale rispettivamente non superiore a m/s 2.5 e 3.5, con efficienza dei filtri misurata secondo il metodo ASHRAE 52/76, composta dalle sezioni ed accessori di seguito elencati. Sezione espulsione/ricircolo con 3 serrande. AERMEC Per analogia UTA installata all'esterno Sezione aspirazione aria		1,20		
	SOMMANO...	cad	1,20	5'291,00	6'349,20
70	CENTRALE DI TRATTAMENTO ARIA A SEZIONI COMPONENTI CON PORTATA D'ARIA DI MC/H 35000/49000. Centrale di trattamento aria a sezioni componibili, realizzata con struttura portante in profilati e doppia pannellatura di alluminio, portata d'aria di mc/h 35000/49000 con velocità frontale rispettivamente non superiore a m/s 2.5 e 3.5, con efficienza dei filtri misurata secondo il metodo ASHRAE 52/76, composta dalle sezioni ed accessori di seguito elencati. Sezione filtrante piana. AERMEC Per analogia UTA installata all'esterno		1,20		
13.27.0120.0 02			1,20		
	SOMMANO...	cad	1,20	1'472,00	1'766,40
71	CENTRALE DI TRATTAMENTO ARIA A SEZIONI COMPONENTI CON PORTATA D'ARIA DI MC/H 35000/49000. Centrale di trattamento aria a sezioni componibili, realizzata con struttura portante in profilati e doppia pannellatura di alluminio, portata d'aria di mc/h 35000/49000 con velocità frontale rispettivamente non superiore a m/s 2.5 e 3.5, con efficienza dei filtri misurata secondo il metodo ASHRAE 52/76, composta dalle sezioni ed accessori di seguito elencati. Filtro piano acrilico (Eff. > 90%). AERMEC Per analogia UTA installata all'esterno		1,20		
13.27.0120.0 05			1,20		
	SOMMANO...	cad	1,20	901,00	1'081,20
72	QUADRO ELETTRICO CON INVERTER Fornitura e posa in opera di quadro elettrico di comando elettropompa con inverter costituito da . - Cassa in lamiera , IP 55 - Interruttore di manovra - sezionatore bloccaporta - Fusibili generali - Inverter a modulazione PWM - Display remotato a fronte quadro - Selettore AUT-O-MAN - Selettore 0-1 - Morsettiera - Programmazione dell'azionamento - 4 staffe di fissaggio - Controllo di livello elettronico BT. - Libretto d'istruzione Nei prezzi sono pure comprese e compensate , le spese per prove, verifiche, collaudi e il cablaggio delle varie parti costituenti gli impianti e degli impianti nel loro complesso. I) Avviatore con inverter V 380 / trifase Hz50 11 KW – HP 15 Per analogia potenza motore 22 kW		2,00		
C01.03.076.i			2,00		
	SOMMANO...	cad	2,00	8'792,86	17'585,72
73	CENTRALE DI TRATTAMENTO ARIA A SEZIONI COMPONENTI CON PORTATA D'ARIA DI MC/H 35000/49000. Centrale di trattamento aria a sezioni componibili, realizzata con struttura portante in profilati e doppia pannellatura di alluminio, portata d'aria di mc/h 35000/49000 con velocità frontale rispettivamente non superiore a m/s 2.5 e 3.5, con efficienza dei filtri misurata secondo il metodo ASHRAE 52/76, composta dalle sezioni ed accessori di seguito elencati. Sezione ventil. ad alta pressione con motore. AERMEC Per analogia ventilatori Plug Fan		1,40		
13.27.0120.0 23			1,40		
	SOMMANO...	cad	1,40	14'271,00	19'979,40
74	Sonda di temperatura da ambiente per esterno per regolatori con guaina in acciaio inox AISI 304, lunghezza 110 mm circa, temperatura massima fluido 140 °C, attacco 1/8" gas, grado di protezione IP 44, sono esclusi i collegamenti elettrici Sonda temperatura ambiente		1,00		
045045			1,00		
	<b>A R I P O R T A R E</b>		1,00		593'587,10

Num.Ord. TARIFFA	DESIGNAZIONE DEI LAVORI	unità di misura	Quantità	I M P O R T I	
				unitario	TOTALE
	R I P O R T O		1,00		593'587,10
	SOMMANO...	cad	1,00	61,35	61,35
75 045047	Sonda di temperatura per canali d'aria costruita in materiale plastico antiurto, elemento sensibile realizzato da una termoresistenza in acciaio AISI 316 alloggiata in una apposita guaina in ottone, lunghezza cavo in silicone 1,5 m, campo d'impiego da -50 °C a +150 °C Sonda Temperatura mandata Sonda Temperatura batteria scambio termico		1,00 1,00		
	SOMMANO...	cad	2,00	64,96	129,92
76 045078a	Sensore di pressione differenziale aria 0 ÷ 2.500 Pa, grado di protezione NEMA 4X/IP 65, tensione nominale 24 V, campo di pressione regolabile lunghezza sonda 180 mm e Ø 19,5 mm, compresi connessioni al condotto, tubo in pvc da 2 m e morsetti a molla rimovibili massimo 2,5 mm, tecnologia di rete: modbus RTU RS485 Pressostai differenziali: - Filtro piano - Filtro a tasche - Ventilatori		1,00 1,00 1,00		
	SOMMANO...	cad	3,00	231,62	694,86
77 045058	Termostato elettromeccanico antigelo adatto alla protezione delle batterie di riscaldamento ad acqua, grado di protezione IP 20, contatto in commutazione privo di alimentazione, portata 250 V in c.a. 5 A, campo di taratura da -10 °C a + 12 °C, per temperature massime sino a 190 °C con deltaT 1 °C: Termostato antigelo batteria riscaldamento		1,00		
	SOMMANO...	cad	1,00	174,46	174,46
78 045075a	Sensore di umidità/temperatura a condotto attivo, grado di protezione NEMA 4X/IP 65, tensione nominale 24 V, tecnologia di rete BUS, lunghezza sonda 140 mm e Ø 19,5 mm, compresa flangia di montaggio e morsetti a molla rimovibili massimo 2,5 mm: modbus RTU RS485 Sonda temp. & umidità ripresa		1,00		
	SOMMANO...	cad	1,00	306,40	306,40
79 045041e	Valvola a globo a tre vie, corpo in ghisa, parti interne in ottone, attacchi flangiati PN 16, temperatura fluido -10 ÷ 120 °C, corsa 16,5 ÷ 45 mm, regolazione equipercentuale: corpo valvola con servocomando a regolazione proporzionale a variazione di tensione: Ø 80 mm, 130 kVs al mc/h Valvola a tre vie per batteria ad acqua		1,00		
	SOMMANO...	cad	1,00	1'540,37	1'540,37
80 045045	Sonda di temperatura da ambiente per esterno per regolatori con guaina in acciaio inox AISI 304, lunghezza 110 mm circa, temperatura massima fluido 140 °C, attacco 1/8" gas, grado di protezione IP 44, sono esclusi i collegamenti elettrici Sonda temperatura ambiente esterno		1,00		
	SOMMANO...	cad	1,00	61,35	61,35
81 045047	Sonda di temperatura per canali d'aria costruita in materiale plastico antiurto, elemento sensibile realizzato da una termoresistenza in acciaio AISI 316 alloggiata in una apposita guaina in ottone, lunghezza cavo in silicone 1,5 m, campo d'impiego da -50 °C a +150 °C Sonda temperatura mandata Sonda temperatura batterie scambio termico Sonda temperatura serranda bypass		1,00 2,00 1,00		
	SOMMANO...	cad	4,00	64,96	259,84
82 045075a	Sensore di umidità/temperatura a condotto attivo, grado di protezione NEMA 4X/IP 65, tensione nominale 24 V, tecnologia di rete BUS, lunghezza sonda 140 mm e Ø 19,5 mm, compresa flangia di montaggio e morsetti a molla rimovibili massimo 2,5 mm: modbus RTU RS485 Sonda temp. & umidità ripresa		1,00		
	A R I P O R T A R E		1,00		596'815,65

Num.Ord. TARIFFA	DESIGNAZIONE DEI LAVORI	unità di misura	Quantità	I M P O R T I	
				unitario	TOTALE
	<b>R I P O R T O</b>		1,00		596'815,65
83 045058	Termostato elettromeccanico antigelo adatto alla protezione delle batterie di riscaldamento ad acqua, grado di protezione IP 20, contatto in commutazione privo di alimentazione, portata 250 V in c.a. 5 A, campo di taratura da -10 °C a + 12 °C, per temperature massime sino a 190 °C con deltaT 1 °C: Termostato antigelo batteria scambio termico riscaldamento	cad	1,00	306,40	306,40
			1,00		
	SOMMANO...	cad	1,00	174,46	174,46
84 045078a	Sensore di pressione differenziale aria 0 ÷ 2.500 Pa, grado di protezione NEMA 4X/IP 65, tensione nominale 24 V, campo di pressione regolabile lunghezza sonda 180 mm e Ø 19,5 mm, compresi connessioni al condotto, tubo in pvc da 2 m e morsetti a molla rimovibili massimo 2,5 mm, tecnologia di rete: modbus RTU RS485 - Filtri piani - Filtro a tasche - Ventilatori		2,00 1,00 1,00		
	SOMMANO...	cad	4,00	231,62	926,48
85 045040a	Valvola a globo a tre vie, corpo in ghisa, parti interne in ottone, attacchi flangiati PN 16, temperatura fluido -10 ÷ 120 °C, corsa 16,5 ÷ 45 mm, regolazione equipercentuale: corpo valvola con servocomando a due o tre posizioni: Ø 25 mm, 16,5 kVs al mc/h Valvola a tre vie batteria riscaldamento		1,00		
	SOMMANO...	cad	1,00	1'059,11	1'059,11
86 045041b	Valvola a globo a tre vie, corpo in ghisa, parti interne in ottone, attacchi flangiati PN 16, temperatura fluido -10 ÷ 120 °C, corsa 16,5 ÷ 45 mm, regolazione equipercentuale: corpo valvola con servocomando a regolazione proporzionale a variazione di tensione: Ø 40 mm, 25 kVs al mc/h Valvola a tre vie batteria raffrescamento		1,00		
	SOMMANO...	cad	1,00	1'215,76	1'215,76
87 045045	Sonda di temperatura da ambiente per esterno per regolatori con guaina in acciaio inox AISI 304, lunghezza 110 mm circa, temperatura massima fluido 140 °C, attacco 1/8" gas, grado di protezione IP 44, sono esclusi i collegamenti elettrici Sonda temperatura ambiente esterno		1,00		
	SOMMANO...	cad	1,00	61,35	61,35
88 045047	Sonda di temperatura per canali d'aria costruita in materiale plastico antiurto, elemento sensibile realizzato da una termoresistenza in acciaio AISI 316 alloggiata in una apposita guaina in ottone, lunghezza cavo in silicone 1,5 m, campo d'impiego da -50 °C a +150 °C Sonda temperatura mandata Sonda temperatura batterie di scambio termico		1,00 2,00		
	SOMMANO...	cad	3,00	64,96	194,88
89 045075a	Sensore di umidità/temperatura a condotto attivo, grado di protezione NEMA 4X/IP 65, tensione nominale 24 V, tecnologia di rete BUS, lunghezza sonda 140 mm e Ø 19,5 mm, compresa flangia di montaggio e morsetti a molla rimovibili massimo 2,5 mm: modbus RTU RS485 Sonda temp. & umidità ripresa		1,00		
	SOMMANO...	cad	1,00	306,40	306,40
90 045058	Termostato elettromeccanico antigelo adatto alla protezione delle batterie di riscaldamento ad acqua, grado di protezione IP 20, contatto in commutazione privo di alimentazione, portata 250 V in c.a. 5 A, campo di taratura da -10 °C a + 12 °C, per temperature massime sino a 190 °C con deltaT 1 °C: Termostato antigelo batteria di riscaldamento		1,00		
	SOMMANO...	cad	1,00	174,46	174,46
	<b>A R I P O R T A R E</b>				601'234,95

Num.Ord. TARIFFA	DESIGNAZIONE DEI LAVORI	unità di misura	Quantità	I M P O R T I	
				unitario	TOTALE
	<b>R I P O R T O</b>				601'234,95
91 045078a	Sensore di pressione differenziale aria 0 ÷ 2.500 Pa, grado di protezione NEMA 4X/IP 65, tensione nominale 24 V, campo di pressione regolabile lunghezza sonda 180 mm e Ø 19,5 mm, compresi connessioni al condotto, tubo in pvc da 2 m e morsetti a molla rimovibili massimo 2,5 mm, tecnologia di rete: modbus RTU RS485 Filtro piano Filtro a tasche Ventilatori		1,00 1,00 1,00		
	SOMMANO...	cad	3,00	231,62	694,86
92 045040a	Valvola a globo a tre vie, corpo in ghisa, parti interne in ottone, attacchi flangiati PN 16, temperatura fluido -10 ÷ 120 °C, corsa 16,5 ÷ 45 mm, regolazione equipercentuale: corpo valvola con servocomando a due o tre posizioni: Ø 25 mm, 16,5 kVs al mc/h Valvola a tre vie batteria riscaldamento Valvola a tre vie batteria raffreddamento		1,00 1,00		
	SOMMANO...	cad	2,00	1'059,11	2'118,22
93 045064a	Sistema di regolazione e telegestione per impianti di riscaldamento costituito da una postazione centrale di controllo del PC, stampante, modem per l'invio e la ricezione dei dati e da un apposito software di gestione. Ogni postazione remota costituita da uno o più regolatori a microprocessore stand-alone con display a quattro tasti operativi, da un modem periferico e dalle sonde; il tutto alloggiato in apposito quadro realizzato secondo le vigenti normative posto nei pressi del Q.E. principale. Il regolatore contenente in memoria tutti i programmi di regolazione e controllo delle apparecchiature è in grado di essere interrogato e programmato direttamente dalla centrale. Tutti i dati richiesti dall'operatore, dopo accesso mediante password, sono visualizzati su display a cristalli liquidi. In caso di interruzione della comunicazione tra la postazione principale e quella remota il terminale d'interfaccia conserva in memoria i dati di programmazione e continua a funzionare. Il sistema di regolazione sopra esposto comprende tutti i cavidotti ed i corrugati necessari al passaggio dei cavi delle sonde, quota parte della linea telefonica, e l'alimentazione elettrica. Sono esclusi il PC e la stampante della postazione principale, i quadri di potenza, i collegamenti sulla regolazione meccanica, le valvole ed i servomotori, contabilizzatori di calore ed il costo del software, ecc.: per una caldaia SISTEMA DI REGOLAZIONE RELATIVO ALLE UTA		3,00		
	SOMMANO...	cad	3,00	5'811,47	17'434,41
94 045065	Collegamento elettrico degli elementi in campo di regolazione e di controllo, comprensivo di cavi, tubazioni, e cablaggio ai quadri di regolazione, è esclusa l'assistenza muraria, valutato per ogni punto di regolazione e controllo collegato Vedi voce n° 87 [cad 1.00] Vedi voce n° 88 [cad 3.00] Vedi voce n° 89 [cad 1.00] Vedi voce n° 90 [cad 1.00] Vedi voce n° 91 [cad 3.00] Vedi voce n° 92 [cad 2.00]		1,00 3,00 1,00 1,00 3,00 2,00		
	SOMMANO...	cad	11,00	86,03	946,33
95 045065	Collegamento elettrico degli elementi in campo di regolazione e di controllo, comprensivo di cavi, tubazioni, e cablaggio ai quadri di regolazione, è esclusa l'assistenza muraria, valutato per ogni punto di regolazione e controllo collegato Vedi voce n° 74 [cad 1.00] Vedi voce n° 75 [cad 2.00] Vedi voce n° 76 [cad 3.00] Vedi voce n° 77 [cad 1.00] Vedi voce n° 78 [cad 1.00] Vedi voce n° 79 [cad 1.00]		1,00 2,00 3,00 1,00 1,00 1,00		
	SOMMANO...	cad	9,00	86,03	774,27
96 045065	Collegamento elettrico degli elementi in campo di regolazione e di controllo, comprensivo di cavi, tubazioni, e cablaggio ai quadri di regolazione, è esclusa l'assistenza muraria, valutato per ogni punto di regolazione e controllo collegato				
	<b>A R I P O R T A R E</b>				623'203,04

Num.Ord. TARIFFA	DESIGNAZIONE DEI LAVORI	unità di misura	Quantità	I M P O R T I	
				unitario	TOTALE
	<b>R I P O R T O</b>				623'203,04
	Vedi voce n° 80 [cad 1.00] Vedi voce n° 81 [cad 4.00] Vedi voce n° 82 [cad 1.00] Vedi voce n° 83 [cad 1.00] Vedi voce n° 84 [cad 4.00] Vedi voce n° 85 [cad 1.00] Vedi voce n° 86 [cad 1.00]		1,00 4,00 1,00 1,00 4,00 1,00 1,00		
	SOMMANO...	cad	13,00	86,03	1'118,39
97 045075a	Sensore di umidità/temperatura a condotto attivo, grado di protezione NEMA 4X/IP 65, tensione nominale 24 V, tecnologia di rete BUS, lunghezza sonda 140 mm e Ø 19,5 mm, compresa flangia di montaggio e morsetti a molla rimovibili massimo 2,5 mm: modbus RTU RS485 Sonda temp. & umidità ripresa		1,00		
	SOMMANO...	cad	1,00	306,40	306,40
98 045078a	Sensore di pressione differenziale aria 0 ÷ 2.500 Pa, grado di protezione NEMA 4X/IP 65, tensione nominale 24 V, campo di pressione regolabile lunghezza sonda 180 mm e Ø 19,5 mm, compresi connessioni al condotto, tubo in pvc da 2 m e morsetti a molla rimovibili massimo 2,5 mm, tecnologia di rete: modbus RTU RS485 Filtro piano Ventilatori		1,00 1,00		
	SOMMANO...	cad	2,00	231,62	463,24
99 045065	Collegamento elettrico degli elementi in campo di regolazione e di controllo, comprensivo di cavi, tubazioni, e cablaggio ai quadri di regolazione, è esclusa l'assistenza muraria, valutato per ogni punto di regolazione e controllo collegato Vedi voce n° 97 [cad 1.00] Vedi voce n° 98 [cad 2.00]		1,00 2,00		
	SOMMANO...	cad	3,00	86,03	258,09
100 025268	Condotto fumario in acciaio inox a doppia parete coibentata con lana di roccia per impianti centralizzati di riscaldamento di piccola e media potenzialità funzionanti con qualsiasi tipo di combustibile, idonea per installazioni all'esterno, data in opera completa dei pezzi speciali ed accessori necessari al montaggio, con esclusione del comignolo, del tratto orizzontale di collegamento alla caldaia, delle opere murarie di complemento e delle opere provvisionali: Ø interno 500 mm, Ø esterno 550 mm		40,60		
	SOMMANO...	m	40,60	495,67	20'124,20
101 A21.01.004.b	Perforazioni in strutture di qualsiasi genere, forma e consistenza, a qualsiasi altezza e profondità, fino a 80 mm diametro, eseguiti con le opportune cautele per evitare danni a costruzioni contigue, da compensare in base al diametro ed alla lunghezza della perforazione eseguita. Sono compresi: la perforazione da eseguirsi con sonda a rotazione con corona al Widian per dare un foro circolare di sezione costante, eseguita con velocità di rotazione idonea per non arrecare danni di alcun tipo alle strutture attraversate, l'aria compressa per la pulitura del perforo con eventuale impiego di acqua se consentito dalla D.L. , l'inserimento di apparecchi di guida per l'asta di comando della sonda, ove necessario, per garantire l'andamento rettilineo del foro e la sua esatta posizione secondo le indicazioni della D.L. Misurato per ogni millimetro di diametro, per il primo metro di lunghezza: muratura in pietrame e mattoni Per analogia esecuzione di fori attraverso la copertura per il passaggio delle canne fumarie di estrazione fumi		160,00		
	SOMMANO...	m/mm	160,00	2,60	416,00
102 A21.01.004.d	Perforazioni in strutture di qualsiasi genere, forma e consistenza, a qualsiasi altezza e profondità, fino a 80 mm diametro, eseguiti con le opportune cautele per evitare danni a costruzioni contigue, da compensare in base al diametro ed alla lunghezza della perforazione eseguita. Sono compresi: la perforazione da eseguirsi con sonda a rotazione con corona al Widian per dare un foro circolare di sezione costante, eseguita con velocità di rotazione idonea per non arrecare danni di alcun tipo alle strutture attraversate, l'aria compressa per la pulitura del perforo con eventuale impiego di acqua se consentito dalla D.L. , l'inserimento di apparecchi di guida per l'asta di comando della sonda, ove necessario, per garantire l'andamento rettilineo				
	<b>A R I P O R T A R E</b>				645'889,36

Num.Ord. TARIFFA	DESIGNAZIONE DEI LAVORI	unità di misura	Quantità	I M P O R T I	
				unitario	TOTALE
	<b>R I P O R T O</b>				645'889,36
103 E03.082.e	del foro e la sua esatta posizione secondo le indicazioni della D.L. Misurato per ogni millimetro di diametro, per il primo metro di lunghezza: compenso alle perforazioni per esecuzione di fori di diametro superiore ad 80 mm INCREMENTO DI CUI ALLA VOCE PRECEDENTE		2,00		
	SOMMANO...	cad	2,00	211,33	422,66
104 E02.130.f	Staffaggi delle condotte a sezione circolare realizzati in lamiera zincata, costruiti secondo UNI EN 12236 e misurati secondo EN 14239 e guida AICARR, escluso il trasporto: tipo E, supporto a parete Staffaggi canne fumarie		12,00		
	SOMMANO...	cad	12,00	199,53	2'394,36
105 E02.081.i	Giunto di dilatazione antivibrante in gomma EPDM, flangiato PN 10/16, in opera: diametro 100 mm		2,00		
	SOMMANO...	cad	2,00	203,55	407,10
106 13.16.0070.0 10	Tubo in acciaio senza saldatura a norma UNI EN 10255, grezzo; in opera entro cavedi o in traccia o su staffaggi, comprese le giunzioni e i tagli a misura, esclusi i pezzi speciali (valvole, saracinesche, giunti di dilatazione, ecc.), la verniciatura, le opere provvisionali e le staffe di sostegno: serie pesante: diametro nominale 4", spessore 5,4 mm, peso 14,5 kg/m NUOVE TUBAZIONI DA 4"		132,00		
	SOMMANO...	m	132,00	84,03	11'091,96
107 E02.080.h	ISOLANTE PER TUBAZIONI IN GUAINA O LASTRE DI ELASTOMERO ESTRUSO, PER FLUIDI CALDI E REFRIGERATI DA -40° A +105° C, SPESSORE 100% CONFORME ALLA VIGENTE NORMATIVA. Isolante per tubazioni, valvole ed accessori costituito da guaina flessibile o lastra in elastomero sintetico estruso a cellule chiuse, coefficiente di conducibilità termica a 40° non superiore a 0,042 W/mc, classe 1 di reazione al fuoco, campo di impiego da -40° a +105° C, fattore di resistenza alla diffusione del vapore > 1600, spessori conformi alle vigenti norme di contenimento dei consumi energetici (100% dello spessore per tubazioni correnti all'esterno o in locali non riscaldati), compreso l'eventuale collante, gli sfridi ed il nastro adesivo. L'isolamento delle tubazioni è conteggiato a metro lineare oppure a metro quadro di superficie esterna. L'isolamento di valvole, curve, pezzi speciali ed accessori rivestiti con lastra è conteggiato con il doppio della superficie esterna. Spessore dell'isolante: s (mm). Diametro esterno del tubo da isolare: D (mm). s x D = 64 x 114 (4") (in lastra). Vedi voce n° 105 [m 132.00]		132,00		
	SOMMANO...	m	132,00	75,00	9'900,00
108 E02.080.g	Tubo in acciaio senza saldatura a norma UNI EN 10255, grezzo; in opera entro cavedi o in traccia o su staffaggi, comprese le giunzioni e i tagli a misura, esclusi i pezzi speciali (valvole, saracinesche, giunti di dilatazione, ecc.), la verniciatura, le opere provvisionali e le staffe di sostegno: serie media: diametro 2"1/2, spessore 3,6 mm, peso 6,420 kg/m NUOVA TUBAZIONE DA 2"1/2		150,00		
	SOMMANO...	m	150,00	48,25	7'237,50
109 13.16.0060.0 08	Tubo in acciaio senza saldatura a norma UNI EN 10255, grezzo; in opera entro cavedi o in traccia o su staffaggi, comprese le giunzioni e i tagli a misura, esclusi i pezzi speciali (valvole, saracinesche, giunti di dilatazione, ecc.), la verniciatura, le opere provvisionali e le staffe di sostegno: serie media: diametro 2", spessore 3,6 mm, peso 5,030 kg/m NUOVA TUBAZIONE DA 2"		128,00		
	SOMMANO...	m	128,00	41,55	5'318,40
109 13.16.0060.0 08	ISOLANTE COSTITUITO DA LASTRA IN ELASTOMERO SINTETICO ESTRUSO A CELLULE CHIUSE, CONTEGGIATO A METRO QUADRO. Isolante per tubazioni, valvole, accessori e superfici in genere costituito da lastra in elastomero sintetico estruso a cellule chiuse, coefficiente di conducibilità termica a 40° C non superiore a 0,042 W/mc, classe 1 di reazione al fuoco, campo di impiego da -40° a +105° C, fattore di resistenza alla diffusione del vapore > 1600, compreso l'eventuale collante, gli sfridi ed il nastro adesivo. L'isolante è conteggiato per metro quadro di superficie esterna. L'isolamento di valvole,				
	<b>A R I P O R T A R E</b>				682'661,34

Num.Ord. TARIFFA	DESIGNAZIONE DEI LAVORI	unità di misura	Quantità	I M P O R T I	
				unitario	TOTALE
	<b>R I P O R T O</b>				682'661,34
110 E02.080.e	curve, pezzi speciali ed accessori è conteggiato con il doppio della superficie esterna. Spessore della lastra = mm 50 (2 x 25). ISOLAMENTO TUBAZIONI DA 2" E 2"1/2 E I PEZZI SPECIALI, VALVOLE ED ACCESSORI		102,00		
	SOMMANO...	mq	102,00	88,00	8'976,00
111 13.16.0070.0 05	Tubo in acciaio senza saldatura a norma UNI EN 10255, grezzo; in opera entro cavedi o in traccia o su staffaggi, comprese le giunzioni e i tagli a misura, esclusi i pezzi speciali (valvole, saracinesche, giunti di dilatazione, ecc.), la verniciatura, le opere provvisoriale e le staffe di sostegno: serie media: diametro 1"1/4, spessore 3,2 mm, peso 3,100 kg/m NUOVA TUBAZIONE DA 1"1/4		24,00		
	SOMMANO...	m	24,00	27,63	663,12
112 13.16.0180.0 02	ISOLANTE PER TUBAZIONI IN GUAINA O LASTRE DI ELASTOMERO ESTRUSO, PER FLUIDI CALDI E REFRIGERATI DA -40° A +105° C, SPESSORE 100% CONFORME ALLA VIGENTE NORMATIVA. Isolante per tubazioni, valvole ed accessori costituito da guaina flessibile o lastra in elastomero sintetico estruso a cellule chiuse, coefficiente di conducibilità termica a 40° non superiore a 0,042 W/mc, classe 1 di reazione al fuoco, campo di impiego da -40° a +105° C, fattore di resistenza alla diffusione del vapore > 1600, spessori conformi alle vigenti norme di contenimento dei consumi energetici (100% dello spessore per tubazioni correnti all'esterno o in locali non riscaldati), compreso l'eventuale collante, gli sfridi ed il nastro adesivo. L'isolamento delle tubazioni è conteggiato a metro lineare oppure a metro quadro di superficie esterna. L'isolamento di valvole, curve, pezzi speciali ed accessori rivestiti con lastra è conteggiato con il doppio della superficie esterna. Spessore dell'isolante: s (mm). Diametro esterno del tubo da isolare: D (mm). s x D = 50 x 42 (1"1/4) (in lastra). Vedi voce n° 110 [m 24.00]		24,00		
	SOMMANO...	m	24,00	38,80	931,20
113 E02.113.e	RIVESTIMENTO SUPERFICIALE PER ISOLAMENTI DI TUBAZIONI, VALVOLE ED ACCESSORI. Rivestimento superficiale per ricopertura dell'isolamento di tubazioni, valvole ed accessori, realizzato con foglio di PVC rigido con temperature d'impiego da -25° C a +60° C e classe 1 di reazione al fuoco, oppure foglio di alluminio liscio con spessori da mm 0,6 a mm 0,8 e con temperature d'impiego da -196° C a +250° C e classe 0 di reazione al fuoco. E' esclusa la fornitura e posa in opera dell'isolante termico. Il rivestimento è conteggiato per metro quadro di superficie esterna. Il rivestimento di curve, valvole, pezzi speciali ed accessori è conteggiato con il doppio della superficie esterna. Rivestimento in alluminio liscio spessore mm 0,6/0,8. LAMIERINO RIVESTIMENTO ISOLAMENTO TUBAZIONI DA 1"1/4 LAMIERINO RIVESTIMENTO ISOLAMENTO TUBAZIONI DA 2" E 2"1/2 LAMIERINO RIVESTIMENTO ISOLAMENTO TUBAZIONI DA 4"		12,00		
	SOMMANO...	mq	278,00	83,00	23'074,00
114 E02.116.d	Saracinesca flangiata corpo piatto in ghisa sferoidale GS-40, PN 10, con cuneo gommato e volantino in lamiera stampata, in opera compresa la saldatura delle controflange a collarino a norme UNI EN 1092 completa di bulloni, controdadi e guarnizioni: diametro 100 mm		20,00		
	SOMMANO...	cad	20,00	467,44	9'348,80
115 E02.127.i	Valvola di ritegno a clapet tipo wafer, PN16, per inserimento tra flange UNI-DIN, corpo, disco e albero in acciaio inox AISI 316, guarnizioni di tenuta in EPDM in opera completa di controflange a collarino con bulloni e guarnizioni nei seguenti diametri: 100 mm		1,00		
	SOMMANO...	cad	1,00	573,43	573,43
	Filtro raccogliatore d'impurità del tipo a Y, PN 16, realizzato in ghisa grigia GG-25, con cestello in acciaio inox, attacchi flangiati in opera completo di controflange, bulloni e guarnizioni, dei seguenti diametri: 100 mm		3,00		
	SOMMANO...	cad	3,00	310,29	930,87
	<b>A R I P O R T A R E</b>				727'158,76

Num.Ord. TARIFFA	DESIGNAZIONE DEI LAVORI	unità di misura	Quantità	I M P O R T I	
				unitario	TOTALE
	<b>R I P O R T O</b>				727'158,76
116 E02.113.d	Saracinesca flangiata corpo piatto in ghisa sferoidale GS-40, PN 10, con cuneo gommato e volantino in lamiera stampata, in opera compresa la saldatura delle controflange a collarino a norme UNI EN 1092 completa di bulloni, controdadi e guarnizioni: diametro 80 mm		8,00		
	SOMMANO...	cad	8,00	348,77	2'790,16
117 E02.113.c	Saracinesca flangiata corpo piatto in ghisa sferoidale GS-40, PN 10, con cuneo gommato e volantino in lamiera stampata, in opera compresa la saldatura delle controflange a collarino a norme UNI EN 1092 completa di bulloni, controdadi e guarnizioni: diametro 65 mm		8,00		
	SOMMANO...	cad	8,00	266,66	2'133,28
118 E02.127.h	Filtro raccogliatore d'impurità del tipo a Y, PN 16, realizzato in ghisa grigia GG-25, con cestello in acciaio inox, attacchi flangiati in opera completo di controflange, bulloni e guarnizioni, dei seguenti diametri: 80 mm		1,00		
	SOMMANO...	cad	1,00	253,26	253,26
119 E02.127.g	Filtro raccogliatore d'impurità del tipo a Y, PN 16, realizzato in ghisa grigia GG-25, con cestello in acciaio inox, attacchi flangiati in opera completo di controflange, bulloni e guarnizioni, dei seguenti diametri: 65 mm		1,00		
	SOMMANO...	cad	1,00	218,88	218,88
120 E02.113.a	Saracinesca flangiata corpo piatto in ghisa sferoidale GS-40, PN 10, con cuneo gommato e volantino in lamiera stampata, in opera compresa la saldatura delle controflange a collarino a norme UNI EN 1092 completa di bulloni, controdadi e guarnizioni: diametro 40 mm		8,00		
	SOMMANO...	cad	8,00	191,90	1'535,20
121 E02.127.e	Filtro raccogliatore d'impurità del tipo a Y, PN 16, realizzato in ghisa grigia GG-25, con cestello in acciaio inox, attacchi flangiati in opera completo di controflange, bulloni e guarnizioni, dei seguenti diametri: 40 mm		2,00		
	SOMMANO...	cad	2,00	166,66	333,32
122 E03.090	Giunti antivibranti per il collegamento tra condotte e unità motorizzate, realizzati con una parte centrale in materiale flessibile, con caratteristiche di reazione al fuoco pari a quelle dell'isolamento termico utilizzato, e bordi laterali in lamina metallica, comprese flange per l'interposizione degli stessi; misurati al metro lineare di perimetro		10,00		
	SOMMANO...	m	10,00	35,10	351,00
123 E03.084.d	Condotte rettilinee in lamiera zincata a sezione rettangolare, eseguite in classe A di tenuta secondo norma UNI EN 1507, prive di rivestimento, lunghezza standard alla produzione, compreso guarnizioni e bulloneria per l'assemblaggio, misurate secondo EN 14239 e guida AICARR, esclusi gli staffaggi e il trasporto: al mq: spessore lamiera 12/10, dimensioni lato maggiore da 1.210 a 2.000 mm		11,00		
	SOMMANO...	mq	11,00	53,36	586,96
124 E03.084.c	Condotte rettilinee in lamiera zincata a sezione rettangolare, eseguite in classe A di tenuta secondo norma UNI EN 1507, prive di rivestimento, lunghezza standard alla produzione, compreso guarnizioni e bulloneria per l'assemblaggio, misurate secondo EN 14239 e guida AICARR, esclusi gli staffaggi e il trasporto: al mq: spessore lamiera 10/10, dimensioni lato maggiore da 760 a 1.200 mm				
	<b>A R I P O R T A R E</b>				735'360,82

Num.Ord. TARIFFA	DESIGNAZIONE DEI LAVORI	unità di misura	Quantità	I M P O R T I	
				unitario	TOTALE
	<b>R I P O R T O</b>				735'360,82
125 E03.086.d	Pezzi speciali in lamiera zincata a sezione rettangolare, eseguiti in classe di tenuta A secondo norma UNI EN 1507, privi di rivestimento, compreso guarnizioni e bulloneria per l'assemblaggio, misurati secondo EN 14239 e guida AICARR, esclusi gli staffaggi e il trasporto: al mq: spessore lamiera 12/10, dimensioni lato maggiore da 1.210 a 2.000 mm		11,00 42,00 28,00		
	SOMMANO...	mq	81,00	48,74	3'947,94
126 E03.086.c	Pezzi speciali in lamiera zincata a sezione rettangolare, eseguiti in classe di tenuta A secondo norma UNI EN 1507, privi di rivestimento, compreso guarnizioni e bulloneria per l'assemblaggio, misurati secondo EN 14239 e guida AICARR, esclusi gli staffaggi e il trasporto: al mq: spessore lamiera 10/10, dimensioni lato maggiore da 760 a 1.200 mm		2,00		
	SOMMANO...	mq	2,00	85,04	170,08
127 E03.087.c	Staffaggi delle condotte a sezione rettangolare realizzati in lamiera zincata, costruiti secondo UNI EN 12236 e misurati secondo EN 14239 e guida AICARR, escluso il trasporto: tipo H, supporto doppio a pavimento		2,00 6,00 7,00		
	SOMMANO...	mq	15,00	99,09	1'486,35
128 E03.090	Giunti antivibranti per il collegamento tra condotte e unità motorizzate, realizzati con una parte centrale in materiale flessibile, con caratteristiche di reazione al fuoco pari a quelle dell'isolamento termico utilizzato, e bordi laterali in lamina metallica, comprese flange per l'interposizione degli stessi; misurati al metro lineare di perimetro		4,00 6,00 3,00 10,00		
	SOMMANO...	cad	23,00	171,11	3'935,53
129 E03.084.b	Condotte rettilinee in lamiera zincata a sezione rettangolare, eseguite in classe A di tenuta secondo norma UNI EN 1507, prive di rivestimento, lunghezza standard alla produzione, compreso guarnizioni e bulloneria per l'assemblaggio, misurate secondo EN 14239 e guida AICARR, esclusi gli staffaggi e il trasporto: al mq: spessore lamiera 8/10, dimensioni lato maggiore da 310 a 750 mm		11,00 4,00 6,00		
	SOMMANO...	m	21,00	35,10	737,10
130 E03.086.b	Pezzi speciali in lamiera zincata a sezione rettangolare, eseguiti in classe di tenuta A secondo norma UNI EN 1507, privi di rivestimento, compreso guarnizioni e bulloneria per l'assemblaggio, misurati secondo EN 14239 e guida AICARR, esclusi gli staffaggi e il trasporto: al mq: spessore lamiera 8/10, dimensioni lato maggiore da 310 a 750 mm		9,00 35,00		
	SOMMANO...	mq	44,00	47,15	2'074,60
131	Passerella rettilinea a traversini, in acciaio zincato con processo Sendzimir, conforme UNI EN 10346,		2,00 5,00		
	SOMMANO...	mq	7,00	131,23	918,61
	<b>A R I P O R T A R E</b>				748'631,03

Num.Ord. TARIFFA	DESIGNAZIONE DEI LAVORI	unità di misura	Quantità	I M P O R T I	
				unitario	TOTALE
	<b>R I P O R T O</b>				748'631,03
025077b	altezza 100 mm con passo del traversino 200 mm, compresi accessori di fissaggio: (larghezza 300 mm, spessore 12/10). NUOVA PASSERELLA PORTA CAVI ELETTRICI		110,00		
	SOMMANO...	m	110,00	80,46	8'850,60
132 13.16.0190.0 08	ISOLANTE IN POLIETILENE ESPANSO A CELLULE CHIUSE PER IL RIVESTIMENTO INTERNO ED ESTERNO DI CANALI PER L'ARIA. Isolante termico in polietilene espanso a cellule chiuse, conducibilità termica a 40° C non superiore a 0,033 W/mc, densità non inferiore a 30 kg/mc, classe 1 di reazione al fuoco, confezionato in lastre autoadesive, particolarmente indicato per il rivestimento interno ed esterno di canali per l'aria calda e fredda. Spessore mm 25 applicato all'esterno. Vedi voce n° 123 [mq 11.00] Vedi voce n° 124 [mq 81.00] Vedi voce n° 129 [mq 44.00]		11,00 81,00 44,00		
	SOMMANO...	mq	136,00	31,90	4'338,40
133 13.16.0220.0 02	RIVESTIMENTO SUPERFICIALE PER ISOLAMENTI DI CANALI DI DISTRIBUZIONE ARIA. Rivestimento per canali di distribuzione aria realizzato con lamierino di acciaio zincato o alluminio con spessori da mm 0,6 a mm 0,8, idoneo per proteggere dagli agenti atmosferici l'isolamento termico dei canali. Le giunzioni del rivestimento devono essere sigillate con opportuno mastice affinché sia garantita l'impermeabilità all'acqua. Rivestimento in alluminio Vedi voce n° 132 [mq 136.00]		136,00		
	SOMMANO...	mq	136,00	78,00	10'608,00
134 025157b	Tubo isolante rigido in materiale plastico autoestinguente, a basse emissioni tossiche in caso di incendio, halogen-free in accordo alla norma EN 50267-2-2, conforme CEI EN 50086 serie pesante class. 4422: installato a vista in impianti con grado di protezione IP 40, fissato su supporti (ogni 40-50 cm) accessori di collegamento e fissaggi inclusi, del DN normale di 20 mm		70,00		
	SOMMANO...	m	70,00	14,07	984,90
135 025160d	Guaina spiralata in pvc per impieghi in ambienti ordinari, installata a vista in impianti con grado di protezione IP 40, fissata su supporti (almeno ogni 30 cm) accessori di collegamento e fissaggi inclusi, del Dn normale di 20 mm		90,00		
	SOMMANO...	m	90,00	10,43	938,70
136 025023a	Cavo flessibile conforme CEI 20-13, isolato con gomma etilenpropilenica ad alto modulo schermatura in treccia di rame rosso con guaina in pvc, tensione nominale 0,6/1 kV, non propagante l'incendio e la fiamma conforme EN 60332-1-2, EN 50399 e ai requisiti della Normativa Europa Regolamento UE 305/2011- Prodotti da Costruzione CPR, classe Cca-s1b,d1,a1: bipolare FG16OH2R16 - 0,6/1 kV: sezione 1,5 mmq		110,00		
	SOMMANO...	m	110,00	3,36	369,60
137 025025g	Cavo flessibile conforme CEI 20-13, isolato con gomma etilenpropilenica ad alto modulo schermatura in treccia di rame rosso con guaina in pvc, tensione nominale 0,6/1 kV, non propagante l'incendio e la fiamma conforme EN 60332-1-2, EN 50399 e ai requisiti della Normativa Europa Regolamento UE 305/2011- Prodotti da Costruzione CPR, classe Cca-s1b,d1,a1: tetrapolare FG16OH2R16 - 0,6/1 kV: sezione 25 mmq		80,00		
	SOMMANO...	m	80,00	30,86	2'468,80
138 025268	Canna fumaria a parete doppia in acciaio inox coibentata con materassino in lana di roccia ad alta densità, parete interna in AISI 316 e parete esterna in AISI 304: cappello parapioggia per canne fumarie a parete doppia in acciaio inox dalle seguenti dimensioni; diametro interno 500 mm, diametro esterno 550 mm		2,94		
	<b>A R I P O R T A R E</b>		2,94		777'190,03

Num.Ord. TARIFFA	DESIGNAZIONE DEI LAVORI	unità di misura	Quantità	I M P O R T I	
				unitario	TOTALE
	<b>R I P O R T O</b>		2,94		777'190,03
139 M1024b	Installatore 5a categoria: prezzo comprensivo di spese generali ed utili d'impresa pari al 28,70%: montaggio canna fumaria e cappello parapioggia	m	2,94	236,57	695,52
			16,00		
	SOMMANO...	ora	16,00	36,50	584,00
<b>ONERI PER LA SICUREZZA (SpCat 3)</b>					
140 S01.01.003.0 3.a	Ponteggio metallico a telaio prefabbricato realizzato in tubolari metallici in acciaio zincato o verniciato, compresi i pezzi speciali, impalcato piani di lavoro o di protezione con tavole metalliche, doppio parapetto con fermapiede, mantovana, ancoraggi ed ogni altro onere e magistero occorrente per dare l'opera finita a perfetta regola d'arte, eseguita secondo le norme di sicurezza vigenti in materia, per altezze fino a m 20. Valutato a metro quadro di prospetto del ponteggio. Noleggio, montaggio e smontaggio comprensivo di trasporto, approvvigionamento, scarico e tiro in alto dei materiali, per il primo mese o frazione.				
	CASERMA CASTRO PRETORIO TERRAZZO CUCINA		115,00		
	SOMMANO...	m²	115,00	18,32	2'106,80
141 S01.01.003.0 3.b	Ponteggio metallico a telaio prefabbricato realizzato in tubolari metallici in acciaio zincato o verniciato, compresi i pezzi speciali, impalcato piani di lavoro o di protezione con tavole metalliche, doppio parapetto con fermapiede, mantovana, ancoraggi ed ogni altro onere e magistero occorrente per dare l'opera finita a perfetta regola d'arte, eseguita secondo le norme di sicurezza vigenti in materia, per altezze fino a m 20. Valutato a metro quadro di prospetto del ponteggio. Noleggio per ogni mese successivo o frazione alla funzionalità operativa, comprendente la manutenzione ordinaria e quanto altro occorrente per il mantenimento della sicurezza delle opere finite.				
			575,00		
	SOMMANO...	m²	575,00	5,45	3'133,75
142 S01.01.003.0 1.a	Ponteggio metallico a tubo e giunto realizzato in tubolari metallici con adeguata protezione contro la corrosione, compresi i pezzi speciali, impalcato piani di lavoro o di protezione con tavole metalliche, doppio parapetto con fermapiede, mantovana, ancoraggi ed ogni altro onere e magistero occorrente per dare l'opera finita a perfetta regola d'arte, eseguita secondo le norme di sicurezza vigenti in materia, per ponteggi con altezza fino a m 20. Valutati al giunto (Indicativamente: configurazioni standard 1,8 giunti/m² - configurazioni media complessità, 2,2 giunti/m² - configurazioni elevata complessità, 3,5 giunti/m²). Noleggio, montaggio e smontaggio comprensivo di trasporto, approvvigionamento, scarico e tiro in alto dei materiali, per il primo mese o frazione.				
	per incremento del ponteggio a cavalle		90,00		
	SOMMANO...	cad	90,00	15,07	1'356,30
143 S01.01.003.0 1.b	Ponteggio metallico a tubo e giunto realizzato in tubolari metallici con adeguata protezione contro la corrosione, compresi i pezzi speciali, impalcato piani di lavoro o di protezione con tavole metalliche, doppio parapetto con fermapiede, mantovana, ancoraggi ed ogni altro onere e magistero occorrente per dare l'opera finita a perfetta regola d'arte, eseguita secondo le norme di sicurezza vigenti in materia, per ponteggi con altezza fino a m 20. Valutati al giunto (Indicativamente: configurazioni standard 1,8 giunti/m² - configurazioni media complessità, 2,2 giunti/m² - configurazioni elevata complessità, 3,5 giunti/m²). Noleggio per ogni mese successivo o frazione alla funzionalità operativa, comprendente la manutenzione ordinaria e quanto altro occorrente per il mantenimento della sicurezza delle opere finite. (par.ug.=5*90)				
			450,00		
	SOMMANO...	cad	450,00	6,12	2'754,00
144 S01.01.003.1 6	Teli impermeabili per contenimento spruzzi per segregazione di ponteggi di facciata o di recinzioni, continui, almeno una legatura ogni metro quadro di telo. Fornitura e posa in opera.  ponteggio a cavalle				
			74,00		
	<b>A R I P O R T A R E</b>		74,00		787'820,40

Num.Ord. TARIFFA	DESIGNAZIONE DEI LAVORI	unità di misura	Quantità	I M P O R T I	
				unitario	TOTALE
	R I P O R T O		74,00		787'820,40
	SOMMANO...	m <sup>2</sup>	74,00	1,72	127,28
145 S01.01.003.0 3.a	Ponteggio metallico a telaio prefabbricato realizzato in tubolari metallici in acciaio zincato o verniciato, compresi i pezzi speciali, impalcato piani di lavoro o di protezione con tavole metalliche, doppio parapetto con fermapiede, mantovana, ancoraggi ed ogni altro onere e magistero occorrente per dare l'opera finita a perfetta regola d'arte, eseguita secondo le norme di sicurezza vigenti in materia, per altezze fino a m 20. Valutato a metro quadro di prospetto del ponteggio. Noleggio, montaggio e smontaggio comprensivo di trasporto, approvvigionamento, scarico e tiro in alto dei materiali, per il primo mese o frazione. PER SOSTITUZIONE GRONDA		294,00 363,00 64,00 15,00		
	SOMMANO...	m <sup>2</sup>	736,00	18,32	13'483,52
146 S01.01.003.0 3.b	Ponteggio metallico a telaio prefabbricato realizzato in tubolari metallici in acciaio zincato o verniciato, compresi i pezzi speciali, impalcato piani di lavoro o di protezione con tavole metalliche, doppio parapetto con fermapiede, mantovana, ancoraggi ed ogni altro onere e magistero occorrente per dare l'opera finita a perfetta regola d'arte, eseguita secondo le norme di sicurezza vigenti in materia, per altezze fino a m 20. Valutato a metro quadro di prospetto del ponteggio. Noleggio per ogni mese successivo o frazione alla funzionalità operativa, comprendente la manutenzione ordinaria e quanto altro occorrente per il mantenimento della sicurezza delle opere finite.		2'208,00		
	SOMMANO...	m <sup>2</sup>	2'208,00	5,45	12'033,60
147 S01.01.003.0 1.a	Ponteggio metallico a tubo e giunto realizzato in tubolari metallici con adeguata protezione contro la corrosione, compresi i pezzi speciali, impalcato piani di lavoro o di protezione con tavole metalliche, doppio parapetto con fermapiede, mantovana, ancoraggi ed ogni altro onere e magistero occorrente per dare l'opera finita a perfetta regola d'arte, eseguita secondo le norme di sicurezza vigenti in materia, per ponteggi con altezza fino a m 20. Valutati al giunto (Indicativamente: configurazioni standard 1,8 giunti/m <sup>2</sup> - configurazioni media complessità, 2,2 giunti/m <sup>2</sup> - configurazioni elevata complessità, 3,5 giunti/m <sup>2</sup> ). Noleggio, montaggio e smontaggio comprensivo di trasporto, approvvigionamento, scarico e tiro in alto dei materiali, per il primo mese o frazione. per incremento del ponteggio a cavalle		150,00		
	SOMMANO...	cad	150,00	15,07	2'260,50
148 S01.01.003.0 1.b	Ponteggio metallico a tubo e giunto realizzato in tubolari metallici con adeguata protezione contro la corrosione, compresi i pezzi speciali, impalcato piani di lavoro o di protezione con tavole metalliche, doppio parapetto con fermapiede, mantovana, ancoraggi ed ogni altro onere e magistero occorrente per dare l'opera finita a perfetta regola d'arte, eseguita secondo le norme di sicurezza vigenti in materia, per ponteggi con altezza fino a m 20. Valutati al giunto (Indicativamente: configurazioni standard 1,8 giunti/m <sup>2</sup> - configurazioni media complessità, 2,2 giunti/m <sup>2</sup> - configurazioni elevata complessità, 3,5 giunti/m <sup>2</sup> ). Noleggio per ogni mese successivo o frazione alla funzionalità operativa, comprendente la manutenzione ordinaria e quanto altro occorrente per il mantenimento della sicurezza delle opere finite. (par.ug.=3*150)		450,00		
	SOMMANO...	cad	450,00	6,12	2'754,00
149 S01.01.003.1 6	Teli impermeabili per contenimento spruzzi per segregazione di ponteggi di facciata o di recinzioni, continui, almeno una legatura ogni metro quadro di telo. Fornitura e posa in opera. ponteggio a cavalle vedi voce art. S01.01.003.03.a		736,00		
	SOMMANO...	m <sup>2</sup>	736,00	1,72	1'265,92
150 S01.01.001.0 8.a	Recinzione mobile prefabbricata da cantiere costituita da pannelli metallici di rete elettrosaldata tipo orso-gril (dimensioni circa cm. 335 x 195 h) con cancelletto incernierato per accesso lavoratori, da disporre su basi in pvc. Montaggio, smontaggio e nolo primo mese o frazione.  recinzione di cantiere		46,90		
	A R I P O R T A R E		46,90		819'745,21

Num.Ord. TARIFFA	DESIGNAZIONE DEI LAVORI	unità di misura	Quantità	I M P O R T I	
				unitario	TOTALE
	R I P O R T O		46,90		819'745,21
151 S01.01.001.0 7.b	Recinzione mobile prefabbricata costituita da pannelli metallici di rete elettrosaldata arancione tipo Orsogrill da disporre su basi in cemento o pvc (dimensioni circa cm 335 x 195 h). Nolo per ogni mese successivo o frazione.	m	46,90	8,30	389,27
	SOMMANO...		46,90		
152 S01.01.001.1 1	Basi in PVC per recinzione mobile prefabbricata. Nolo per ogni mese o frazione.	m	46,90	1,38	64,72
	SOMMANO...		31,00		
153 S01.01.002.0 1.a	Elemento prefabbricato monoblocco per uso spogliatoio, refettorio, dormitorio, uffici; con pannelli di tamponatura strutturali, tetto in lamiera grecata zincata, soffitto in doghe preverniciate con uno strato di lana di roccia, pareti in pannelli sandwich da mm 50, con due lamiere d'acciaio zincate e preverniciate coibentate con poliuretano espanso autoestinguente, pavimento in lastre di legno truciolare idrofugo con piano di calpestio in guaina di pvc pesante, serramenti in alluminio anodizzato con barre di protezione esterne, impianto elettrico canalizzato rispondente al DM 37/08, interruttore generale magnetotermico differenziale, tubazioni e scatole in materiale termoplastico autoestinguente con una finestra e portoncino esterno semivetrato, con allacciamento alle linee di alimentazione e di scarico (esclusi gli arredi). Montaggio, smontaggio e nolo primo mese o frazione (esclusi arredi).	cad	31,00	0,24	7,44
	SOMMANO...		10,00		
154 S01.01.002.0 1.b	Elemento prefabbricato monoblocco per uso spogliatoio, refettorio, dormitorio, uffici; con pannelli di tamponatura strutturali, tetto in lamiera grecata zincata, soffitto in doghe preverniciate con uno strato di lana di roccia, pareti in pannelli sandwich da mm 50, con due lamiere d'acciaio zincate e preverniciate coibentate con poliuretano espanso autoestinguente, pavimento in lastre di legno truciolare idrofugo con piano di calpestio in guaina di pvc pesante, serramenti in alluminio anodizzato con barre di protezione esterne, impianto elettrico canalizzato rispondente al DM 37/08, interruttore generale magnetotermico differenziale, tubazioni e scatole in materiale termoplastico autoestinguente con una finestra e portoncino esterno semivetrato, con allacciamento alle linee di alimentazione e di scarico (esclusi gli arredi). Nolo per ogni mese successivo o frazione (esclusi arredi).	m <sup>2</sup>	10,00	93,02	930,20
	SOMMANO...		10,00		
155 S01.01.002.1 6	Manutenzione e pulizia di alloggiamenti, baraccamenti e servizi. Costo mensile.	m <sup>2</sup>	10,00	3,78	37,80
	SOMMANO...		30,00		
156 S01.08.028.a	Bagno chimico portatile con lavabo, realizzato in materiale plastico antiurto, delle dimensioni di cm 110 x 110 x 230 h, peso kg 75. Montaggio, smontaggio e nolo per un mese o frazione, comprensivo di manutenzione settimanale comprendente il risucchio del liquame, lavaggio con lancia a pressione della cabina, immissione acqua pulita con disgregante chimico, trasporto e smaltimento rifiuti speciali. Montaggio, smontaggio e nolo primo mese o frazione (par.ug.=1*2)	cad.	2,00	107,22	214,44
	SOMMANO...		2,00		
157 S01.01.002.4 1	Telo impermeabile occhiellato in plastica pesante per la protezione dei depositi contro le intemperie.	m <sup>2</sup>	33,46	7,34	245,60
	SOMMANO...		33,46		
158 S01.02.002.0 9	Occhiale conforme alla norma UNI EN 166 monolente in policarbonato con trattamento antigraffio. Astine regolabili. Protezione raggi UV. Fornitura		4,00		
	A R I P O R T A R E		4,00		822'163,58

Num.Ord. TARIFFA	DESIGNAZIONE DEI LAVORI	unità di misura	Quantità	IMPORTI	
				unitario	TOTALE
	R I P O R T O		4,00		822'163,58
	SOMMANO...	cad	4,00	4,87	19,48
159 S01.02.002.2 1	Semimaschera in gomma sintetica conforme alla norma UNI EN 140. Struttura a due filtri. Bardatura a due tiranti. Fornitura.		4,00		
	SOMMANO...	cad	4,00	16,68	66,72
160 S01.02.002.4 9	Tuta da lavoro per la protezione dell'epidermide. Fornitura.		4,00		
	SOMMANO...	cad	4,00	17,59	70,36
161 S01.04.001.0 1.a	Cartelli di pericolo (colore giallo), conformi al D. Lgs. 81/08, in lamiera di alluminio 5/10, con pellicola adesiva rifrangente. Nolo per ogni mese o frazione. Dimensioni mm 350 x 350. (par.ug.=2*2)		4,00		
	SOMMANO...	cad	4,00	0,40	1,60
162 S01.04.001.0 2.a	Cartelli di divieto (colore rosso), conformi al D. Lgs. 81/08, in lamiera di alluminio 5/10, con pellicola adesiva rifrangente. Nolo per ogni mese o frazione. Dimensioni mm 115 x 160. (par.ug.=2*2)		4,00		
	SOMMANO...	cad	4,00	0,13	0,52
163 S01.04.001.0 3.a	Cartelli di obbligo (colore blu), conformi al D. Lgs. 81/08, in lamiera di alluminio 5/10, con pellicola adesiva rifrangente. Nolo per ogni mese o frazione. Dimensioni mm 270 x 370.		3,00		
	SOMMANO...	cad	3,00	0,44	1,32
164 S01.04.001.0 4.a	Cartelli per le attrezzature antincendio (colore rosso) conformi al D. Lgs. 81/08, in lamiera di alluminio 5/10; monofacciale, con pellicola adesiva rifrangente. Nolo per ogni mese o frazione. Dimensioni mm 130 x 133. (par.ug.=2*2)		4,00		
	SOMMANO...	cad	4,00	0,13	0,52
165 S01.04.001.0 7.a	Cartelli di salvataggio (colore verde), conformi al D. Lgs. 81/08, in lamiera di alluminio 5/10; monofacciale, con pellicola adesiva rifrangente. Nolo per ogni mese o frazione. Dimensioni mm 250 x 250.		6,00		
	SOMMANO...	cad	6,00	0,20	1,20
166 S01.04.001.0 8.a	Cartelli riportanti indicazioni associate di avvertimento, divieto e prescrizione, conformi al D. Lgs. 81/08, in lamiera di alluminio 5/10, con pellicola adesiva rifrangente. Nolo per ogni mese o frazione. Dimensioni mm 125 x 185. (par.ug.=2*2)		4,00		
	SOMMANO...	cad	4,00	0,16	0,64
167 S01.04.004.0 1	Kit leva schegge in valigetta contenente un matita levaschegge Professional, uno specchietto, una lente d'ingrandimento, un flacone di soluzione sterile salina ml 130 con tappo oculare, un bicchierino oculare, una pinza levaschegge inox cm 11,5, due buste garza sterile cm 18 x 40. Fornitura		1,00		
	SOMMANO...	cad	1,00	28,63	28,63
	A R I P O R T A R E				822'354,57

Num.Ord. TARIFFA	DESIGNAZIONE DEI LAVORI	unità di misura	Quantità	IMPORTI	
				unitario	TOTALE
	<b>R I P O R T O</b>				822'354,57
168 S01.05.008	Riunione di coordinamento fra i responsabili delle imprese operanti in cantiere ed il coordinatore per l'esecuzione dei lavori, prevista all'inizio dei lavori e di ogni nuova fase lavorativa o introduzione di nuova impresa esecutrice o per specifiche esigenze individuate dal coordinatore. Costo medio pro - capite per ogni riunione.		2,00		
	SOMMANO...	pro capite	2,00	206,31	412,62
169 S01.05.009	Conferenze di cantiere. Costo annuo per ogni lavoratore.		2,00		
	SOMMANO...	pro capite	2,00	100,48	200,96
	<b>OPERE CIVILI (SpCat 1)</b>				
170 A15007a	Elevatore a cremagliera (montacarichi) composto da struttura di base, elementi tubolari verticali, piattaforma di carico con griglia di protezione, gruppo motore con freno centrifugo paracadute, altezza 30 m: noleggio mensile comprendente la manutenzione ordinaria e quanto altro occorrente per il mantenimento della sicurezza: primo mese		1,00		
	SOMMANO...	cad	1,00	1'029,60	1'029,60
171 A15007b	Elevatore a cremagliera (montacarichi) composto da struttura di base, elementi tubolari verticali, piattaforma di carico con griglia di protezione, gruppo motore con freno centrifugo paracadute, altezza 30 m: noleggio mensile comprendente la manutenzione ordinaria e quanto altro occorrente per il mantenimento della sicurezza: secondo mese		1,00		
	SOMMANO...	cad	1,00	965,25	965,25
172 A15007c	Elevatore a cremagliera (montacarichi) composto da struttura di base, elementi tubolari verticali, piattaforma di carico con griglia di protezione, gruppo motore con freno centrifugo paracadute, altezza 30 m: noleggio mensile comprendente la manutenzione ordinaria e quanto altro occorrente per il mantenimento della sicurezza: terzo mese		1,00		
	SOMMANO...	cad	1,00	900,90	900,90
173 A15007d	Elevatore a cremagliera (montacarichi) composto da struttura di base, elementi tubolari verticali, piattaforma di carico con griglia di protezione, gruppo motore con freno centrifugo paracadute, altezza 30 m: noleggio mensile comprendente la manutenzione ordinaria e quanto altro occorrente per il mantenimento della sicurezza: quarto mese		1,00		
	SOMMANO...	cad	1,00	836,55	836,55
	<b>Parziale LAVORI A MISURA euro</b>				826'700,45
	<b>T O T A L E euro</b>				826'700,45
	----- ----- ----- ----- ----- -----				
	<b>A R I P O R T A R E</b>				

